

رماً يأل لمحتحمل ريثأتلل كمهف نم دكأتف ،ليغشتلا ديق كتكبش

ةيفلخلا

ةدحو مادختساب نيكيكلسلا عالمعلا ةقداصل (RLAN) ةديعبلا LAN ةكبش مادختسا متي LAN ةكبش ذفانم لمعت ،مكحتلا ةدحو لىل حاجن نيكيكلسلا ليمعلا مامضنا درجمبو .مكحتلا عم لماعتلا متي .ةيلحملا وأ ةيزكرملا ليوتحتلا عاضوا نيبتانايبلا رورم ةكرح ليوتحت لىل لىل لىل .نيكيكلسلا لىل ةكرح اهنا لىل نيكيكلسلا عالمعلا نم تانايبلا رورم ةكرح ةقداصل لثامت .نيكيكلسلا لىل ةقداصل ةقداصل (AP) لوصول ةطقن في RLAN هتقداصل تمت يذلا يزكرملا نيكيكلسلا لىل رلان في نيكيكلسلا عالمعلا .

[جمانرب نيوكت لىل](#) ةرايز يجرى ،RLAN ةكبش لوح اليفصفت رثكأ تامولعم لىل لوصول [Cisco Catalyst 9800 Series](#) ةيكيكلسلا .مكحتلا ةدحو .

نم رثكأ لىل ليوتحت يتيلا لوصول طاقن في (RLAN) ةيكيكلسلا لىل ةيلحملا ةكبشلا معد متي GigabitEthernet0 نايعدي تنرثي يذفنم لىل 9124 زارطلا ليوتحتي و دحاو تنرثي يذفنم :وصول في لىل 3 و 2 اهنا لىل اهففينصت متي يتيلاو ،(LAN1) ةيلحملا ةكبشلاو

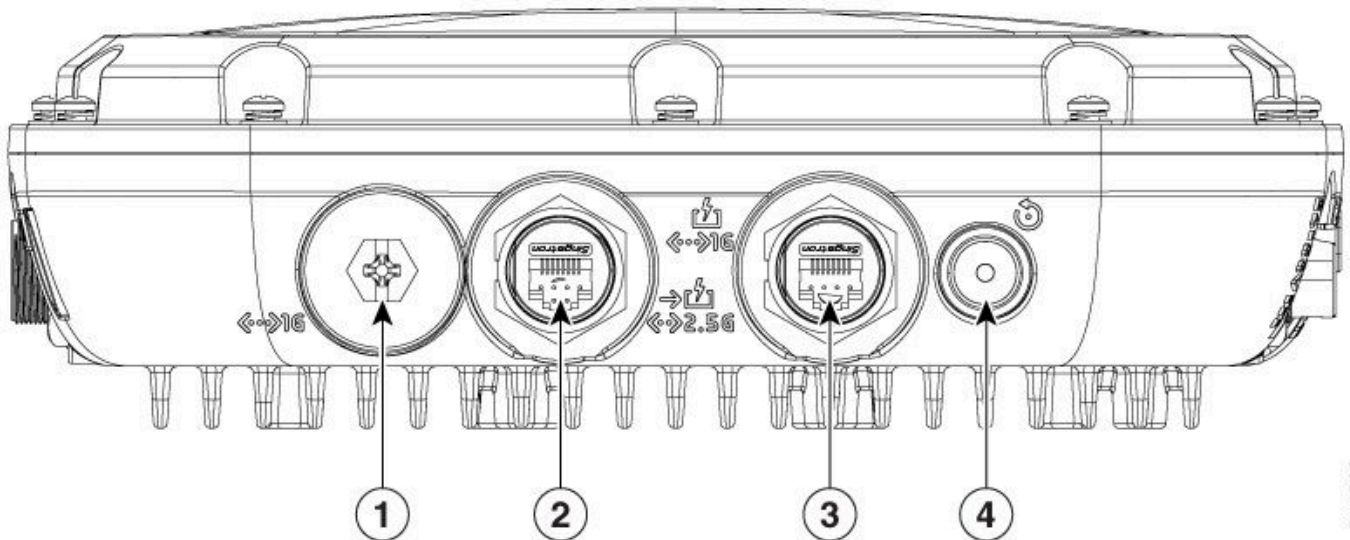

تنرثي يذفنم 9124

[Cisco](#) ةيخراللا لوصول ةطقنل ةزهجالا تيبتت لىل ةءارق يجرى زايجلا لىل صافات لماك [Catalyst 9124AX Series](#) .

نيوكتلا

ةكبشلا في مكحتلا ةدحو لىل فلاب ةلصتم لوصول ةطقن نا دنتمسلا اذه ضررت في (WLC) ةيكيكلسلا لىل ةيلحملا

في مكحتلا رصنع لىل AP 9124 لوصول ةطقن لىل مامضنال لوح تاداشرا لىل ةحاجب تنك اذ [تادحو لىل ةكبش نيوكت](#) :لىل دلا اذه ةءارق يجرى في ،(WLC) ةيكيكلسلا لىل ةيلحملا ةكبشلا [Catalyst 9800](#) ةيكيكلسلا لىل ةيلحملا ةكبشلا في مكحتلا .

RLAN تتيح لنا Flex Mode عضو و يحمي العضو من كى لى رLAN لوصولها ةطقن معدت بولسأ RLAN لى تل كشو و نرم تنك يغبني بولسأ ap لى ، اى لحم تلوح نوكي نأ رورم ةكح كلى لى اقو

لجست لوصولها ةطقن نإف ، Flex+Bridge عضو لوصولها ةطقن طبضب تمق اذى : ةطحال م ةزيم لى : LAN[0]: ClickPort 66: ني كمت عي طتسي ال RLAN_CFG: enable_lan_port : لثم ةلاس ر "ةكبش لى لى ع ةم و ع دم ريغ

ةكبش لى لى طي طخت لى مسر لى

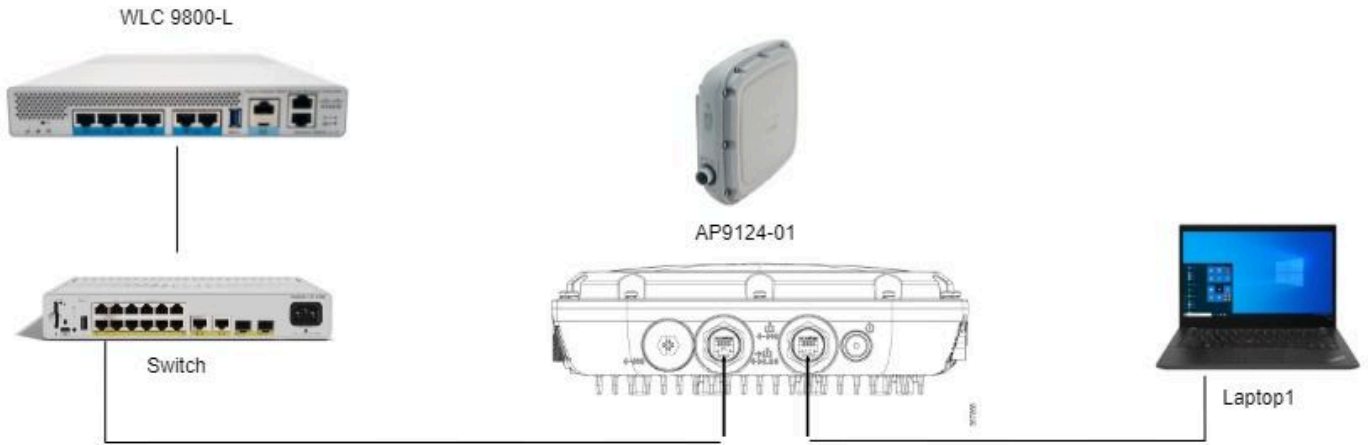

طاطخم لى

تاني وك تلى

AAA ني وك ت

ك مزلي كلى لى ، MAC ةي فصت يه RLAN ةكبش لى نامأ لى ةقيرط نوكت ، دن تسم لى اذى ي ف 1. لى لى اى لحم وأ لى لى AAA دي ع ب ي ف ناو ن ع mac لى لى قلى تي عي طتسي تى نأ . اق ب سم AAA ني وك ت لى لى WLC.

، تادحم يأ نودب لى لى لى MAC ناو ن ع ةفاض لى . ةي لحم لى WLC تانا ي ب ةدعا ق مادختس لى متي انه ، زا ه لى ةقدا صم ةمئاق لى لى RLAN ب لى لصتي نأ ع قوت م لى نمو :

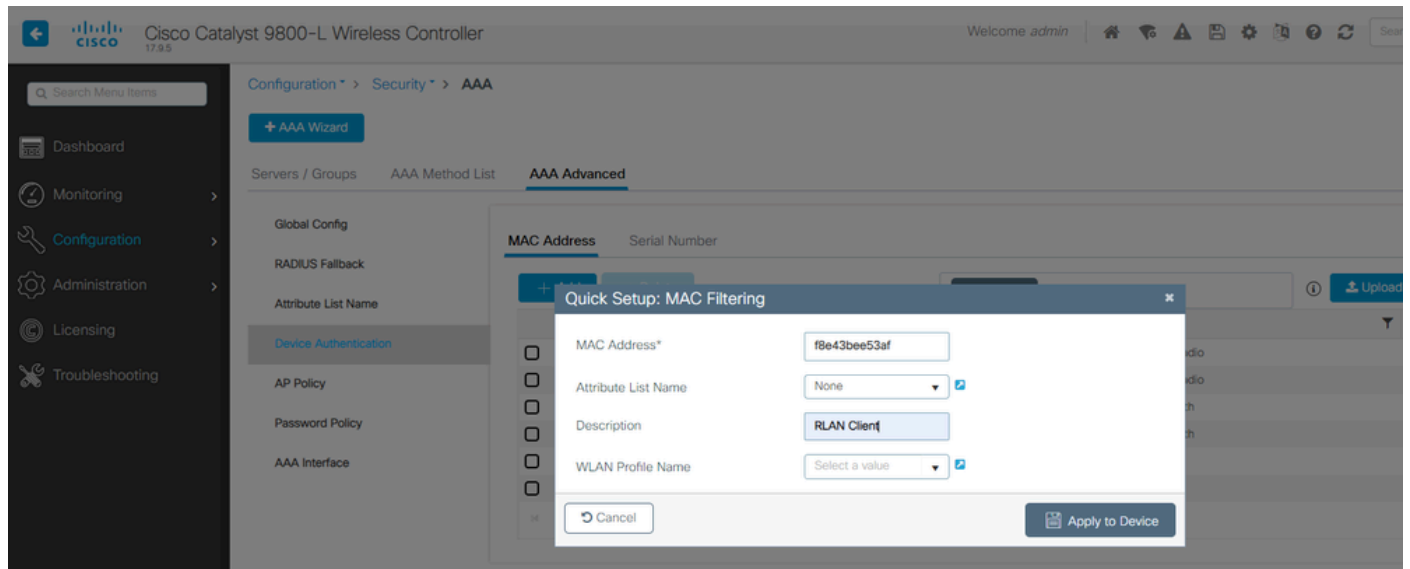

ةزهأأا ةرادال ةيولم تانايب ةدعاق

2. ني عي انه .ةيولم تانايب ال ةدعاق مادختس ال ضيوفت ال بولس أ نيوك ت ب مق رLAN_macF:

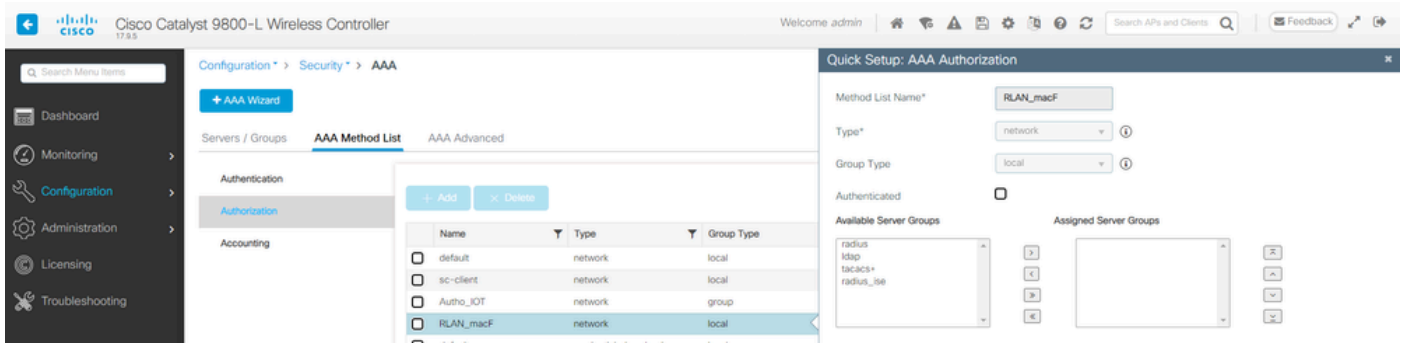

ضيوفت بولس أ

RLAN نيوك ت

1. ةديعب ال LAN ةكبش > يكلسال > نيوك ت ال ال لقتنا ،RLAN فيرعت فلم عاشن ا لجأ نم . ةرولل هذه يف حضوره امك ،RLANProfile ل رLAN فرعمو فيرعت ال فلم مسا لخدأو

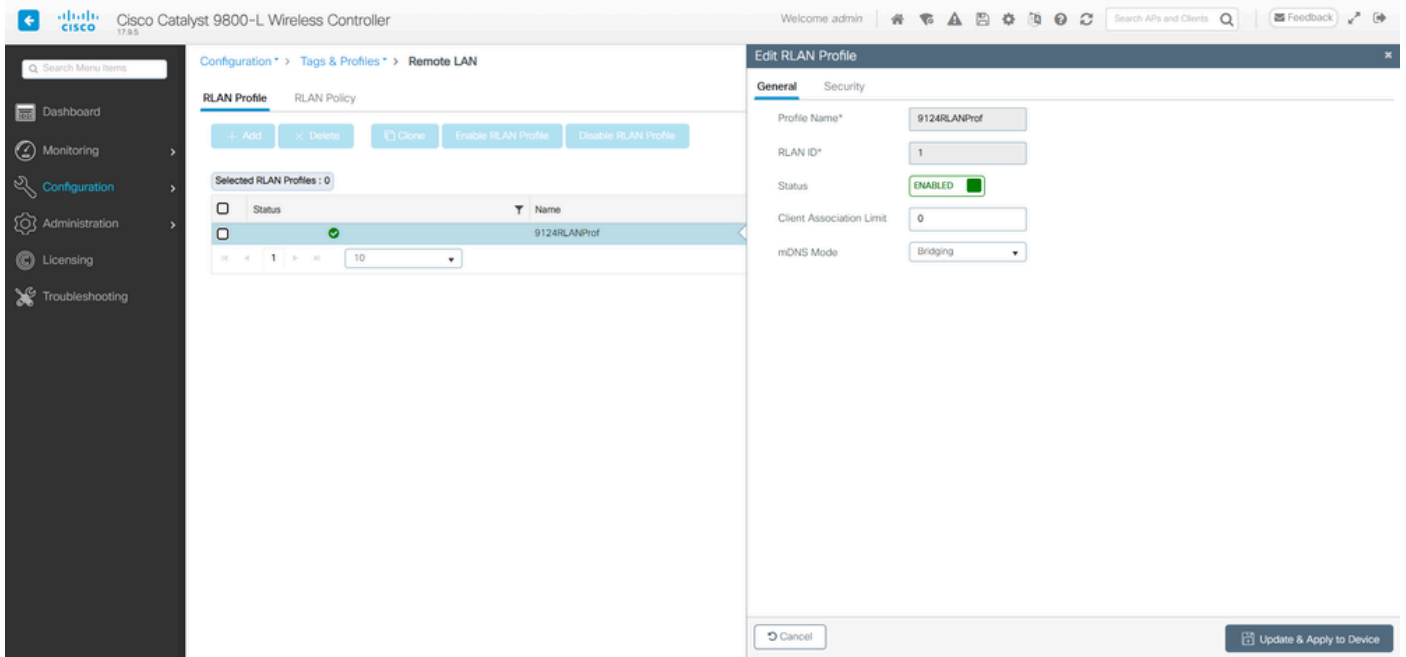

ماع رLAN فيرعت فلم

2. لقتنا .MAC ةيفصت يه ةمدختس مل ني مأت ال ةقيرط ،لاثلما اذه يف .نامأ ال ال لقتنا . ةرولل هذه يف حضوره امك ،MAC ةيفصت ل ضيوفت ال ةقيرط دحو ل طعم ال 802.1x كرتاو ،2 ةقبطال ال ةرولل هذه يف

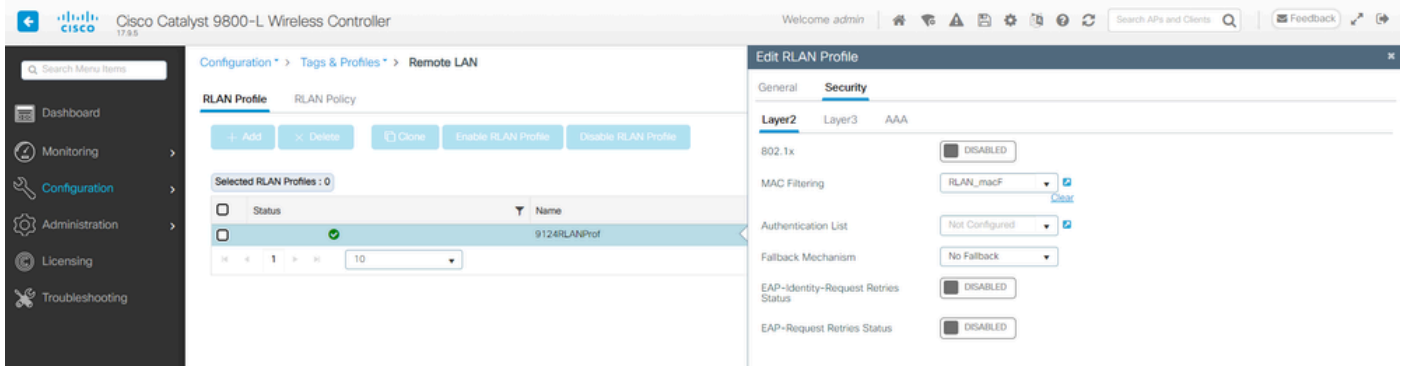

رنام رلان

3. ةديعب لال LAN ةكبش > يكلسال > نيوكتلا لىل لقتنا. رلان ةكبش ةسايس ءاشناب مق 3. يف حضوم وه امك، رلان جهن بيوبتلا ةمالع قوف رقنا، ةديعب لال LAN ةكبش ءحفص لىلعو ةروصلا هذه.

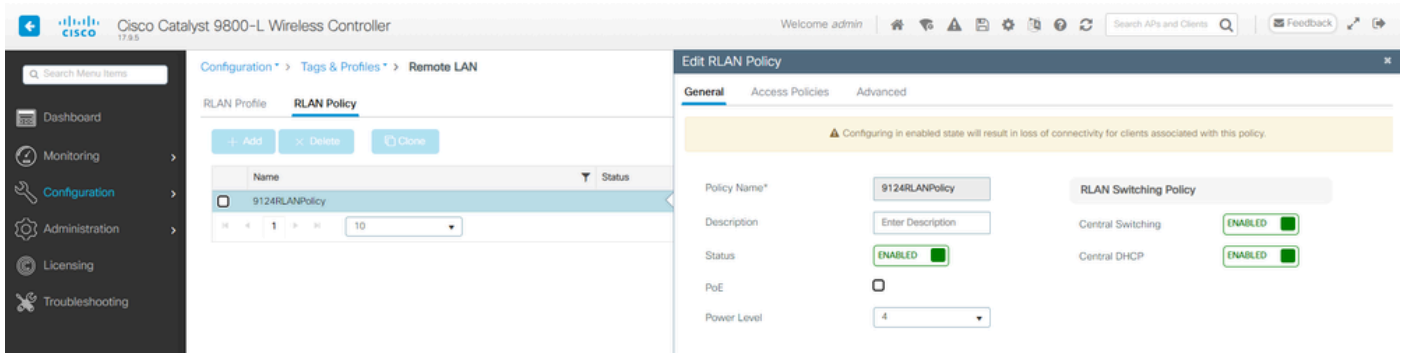

ةسايس رلان

ةكبش لال يف مكحتلا رصنع يف ايزكرم تانايب لال رورم ةكرح لىدبت متي، دادعلا اذه يف ةكبش لال (WLC) ةيكلسال لال ةيحملال.

4. تادادعلا تقبطو فيضم لال عضوو VLAN ةكبش تلكشو لوصولا تاسايس لىل لقتنا.

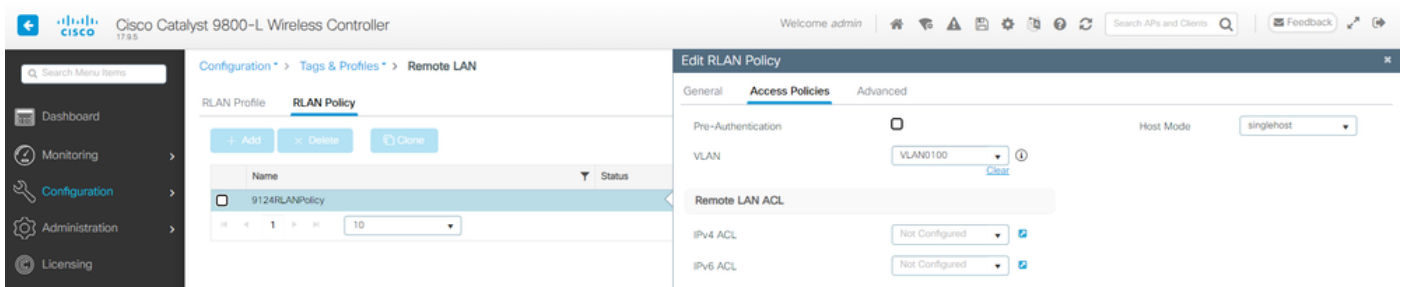

رلان ةكبش ةسايس لىل لوصولا تاسايس

5. لىل لقتنا. رلان ةسايس لىل رلان فيرعت فلم نييعتو جهن ةمالع ءاشناب مق 5. تامالعال > فيرعتلا تاملمو تامالعال > نيوكتلا لال.

Edit Policy Tag

Name*

Description

WLAN-POLICY Maps: 0

[+ Add](#) [× Delete](#)

WLAN Profile	Policy Profile
No items to display	

RLAN-POLICY Maps: 1

[+ Add](#) [× Delete](#)

Port ID	RLAN Profile	RLAN Policy Profile
<input type="checkbox"/> 1	9124RLANProf	9124RLANPolicy

Map RLAN and Policy

RLAN Profile* [↗](#) RLAN Policy Profile* [↗](#)

[×](#) [✓](#)

جهنلا عمال

6. LAN ءكبش ذفنم نئكم ت و لوصول ءطقن ىل ءسايسلا عمال ءقئب ط انىل ءبءى . لوصول ءطقن ىل ءقن او لوصول طاقن > ئكلسال > نئوكت ىل لقتنا

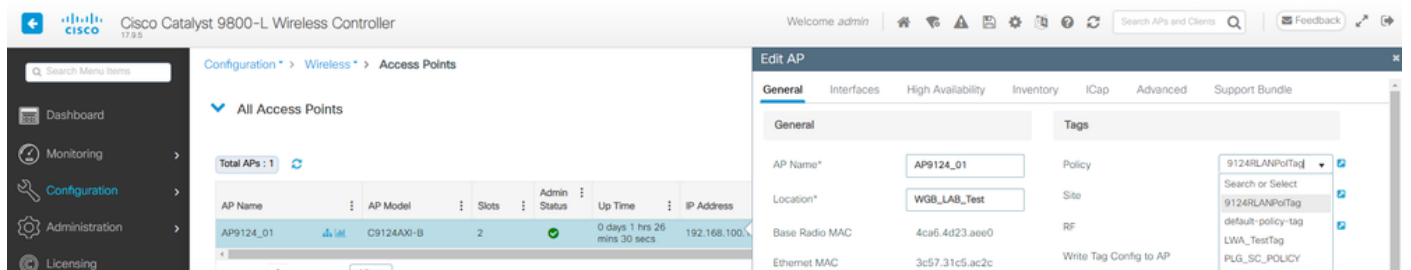

لوصول ءطقن نئوكت ىل جهنلا عمال

ءئللحملا ءكبشلا ىف مكحتلا رصنع ىل لوصول ءطقن مامضنا ءءاع او ءءاعل ءقئب ط مق ىف LAN ءكبش ذفنم نئكم ت و تاءءاولا ءءم ت ، لوصول ءطقن ىل ءقن . (WLC) ءئكلساللا

LAN. ةكبش ذفنم تادادع

Edit AP
✕

General
Interfaces
High Availability
Inventory
ICap
Advanced
Support Bundle

Ethernet Interfaces

Interface	Operation Status	Speed	Rx Packets	Tx Packets	Discarded Packets
GigabitEthernet0	↑	1000 Mbps	22065	12905	0
GigabitEthernet1	↓	Auto	0	0	0
LAN1	↓	Auto	11682	156	0

1 - 3 of 3 items

Radio Interfaces

Slot No	Interface	Band	Admin Status	Operation Status	Spectrum Admin Status	Spectrum Operation Status	Regulatory Domain
0	802.11ax - 2.4 GHz	All	Enabled	↑	Enabled	↑	-A
1	802.11ax - 5 GHz	All	Enabled	↑	Enabled	↑	-B

1 - 2 of 2 items

Power Over Ethernet Settings

Power Type/Mode: PoE/Medium Power (25.5 W)

PoE Pre-Standard Switch: Disabled

PoE Power Injector MAC Address: Disabled

LAN Port Settings

Port ID	Status	VLAN ID	PoE	Power Level	RLAN
LAN1	<input checked="" type="checkbox"/>	100	<input type="checkbox"/>	NA	✓

1 - 1 of 1 items

AP LAN1 ذفنم تادادع

رضخألا نوللا ضرعت RLAN ةكبش نأ نم دكأت. ةلاجل نم ققحتلاو تادادعإلا قيبطت مق

FlexConnect ل لرحملا ليوحتلا RLAN ةكبش

تلکش و Flex تنك يغبني بولسأ ap ل، ايلحم تلوح نوكي نأ رورم ةكرح RLAN تنأ جاتحي نإ كلذل اقوفو RLAN profile ل

لجست لوصول ةطقن نإف، Flex+Bridge عوضوك لوصول ةطقن طبضب تمق اذا: ةظحالم ريغ ةزيملا: lan[0]: ClickPort 66: نكمي نأ نكمي ال RLAN_CFG: enable_lan_port: لثم ةلاسر "ةكبشلا لعل ةم و عدم"

نأ تنمض. عقوملا ةمالع لعل هقيبطت متيس يذلا Flex فيرت فلم نيوكت لالخنم أدبا 1. Flex AP ل ل (تاكبش) VLAN ححص نوبزلا تعفدو ححص يعيبط يلهأ VLAN ل لكشي

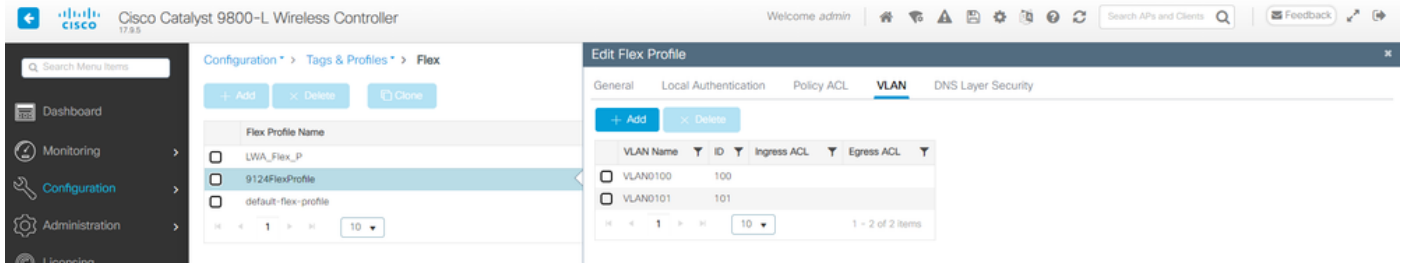

نرمل فيرعتال فلم نيوكت

2. عقومال نيكمت راixel ليطعت كمزلي، FlexConnect عضو إلى 9124 لوصولو عطقن ريغتل. فلم دح Flex صيصخت فلم ديدحت راixel رهظي، كلذ دعب. عقومال عمال نيوكت في "يلحمل فلم دح Flex نيوكم فلم نيوكت":

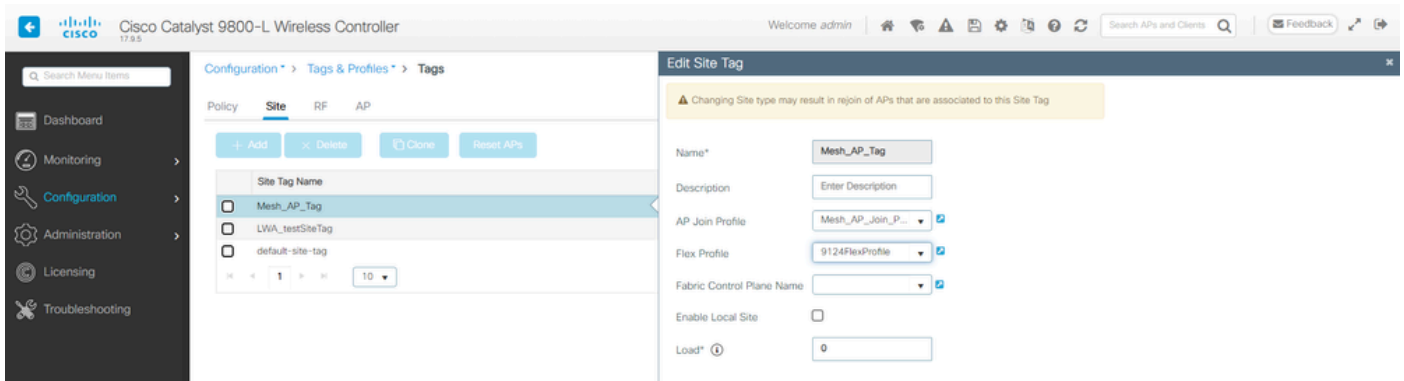

عقومال عمال عطقساوب يلمحمل عطقن ليطعت

لجسي مكحتلل لفي فرطو دحو ap ال، اءا إلى عقيبطتو شي دحت إلى تنأ رقني نإ ام:

```
[*08/29/2024 08:25:13.2976] Previous AP mode is 0, change to 2
[*08/29/2024 08:25:13.3213] DOT11_CFG[0] Radio Mode is changed from Local to FlexConnect
[*08/29/2024 08:25:13.3219] DOT11_DRV[0]: Stop Radio0 - Begin
[*08/29/2024 08:25:13.3237] wlan: [0:I:CMN_MLME] mlme_ext_vap_down: VAP (mon0) is down
[*08/29/2024 08:25:13.3262] DOT11_DRV[0]: Stop Radio0 - End
[*08/29/2024 08:25:13.3263] DOT11_CFG[0]: Starting radio 0
[*08/29/2024 08:25:13.3268] DOT11_DRV[0]: Start Radio0 - Begin
[*08/29/2024 08:25:13.3434] DOT11_DRV[0]: Start Radio0 - End
[*08/29/2024 08:25:13.3522] wlan: [0:I:CMN_MLME] mlme_ext_vap_up: VAP (mon0) is up
[*08/29/2024 08:25:13.3756] DOT11_CFG[1] Radio Mode is changed from Local to FlexConnect
[*08/29/2024 08:25:13.3920] DOT11_DRV[1]: Stop Radiol - Begin
[*08/29/2024 08:25:13.3940] wlan: [0:I:CMN_MLME] mlme_ext_vap_down: VAP (mon1) is down
[*08/29/2024 08:25:13.3963] DOT11_DRV[1]: Stop Radiol - End
[*08/29/2024 08:25:13.3964] DOT11_CFG[1]: Starting radio 1
[*08/29/2024 08:25:13.3969] DOT11_DRV[1]: Start Radiol - Begin
[*08/29/2024 08:25:13.3980] DOT11_DRV[1]: Start Radiol - End
[*08/29/2024 08:25:13.4143] wlan: [0:I:CMN_MLME] mlme_ext_vap_up: VAP (mon1) is up
```

Flex إلى يلمحمل نم لوصولو عطقن عضو ريغتل

AP عضووك Flex لوصولو عطقن رهظت نألاو:

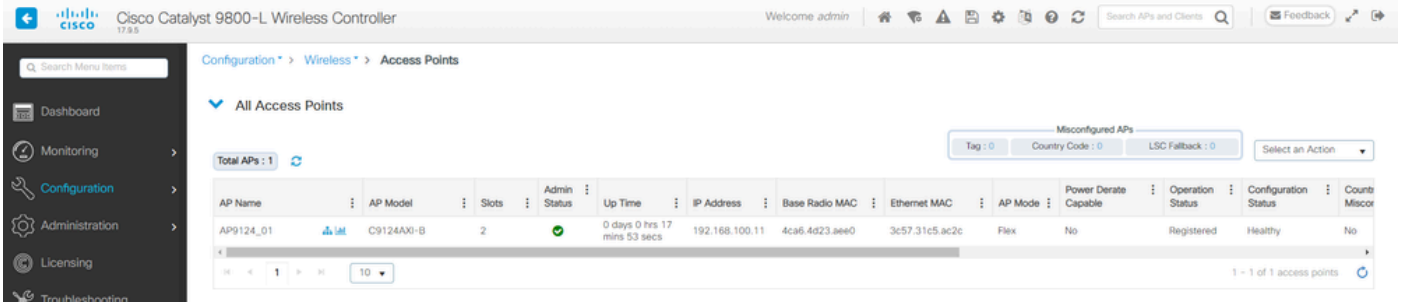

عطقن موقت ال ،نرم ال عضولا ال يلحم ال عضولا نم لوصولا عطقن ل قن دنع :عطحالما
 نإف ،يلحم ال عضولا ال Flex عضولا نم ل قنن امدن عف ،كلذ عمو ،للمحت ال اداعاب لوصولا
 للمحت اداعاب موقت لوصولا عطقن.

3. رلان ةكبش ةسايس > ةديعب ال رلان ةكبش > تافيصوت و تامال ع > نيوكت ال ال ل قننا .
 يزكرم ال ليوحت ال ليطعت . يلحم ال ليوحت ال رلان ةكبش ليوحت ةسايس ريرحتب مقو
 يزكرم ال DHCP و:

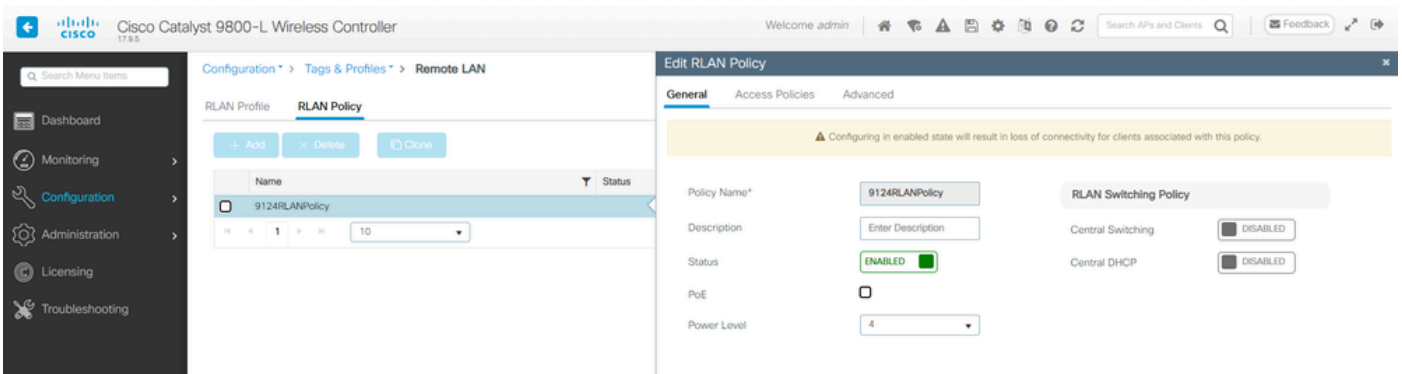

ال رلان ةسايس ل يلحم ال ليوحت ال

ةحصل ال نم ققحت ال

يزكرم لي دب ت

يلع لصحي و MAB ربع ةقداصم ل اب رتوي بكم ال موقوي . ال نم اني م LAN1 ال في pc تطبر
 اهانويوكت مت ي ال VLAN ةكبش نم IP ناو نع

للم عمل ال اح نم ققحت ال ال عم > يكل لس ال > ةبقارم ال ال ل قننا

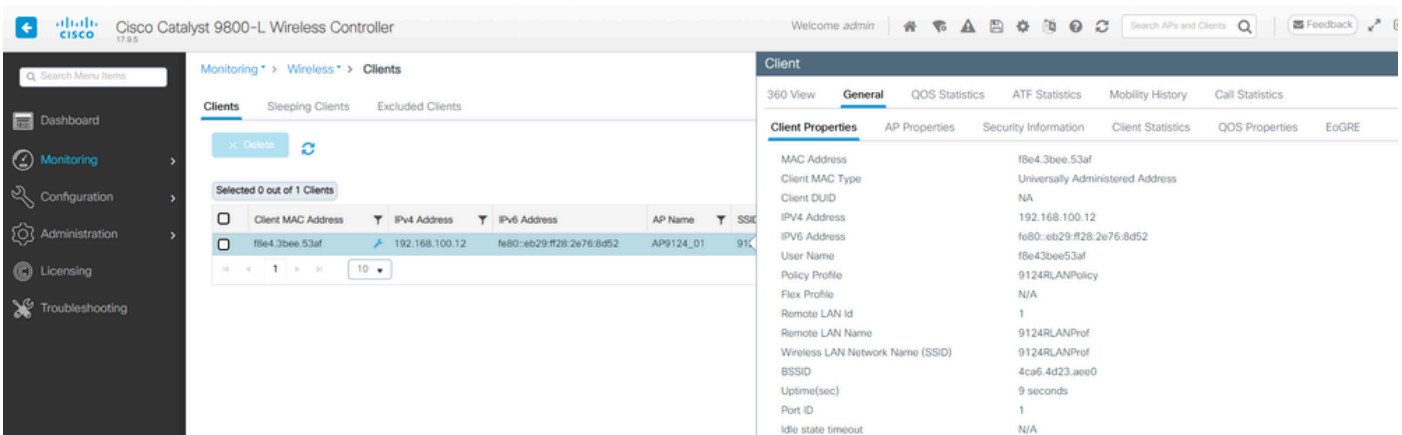

لي صافات

لي صافات و ذفنملا ةلاح ريغت ضرع كنكمي، لوصولا ةطقن (CLI) رماوا رطس ةهجاو نم
لي صافات:

```
AP9124_01#debug client F8:E4:3B:EE:53:AF
AP9124_01#debug rlan
critical Enable RLAN critical level debugging
errors Enable RLAN error level debugging
events Enable RLAN event level debugging
info Enable RLAN info level debugging
```

```
AP9124_01#show wired clients
Total wired clients: 1
mac port state local_client detect_ago associated_ago tx_pkts tx_bytes rx_pkts rx_bytes
F8:E4:3B:EE:53:AF 2 ASSOCIATED No 12 12 9 1074 337 55639
```

```
-----
AP9124_01#debug rlan info
AP9124_01#debug rlan eve
AP9124_01#debug client F8:E4:3B:EE:53:AF
AP9124_01#[*08/29/2024 08:51:12.7861] chatter: wiredif_mapper :: WiredIfMapper - Invalid Port 2 State 1
[*08/29/2024 08:51:12.7861] chatter: Device wired2 notify state change link UP
[*08/29/2024 08:51:13.3611] RLAN_EVENT-RlanPortControl: LAN-Port[0] UP Event
[*08/29/2024 08:51:16.8306] RLAN_EVENT-RlanPortControl: LAN-Port[0] Detect client F8:E4:3B:EE:53:AF
[*08/29/2024 08:51:16.8307] RLAN_EVENT-RlanPortControl: LAN-Port[0] send_assoc for client F8:E4:3B:EE:53:AF
[*08/29/2024 08:51:16.8308] CLSM[F8:E4:3B:EE:53:AF]: US Assoc Req(0) IF 5 slot 16 port_id 0 vap_id 0 Len 52 client state UNASSOC
[*08/29/2024 08:51:16.8309] CLSM[F8:E4:3B:EE:53:AF]: client moved from UNASSOC to ASSOC
[*08/29/2024 08:51:16.8341] CLSM[F8:E4:3B:EE:53:AF]: DS Assoc Resp(10) IF 87 slot 16 vap 0 state ASSOC
[*08/29/2024 08:51:16.8372] CLSM[F8:E4:3B:EE:53:AF]: Added to ClientIPTable on wired2
[*08/29/2024 08:51:16.8375] RLAN_CFG: rlan_add_client client F8:E4:3B:EE:53:AF, port 0 vlan: 0
[*08/29/2024 08:51:16.8377] CLSM[F8:E4:3B:EE:53:AF]: Add RLAN client succeeded in vap 0
[*08/29/2024 08:51:16.8378] CLSM[F8:E4:3B:EE:53:AF]: client moved from ASSOC to FWD
[*08/29/2024 08:51:16.8379] CLSM[F8:E4:3B:EE:53:AF]: Added to WCP client table AID 0 Radio 16 Vap 0
[*08/29/2024 08:51:16.8381] CLSM[F8:E4:3B:EE:53:AF]: Decoding TLV_CLIENTCAPABILITYPAYLOAD: capbaility: 0 Apple Client: No
[*08/29/2024 08:51:18.0620] chatter: eap_from_cli: 60 | 4ca64d23 aee0f8e4 3bee53af 888e0101 00000000 00000000 00000000 00000000 00000000 00000000 00000000 00000000 00000000 00000000 00000000
[*08/29/2024 08:51:19.6631] chatter: ethertype_c11: 1724921479.663102627: arp who-has 169.254.233.120 tell 0.0.0.0
[*08/29/2024 08:51:20.6607] chatter: ethertype_c11: 1724921480.660846272: arp who-has 169.254.233.120 tell 0.0.0.0
[*08/29/2024 08:51:21.1727] chatter: dhcp_from_inet: 1724921481.172667939: 0.0.0.68 > 255.255.255.255.67: udp 309
[*08/29/2024 08:51:21.1746] chatter: dhcp_reply_nonat: 1724921481.174640751: 192.168.101.1.67 > 192.168.101.11.68: udp 308
[*08/29/2024 08:51:21.2150] chatter: ethertype_c11: 1724921481.215028303: arp who-has 192.168.101.1 tell 192.168.101.11
[*08/29/2024 08:51:21.5063] chatter: ethertype_c11: 1724921481.506300855: arp who-has 192.168.101.1 tell 192.168.101.11
[*08/29/2024 08:51:21.6544] chatter: ethertype_c11: 1724921481.654387730: arp who-has 192.168.101.11 tell 0.0.0.0
[*08/29/2024 08:51:22.6518] chatter: ethertype_c11: 1724921482.651782313: arp who-has 192.168.101.11 tell 0.0.0.0
[*08/29/2024 08:51:23.0676] chatter: eap_from_cli: 60 | 4ca64d23 aee0f8e4 3bee53af 888e0101 00000000 00000000 00000000 00000000 00000000 00000000 00000000 00000000 00000000 00000000 00000000
[*08/29/2024 08:51:23.6552] chatter: ethertype_c11: 1724921483.655126375: arp who-has 192.168.101.11 tell 0.0.0.0
[*08/29/2024 08:51:24.6645] chatter: ethertype_c11: 1724921484.664425489: arp who-has 192.168.101.11 tell 192.168.101.11
```

Flex-Connect ةي نقت ربع ي ل حمل ل ل وحت ل ل

```
AP9124_01#[*08/28/2024 14:16:30.7138] chatter: wiredif_mapper :: WiredIfMapper - Invalid Port 2 State 1
[*08/28/2024 14:16:30.7138] chatter: Device wired2 notify state change link UP
[*08/28/2024 14:16:30.9659] RLAN_EVENT-RlanPortControl: LAN-Port[0] UP Event
[*08/28/2024 14:16:33.2574] RLAN_EVENT-RlanPortControl: LAN-Port[0] Detect client F8:E4:3B:EE:53:AF
[*08/28/2024 14:16:33.2574] RLAN_EVENT-RlanPortControl: LAN-Port[0] send_assoc for client F8:E4:3B:EE:53:AF
[*08/28/2024 14:16:33.2576] CLSM[F8:E4:3B:EE:53:AF]: US Assoc Req(0) IF 5 slot 16 port_id 0 vap_id 0 Len 52 client state UNASSOC
[*08/28/2024 14:16:33.2576] CLSM[F8:E4:3B:EE:53:AF]: client moved from UNASSOC to ASSOC
[*08/28/2024 14:16:33.2619] CLSM[F8:E4:3B:EE:53:AF]: DS Assoc Resp(10) IF 87 slot 16 vap 0 state ASSOC
[*08/28/2024 14:16:33.2654] CLSM[F8:E4:3B:EE:53:AF]: Added to ClientIPTable on wired2
[*08/28/2024 14:16:33.2657] RLAN_CFG: rlan_add_client client F8:E4:3B:EE:53:AF, port 0 vlan: 101
[*08/28/2024 14:16:33.2659] CLSM[F8:E4:3B:EE:53:AF]: Add RLAN client succeeded in vap 0
[*08/28/2024 14:16:33.2660] CLSM[F8:E4:3B:EE:53:AF]: client moved from ASSOC to FWD
[*08/28/2024 14:16:33.2661] CLSM[F8:E4:3B:EE:53:AF]: Added to WCP client table AID 0 Radio 16 Vap 0
[*08/28/2024 14:16:33.2664] CLSM[F8:E4:3B:EE:53:AF]: ADD_CENTRAL_AUTH_INFO_MOBILE Payload
[*08/28/2024 14:16:33.2667] CLSM[F8:E4:3B:EE:53:AF]: TLV_FLEX_CENTRAL_AUTH_STA_PAYLOAD
[*08/28/2024 14:16:33.2669] CLSM[F8:E4:3B:EE:53:AF]: Decoding TLV_CLIENTCAPABILITYPAYLOAD: capbaility: 0 Apple Client: No
[*08/28/2024 14:16:35.4185] chatter: eap_from_cli: 60 | 4ca64d23 aee0f8e4 3bee53af 888e0101 00000000 00000000 00000000 00000000 00000000 00000000 00000000 00000000 00000000 00000000 00000000
[*08/28/2024 14:16:35.7577] chatter: dhcp_req_local_sw_nonat: 1724854595.757647899: 0.0.0.0.68 > 255.255.255.255.67: udp 345
[*08/28/2024 14:16:35.7618] chatter: dhcp_from_inet: 1724854595.761843211: 192.168.101.1.67 > 192.168.101.11.68: udp 308
[*08/28/2024 14:16:35.7619] chatter: dhcp_reply_nonat: 1724854595.761843211: 192.168.101.1.67 > 192.168.101.11.68: udp 308
[*08/28/2024 14:16:35.7834] chatter: ethertype_c11: 1724854595.783373680: arp who-has 192.168.101.1 tell 192.168.101.11
[*08/28/2024 14:16:35.7844] chatter: fromdevs_arp_resp: arp reply 192.168.101.1 is-at 64:8F:3E:D5:E5:C1
[*08/28/2024 14:16:36.0169] chatter: ethertype_c11: 1724854596.016884669: arp who-has 192.168.101.11 tell 0.0.0.0
[*08/28/2024 14:16:36.0537] chatter: fromdevs_arp_resp: arp reply 192.168.101.1 is-at 64:8F:3E:D5:E5:C1
[*08/28/2024 14:16:37.0143] chatter: ethertype_c11: 1724854597.014276961: arp who-has 169.254.233.120 tell 0.0.0.0
[*08/28/2024 14:16:38.0098] chatter: ethertype_c11: 1724854598.009745033: arp who-has 169.254.233.120 tell 0.0.0.0
[*08/28/2024 14:16:39.0159] chatter: ethertype_c11: 1724854599.015890970: arp who-has 169.254.233.120 tell 0.0.0.0
[*08/28/2024 14:16:40.4324] chatter: eap_from_cli: 60 | 4ca64d23 aee0f8e4 3bee53af 888e0101 00000000 00000000 00000000 00000000 00000000 00000000 00000000 00000000 00000000 00000000 00000000
[*08/28/2024 14:16:41.0055] chatter: ethertype_c11: 1724854601.005426230: arp who-has 192.168.101.11 tell 192.168.101.11
[*08/28/2024 14:16:44.5998] chatter: ethertype_c11: 1724854604.599751802: arp who-has 192.168.101.1 tell 192.168.101.11
[*08/28/2024 14:16:44.6010] chatter: fromdevs_arp_resp: arp reply 192.168.101.1 is-at 64:8F:3E:D5:E5:C1
[*08/28/2024 14:16:50.5117] chatter: ethertype_c11: 1724854610.511644351: arp who-has 192.168.101.1 (64:8F:3E:D5:E5:C1) tell 192.168.101.11
[*08/28/2024 14:16:50.5129] chatter: fromdevs_arp_resp: arp reply 192.168.101.1 is-at 64:8F:3E:D5:E5:C1
[*08/28/2024 14:16:56.0159] chatter: ethertype_c11: 1724854616.015864610: arp who-has 192.168.101.1 (64:8F:3E:D5:E5:C1) tell 192.168.101.11
[*08/28/2024 14:16:56.0181] chatter: fromdevs_arp_resp: arp reply 192.168.101.1 is-at 64:8F:3E:D5:E5:C1
[*08/28/2024 14:17:01.5107] chatter: ethertype_c11: 1724854621.510631795: arp who-has 192.168.101.1 (64:8F:3E:D5:E5:C1) tell 192.168.101.11
[*08/28/2024 14:17:01.5118] chatter: fromdevs_arp_resp: arp reply 192.168.101.1 is-at 64:8F:3E:D5:E5:C1
[*08/28/2024 14:17:07.5075] chatter: ethertype_c11: 1724854627.507420491: arp who-has 192.168.101.1 (64:8F:3E:D5:E5:C1) tell 192.168.101.11
[*08/28/2024 14:17:07.5086] chatter: fromdevs_arp_resp: arp reply 192.168.101.1 is-at 64:8F:3E:D5:E5:C1
[*08/28/2024 14:17:11.3535] chatter: ethertype_c11: 1724854631.353461218: arp who-has 192.168.101.1 tell 192.168.101.11
[*08/28/2024 14:17:11.3550] chatter: fromdevs_arp_resp: arp reply 192.168.101.1 is-at 64:8F:3E:D5:E5:C1
[*08/28/2024 14:17:16.0084] chatter: ethertype_c11: 1724854636.008371529: arp who-has 192.168.101.1 (64:8F:3E:D5:E5:C1) tell 192.168.101.11
[*08/28/2024 14:17:16.0098] chatter: fromdevs_arp_resp: arp reply 192.168.101.1 is-at 64:8F:3E:D5:E5:C1
```

ةلوحمل الةلحللم رلان ةك بش عاطخ أحيحت

ةمچرتل هذه ل و ح

ةلأل تاي نقتل ن م ة و مچ م ادخت ساب دن تسم ل ا اذ ه Cisco ت مچرت
م ل ا ل ا ا ن ا ع مچ م ف ن م دخت س م ل م عد و ت م م م دقت ل ة يرش ب ل و
م ك ة ق ي ق د ن و ك ت ن ل ة ل ا ة مچرت ل ض ف ا ن ا ة ظ ح ا ل م م چ ر ي . ة ص ا خ ل م ه ت غ ل ب
Cisco ي ل خ ت . ف ر ت م م مچرت م ا ه م د ق ي ي ت ل ا ة ي ف ا ر ت ح ا ل ا ة مچرت ل ا م ل ا ح ل ا و ه
ل ا ا م ا د ا د ع و چ ر ل ا ب ي ص و ت و ت ا مچرت ل ا ه ذ ه ة ق د ن ع ا ه ت ي ل و ئ س م Cisco
Systems (ر ف و ت م ط ب ا ر ل ا) ي ل ص ا ل ا ي ز ي ل چ ن ا ل ا دن ت س م ل ا