

Cisco Meeting Server

Cisco Meeting Server リリース 3.10

単一サーバー統合導入ガイド

2024 年 9 月 27 日

コンテンツ

新機能.....	9
1 はじめに.....	11
1.1 Meeting Server がホストする会議に参加するためのサポート対象アプリ.....	12
1.2 Meeting Server の導入で Cisco Expressway-E を Edge デバイスとして使用する	12
1.3 コアネットワークで Meeting Server と Cisco Expressway-C を使用する	14
1.3.1 Cisco Expressway H.323 ゲートウェイコンポーネントを使用する	14
1.4 Meeting Server の導入で Edge デバイスとして Meeting Server を使用する	14
1.5 このガイドの使い方	16
1.5.1 コマンド	18
1.6 Meeting Server の設定.....	18
1.6.1 MMP および API インターフェイス	19
1.6.2 Meeting Server の設定を容易にする新しいツール	19
1.7 Meeting Server のライセンス	22
1.7.1 ライセンスが必要な機能	22
1.7.2 スマートライセンシング	23
1.7.3 スマートアカウントおよびバーチャルアカウント情報	24
2 導入の一般的なコンセプト	26
2.1 Web 管理 (Web Admin)	27
2.2 Call Bridge	28
2.3 データベース.....	28
2.4 Web Bridge 3	28
2.5 TURN サーバ.....	29
2.6 Meeting Server Edge	30
2.7 ミーティングの録画	30
2.7.1 録画のライセンスキー.....	30
2.8 ミーティングのストリーミング	31
2.8.1 ストリーミングのライセンスキー	31
2.9 ブランディング ファイルをローカルにホストする	31
2.10 オンスクリーンメッセージ	32
2.11 SIP トランクとルーティング	32
2.12 Lync および Skype for Business のサポート	33

2.12.1 Lync および Skype for Business クライアントのサポート	33
2.12.2 デュアルホーム会議のサポート	34
2.13 ウェブスケジューラ	34
2.13.1 ウェブアプリ UI のスケジューラ	34
3 前提条件.....	36
3.1 Meeting Serverのインストールと設定の前提条件	36
3.1.1 DNS 設定	36
3.1.2 セキュリティ証明書	36
3.1.3 ファイアウォールの設定	36
3.1.4 Syslog サーバ.....	37
3.1.5 Network Time Protocol サーバー	38
3.1.6 通話詳細記録のサポート	38
3.1.7 ホスト名	39
3.1.8 その他の要件	39
3.1.9 仮想化導入の特定の前提条件	40
3.2 Meeting Serverの Edge ハードウェア設定.....	40
3.2.1 エッジ サーバーの設定	40
3.2.2 導入の考慮事項.....	42
3.3 Meeting Serverエッジのネットワーク計画.....	43
3.3.1 技術的な説明	43
3.3.2 ネットワークの計画.....	44
3.3.3 Meeting Server ウェブエッジを導入する	49
4 MMP の設定	51
4.1 MMP およびウェブ管理インターフェイスのユーザアカウントの作成と管理.....	51
4.2 ソフトウェアをアップグレードする	51
4.3 Call Bridge の設定.....	53
4.4 HTTPS アクセスのためのウェブ管理インタフェースの設定.....	54
4.5 ステージ エッジ サーバ インスタンス.....	55
4.6 Web Bridge 3 を設定する	55
4.6.1 Web Bridge3の設定に役立つ情報	56
4.6.2 ウェブのブリッジ 3 サービスを有効にする.....	58
4.6.3 Call ブリッジの C2W 接続を設定する.....	60
4.6.4 Web Bridgeアドレスを使用した Call Bridge の設定.....	60
4.7 TURN Server の設定	62

4.7.1	TURN サービスを有効にする	62
4.7.2	TURN アドレスを使用して Call Bridge を設定する	64
4.8	MMP ユーザーの LDAP 認証	66
5	LDAP の設定	67
5.1	LDAP を使用する理由	67
5.2	Meeting Serverの設定	68
5.3	例	71
5.4	すべてのユーザスペースへの非メンバーアクセスにパスコード保護を適用する	72
6	ダイヤル プランの設定 - 概要	74
6.1	はじめに	74
6.2	通話を管理するウェブ管理インターフェイス設定ページ	75
6.2.1	発信通話ページ	75
6.2.2	通話の着信ページ: 通話のマッチング	77
6.2.3	通話転送	78
6.3	ダイヤル変換	78
7	ダイヤル プランの設定 - SIP エンドポイント	81
7.1	はじめに	81
7.2	SIP ビデオエンドポイントが Meeting Server でホストされているミーティングにダイヤルする	81
7.2.1	SIP コール制御の設定	81
7.2.2	Meeting Serverの設定	82
7.3	SIP 通話のメディア暗号化	84
7.4	TIP サポートを有効にする	85
7.5	IVR 設定	85
7.6	次のステップ	86
8	ダイヤル プランの設定 - Lync/Skype for Business の統合	87
8.1	Meeting Server上の通話にダイヤルインする Lync クライアント	87
8.1.1	Lync フロントエンド (FE) サーバーの設定	88
8.1.2	Meeting Serverにダイヤルプランルールを追加する	89
8.2	SIP エンドポイントと Lync クライアントの統合	90
8.3	Lync クライアントと SIP ビデオエンドポイント間の通話を追加する	91
8.3.1	Lync フロントエンドサーバーの設定	92
8.3.2	VCS 設定	92

8.3.3 Meeting Serverの設定.....	93
8.4 ウェブアプリを SIP および Lync クライアントと統合する.....	95
8.5 Lync Edge サービスを使用した Lync の統合.....	96
8.5.1 Lync Edge 通話フロー.....	96
8.5.2 Lync Edge を使用するためのMeeting Serverの設定.....	98
8.6 Lync 直接フェデレーション.....	100
8.7 スケジュール済みの Lync ミーティングに直接または IVR 経由で発信する.....	101
8.8 参加者を Lync 電話会議に接続するための Call Bridge モードを選択する.....	103
9 OBTP スケジュールでの Office 365 デュアル ホーム エクスペリエンス.....	104
9.1 概要.....	104
9.2 設定.....	104
9.3 会議中の体験.....	105
10 Web Bridge 3 の設定.....	106
10.1 Web Bridge 3 接続.....	106
10.1.1 Web Bridge 3 の通話フロー.....	107
10.2 Web Bridge 3 の設定.....	108
10.2.1 Web Bridge プロファイルを作成して適用する方法の例.....	109
11 ミーティングの録画とストリーミング.....	112
11.1 新しい内部 SIP レコーダーとストリーマの機能の利点.....	112
11.2 新しい内部 SIP レコーダーとストリーマを実装する際の注意事項.....	112
11.3 録画の概要.....	113
11.3.1 サードパーティの外部 SIP レコーダーのサポート.....	114
11.3.2 Meeting Server内部 SIP レコーダーコンポーネントのサポート.....	114
11.4 新しい内部 SIP レコーダー コンポーネントを VM サーバーに導入する例.....	116
11.5 外部のサードパーティ SIP レコーダーの設定.....	120
11.6 レコーディングの状況を確認する.....	120
11.7 デュアルホーム会議の録画インジケータ.....	121
11.8 Vbrick で録画する.....	121
11.8.1 Meeting Serverの前提条件.....	122
11.8.2 Vbrick で動作するようにMeeting Serverを設定する.....	123
11.9 ミーティングのストリーミング.....	125
11.10 VM サーバーに新しい SIP ストリーマ コンポーネントを導入する.....	126
11.10.1 既知の制限事項.....	129

12 Cisco Meeting Server web app のシングルサインオン (SSO)	130
12.1 Meeting Server web app で使用する SSO を設定する	130
12.1.1 例 1 config.json ファイル.....	135
12.1.2 例 2 単純なサービスプロバイダメタデータファイル。	135
12.1.3 例 3 詳細なサービスプロバイダメタデータファイル。	135
13 ActiveControl のサポート	137
13.1 Meeting Serverの ActiveControl.....	137
13.2 制約事項.....	137
13.3 ActiveControl と iX プロトコルの概要	137
13.4 SIP 通話内の UDT を無効にする	138
13.5 Cisco Unified Communications Manager で iX サポートを有効にする	139
13.6 Cisco VCS で iX をフィルタリングする.....	140
13.7 iX のトラブルシューティング	140
14 スケジューラ - 導入.....	141
14.1 スケジューラを導入する.....	142
15 セキュリティに関するその他の考慮事項と QoS.....	145
15.1 Common Access Card (CAC) 統合	145
15.2 Online Certificate Status Protocol (OCSP)	145
15.3 FIPS	145
15.4 TLS 証明書の検証	146
15.5 ユーザ コントロール	146
15.6 ファイアウォールルール	146
15.7 DSCP	147
15.8 SSH 指紋を確認する	147
16 Cisco サポートが問題をトラブルシューティングするのに役立つ診断ツール.....	149
16.1 SIP トレース	149
16.2 ログバンドル.....	149
16.3 特定のコールレグのキーフレームを生成する機能.....	150
16.4 syslog に登録されたメディアモジュールを報告する	151
17 追加のライセンス情報.....	152
17.1 ライセンス.....	152
17.1.1 Meeting Server でのスマートライセンスの仕組み - 概要	152
17.1.2 期限切れライセンス機能の強制アクション.....	154

17.1.3 ライセンス情報を取得する方法 (Smart Licensing)	155
17.1.4 スマートライセンシング登録プロセス.....	156
17.1.5 マルチパーティライセンス	157
17.1.6 ユーザーに Personal Multiparty ライセンスを指定する	158
17.1.7 Cisco Multiparty ライセンスの割り当て方法	158
17.1.8 Cisco Multiparty ライセンスの使用状況を確認する	159
17.1.9 SMP Plus ライセンスの使用数を計算する	160
17.1.10 Meeting Server からライセンス使用状況のスナップショットを取 得する	160
17.1.11 ライセンスレポート	161
17.1.12 レガシーライセンスファイルによる方法	161
18 ホストされた会議の情報を取得する	162
18.1 コール詳細レコード (CDR)	162
18.2 イベント	162
付録 A 導入に必要な DNS レコード	164
付録 B デプロイメントに必要なポート	166
B.1 Meeting Serverの設定.....	166
B.2 サービスへの接続.....	167
B.3 Meeting Serverのコンポーネントを使用する	167
B.4 ループバック上の開放ポート	170
付録 C Cisco Meeting Server プラットフォーム別の通話キャパシティ	171
C.1 Cisco Meeting Server web app のコールキャパシティ	173
C.1.1 Cisco Meeting Server web app のコールキャパシティ - 外線通話.....	173
C.1.2 Cisco Meeting Server web app の容量 - 混合 (内部 + 外部) 通話.....	174
C.2 Cisco Meeting Server でサポートされるユーザー数	174
付録 D 暗号化されていない SIP メディア用のアクティベーションキー	175
D.1 非暗号化 SIP メディア モード	175
D.2 Call Bridge メディア モードの決定	176
付録 E デュアルホーム会議.....	177
E.1 概要	177
E.2 デュアルホーム会議での一貫したミーティング エクスペリエンス	178
E.2.1 ユーザエクスペリエンスの要約.....	178

E.3 デュアルホーム会議のミーティングコントロールをミュート/ミュート解除する	180
E.4 デュアルホームの Lync 機能の設定	181
E.4.1 トラブルシューティング	181
付録 F LDAP フィールド マッピングの詳細	183
付録 G NAT の背後で TURN サーバーを使用する	185
G.1 候補を特定する	185
G.1.1 ホスト候補	185
G.1.2 サーバリフレクシブ候補	185
G.1.3 リレー候補	186
G.2 接続を確認中...	188
G.3 TURN サーバーの前の NAT	189
付録 H 待機型 Meeting Server を使用する	192
H.1 現在使用されている設定のバックアップ	192
H.2 スタンバイサーバーにバックアップを転送する	192
付録 I ウェブ管理インタフェース – 設定メニューオプション	195
I.1 全般	195
I.2 Active Directory	195
I.3 通話設定	196
I.4 発信通話と着信通話	197
I.5 CDR 設定	198
I.6 スペース	198
I.7 API	198
Cisco の法的情報	200
Cisco の商標または登録商標	201

新機能

バージョン	変更内容 (Change)
2024 年 9 月 27 日	バージョン 3.10 で更新。
2024 年 3 月 5 日	バージョン 3.9 で更新
2023 年 10 月 12 日	複数のインターフェイスの参照を削除しました。
2023 年 9 月 7 日	バージョン 3.8 で更新 Expressway のバージョンに関する情報を更新しました。
2023 年 6 月 6 日	「アップグレード プロセス」の手順を更新しました。
2023 年 3 月 16 日	バージョン 3.7 で更新
2022 年 8 月 23 日	バージョン 3.6 で更新
2022 年 6 月 2 日	TURN Server の単一 NIC 設定に関する情報を更新しました。 NIC 要件参照
2022 年 4 月 20 日	バージョン 3.5 で更新
2022 年 3 月 1 日	Call Bridge クラスタの検証中に実行される証明書名の検証に関するドキュメントを更新しました
2021 年 12 月 15 日	バージョン 3.4 で更新。
2021 年 8 月 24 日	バージョン 3.3 で更新。
2021 年 8 月 25 日	ガイドの一部の項が再設定され、より包括的になりました。このバージョンにはいくつかのバグ修正が含まれています。
2021 年 6 月 02 日	TURN サーバーポートとループバック インターフェイスに関する情報を更新。
2021 年 5 月 19 日	中規模 OVA Expressway のウェブアプリのコールキャパシティと推奨事項に関するドキュメントを更新。
2021 年 4 月 21 日	ポート範囲の詳細について、「TURN サーバー接続」および「Meeting Server コンポーネントを使用する」の項を更新。
2021 年 4 月 8 日	バージョン 3.2 で更新。 Cisco Meeting Server プラットフォーム別のコールキャパシティが更新されました。
2020 年 3 月 15 日	完全にサポートされている機能である Meeting Server 上の短期資格情報についてのドキュメントを更新。
2020 年 12 月 2 日	軽微な修正。
2020 年 11 月 30 日	3.1 の新しいバージョンです。以下を含む: Cisco Meeting Server ウェブエッジ情報が追加されました。 シングルサインオンの情報が追加されました。
2020 年 10 月 7 日	軽微な修正。

バージョン	変更内容 (Change)
2020 年 9 月 2 日	レコーダー/ストリーマの VM の最小要件を 4 vCPU コアに明確化するためのマイナー編集。
2020 年 8 月 17 日	3.0 の新しいバージョンです。 3.0 リリース ノートにリストされている非推奨のコンポーネントを削除しました。

1 はじめに

Cisco Meeting Server ソフトウェアは、Cisco Unified Computing Server (UCS) テクノロジーに基づく特定のサーバ、または仕様ベースの VM サーバーでホストできます。本書では、Cisco Meeting Server を Meeting Server と呼びます。

注： Cisco Meeting Server ソフトウェアバージョン 3.0 以降は X シリーズサーバーをサポートしていません。

Meeting Server が統合された単一の導入では、参加者がシグナリングとメディアのために Call Bridge に直接ネットワークアクセスしている場合、SIP アプリとウェブアプリの参加者の両方がミーティングに参加できます。この導入は、すべての参加者が同じイントラネットまたはネットワーク内にいる場合に機能します。このガイドでは、スケーラビリティやレジリエンスのない統合サーバー導入としての Meeting Server の導入について説明します。サーバーは多くのコンポーネントで設定されています。図 1 を参照してください。

注： 導入内のすべての Meeting Server は、同じバージョンのソフトウェアを実行する必要があります。

メモ： Meeting Server 3.0 では Cisco Meeting Management 3.0（またはそれ以降）が必須となりました。ミーティング管理は、Smart Licensing サポートのための製品の登録とスマートアカウント（セットアップされている場合）との対話を処理します。Smart Licensing の詳細については、[セクション](#) を参照してください。

Expressway（大規模 OVA または CE1200）は、中規模のウェブアプリのスケール要件を持つ導入（つまり、800 コール以下）に推奨されるソリューションです。Expressway（中規模 OVA）は、小規模なウェブアプリスケール要件を持つ導入（つまり、200 コール以下）に推奨されるソリューションです。しかし、より大きなウェブアプリスケールを必要とする導入では、バージョン 3.1 から、必須のソリューションとして Cisco Meeting Server ウェブエッジを推奨します。

Meeting Server のウェブエッジソリューションの導入に関する詳細は、[セクション](#) を参照してください。

図 1 は統合型サーバ導入で利用できるコンポーネントを示しています。レコーダー、アップローダ、ストリーマの各コンポーネントは、ミーティングを主催するサーバとは別のサーバーで有効にする必要があります。Cisco Meeting Server 2000 の概略図は、Cisco Expressway が TURN サービスを提供することを想定しています。

図 1: 統合サーバーの導入

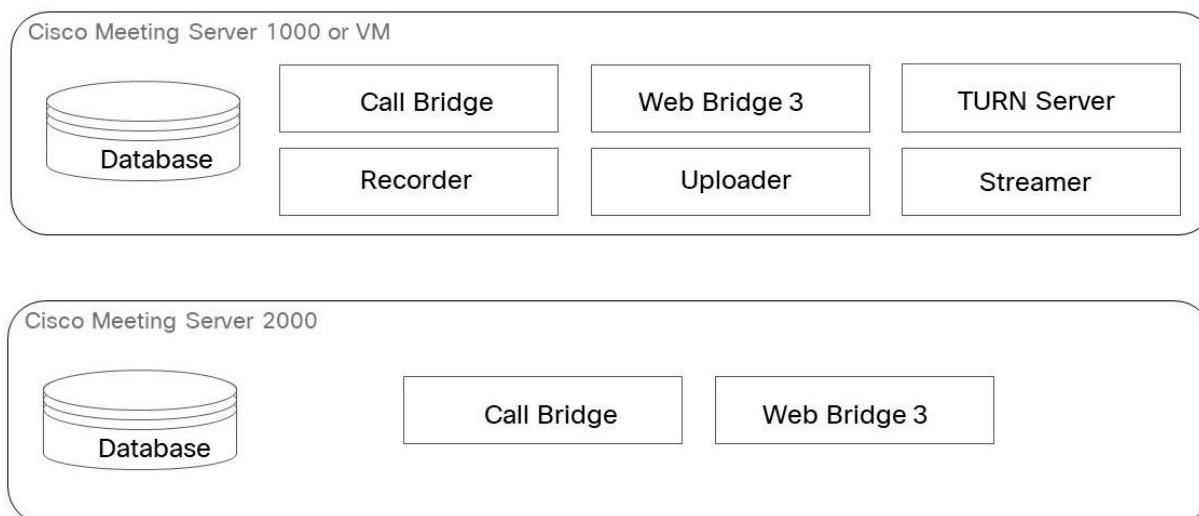

1 に示すように、エッジサーバーとして使用する場合、Meeting Server は既存の TURN サーバーとウェブアプリコンポーネント（Call Bridge コンポーネントではなく）を使用します。これらのコンポーネントのすべてを設定する必要はありません。導入に適したコンポーネントを設定するだけで十分です。これについては[章](#)で説明します。

1.1 Meeting Server がホストする会議に参加するためのサポート対象アプリ

Meeting Server が主催する会議に参加するためのサポートされているアプリは、Cisco Meeting Server web app と Cisco Jabber です。これは、SIP エンドポイントとデュアルホーム会議の Lync/Skype for Business クライアントに加えたものです。

1.2 Meeting Server の導入で Cisco Expressway-E を Edge デバイスとして使用する

Expressway（大規模 OVA または CE1200）は、中規模のウェブアプリのスケール要件を持つ導入（つまり、800 コール以下）に推奨されるソリューションです。Expressway（中規模 OVA）は、小規模なウェブアプリスケール要件を持つ導入（つまり、200 コール以下）に推奨されるソリューションです。しかし、より大きなウェブアプリスケールを必要とする導入では、バージョン 3.1 から、必須のソリューションとして Cisco Meeting Server ウェブエッジを推奨します。

Cisco Expressway ソフトウェアの Edge 機能は、Meeting Server の導入で Cisco Expressway-E を Edge デバイスとして使用できるように開発されました。Cisco Expressway は、SIP ファイアウォールトラバーサル、ブラウザベースのウェブアプリを使用して Meeting Server 電話会議に参加する外部参加者をサポートするリバースウェブプロキシ、およびウェブアプリとリモートの Lync および Skype for Business クライアントのメディアトラバーサルをサポートする TURN サーバー機能を提供します。

さらに、Cisco Expressway-E を SIP レジストラとして使用して、SIP エンドポイントを登録したり、内部呼び出し制御プラットフォーム (Cisco Unified Communications Manager または Cisco Expressway-C) に登録をプロキシすることもできます。

警告： Expressway ユーザーのための重要な注意点

Web Bridge 3 およびウェブアプリを導入する場合、Expressway バージョン X14.3 以降を使用する必要があります。以前のバージョンの Expressway は Web Bridge 3 ではサポートされていません。

注： Cisco Expressway-E は、オンプレミスの Microsoft インフラストラクチャと Meeting Server の間で使用することはできません。オンプレミスの Microsoft インフラストラクチャと Meeting Server の導入では、Meeting Server は Microsoft Edge サーバーを使用して、Microsoft の組織内外への通話をトラバースする必要があります。

注： オンプレミスの Meeting Server と オンプレミスの Microsoft Skype for Business インフラストラクチャの間のデュアルホーム電話会議を設定している場合、Meeting Server は自動的に Skype for Business Edge の TURN サービスを使用します。

以下の表 1 は、これらの機能を実行するための Cisco Expressway-E のセットアップを説明する設定ドキュメントを示します。表 2 以下では、リリースごとの機能の紹介を示しています。

表 1: Meeting Server のエッジデバイスとしての Cisco Expressway に関するドキュメント

Edge 機能	このガイドで説明されている設定
リモートブラウザベースの Meeting Server web app を接続する	Cisco Meeting Server 用 Cisco Expressway ウェブプロキシ 導入ガイド
リモートの Lync および Skype for Business クライアントを接続する	Cisco Expressway 対応 Cisco Meeting Server 導入ガイド
SIP レジストラまたは内部コール制御プラットフォームへの登録をプロキシする	Cisco Expressway-E および Expressway-C 基本設定 (X14.3)

表 2 : Meeting Server の Expressway エッジサポート

Cisco Expressway-E バージョン	Edge 機能	Meeting Server のバージョン
X14.3	Cisco Meeting Server web app をサポートしています。 Cisco Meeting Server (X14.3) 用 Cisco Expressway ウェブプロキシ を参照してください。	3.8 以降

1.3 コアネットワークで Meeting Server と Cisco Expressway-C を使用する

ネットワークのエッジでの Cisco Expressway-E の導入に加えて、Cisco Expressway-C は Meeting Serverと共にコアネットワークに導入することができます。 Meeting Server とオンプレミスの Microsoft Skype for Business インフラストラクチャの間に導入した場合、Cisco Expressway-C は IM&P とビデオの統合を提供できます。 さらに、Cisco Expressway-C は以下の機能を提供できます。

- SIP レジストラ
- H.323 ゲートキーパー
- Call Bridge グループが設定されている Meeting Server の導入における通話コントロール。これは、Meeting Server のノード全体で電話会議の負荷を分散します。

表 3: Cisco Expressway-C および Meeting Serverに関する追加ドキュメント

機能	このガイドで説明されている設定
クラスター化された Meeting Server の負荷を分散する通話コントロールデバイス	Cisco Meeting Server による Cisco Meeting Servers 間の通話のロードバランシング
SIP レジストラ	Cisco Expressway-E および Expressway-C 基本設定 (X14.3)
H.323 ゲートキーパー	Cisco Expressway-E および Expressway-C 基本設定 (X14.3)

1.3.1 Cisco Expressway H.323 ゲートウェイコンポーネントを使用する

Cisco Meeting Server と Cisco Expressway で単一の Edge ソリューションを提供するという Cisco の目標に沿って、Cisco は Meeting Server ソフトウェアのバージョン 3.0 から H.323 ゲートウェイコンポーネントを削除しました。顧客には、Cisco Expressway のより完成度の高い H.323 ゲートウェイコンポーネントに移行することをお勧めします。

Expressway-E または Expressway-C に登録された H.323 エンドポイントは、Expressway バージョン X8.10 以降から Cisco Meeting Server にコールインする際に、リッチメディアセッション (RMS) ライセンスを消費しません。

1.4 Meeting Server の導入で Edge デバイスとして Meeting Server を使用する

Meeting Server のエッジ設計では、外部参加者が到達できる場所に Meeting Server のエッジインスタンスを導入する必要があります。これは、DMZ またはパブリックネットワーク内に可能です。このサーバーは信頼されていないトラフィックにさらされるため、必須のサービスのみが有効化されています。推奨される導入は、Edge インスタンスが NAT の背後にある DMZ または必要なトラフィックのみを許可する選択的なルールを持つファイアウォールに

導入されることです。DMZ の Edge サーバーは、コアに導入された Call Bridge サーバーによって到達可能です。DMZ/イントラネットの境界は、必要なトラフィックのみを許可するアクセスコントロールすることを推奨します。

ウェブアプリケーションの接続は、Call Bridge を TLS を使用して Web Bridge の C2W インターフェイスに発信接続させ、Web Bridge 機能のためにコアと Edge の間で安全なコントロールチャンネルを確立することで実現します。外部ブラウザクライアントは、HTTPS を使用して Edge の Web Bridge に接続します。

外部ウェブアプリケーションのメディアトラフィックは、Meeting Server の TURN サーバーを通じた TURN リレーセットアップを使用して処理されます。Web Bridge に接続して確認されると、ウェブクライアントは TURN サーバーのリスニングポートに接続し、TURN サーバーのインターフェイスで自分に割り当てられるリレー トランスポート アドレスをリクエストします。ICE を使用して、クライアントと Call Bridge はこのリレーを介してお互いにトラフィックを送信できることを確認します。結果として得られたリレーにより、両当事者はネットワーク境界を越えてメディアを送受信できます。

外部クライアントによる TURN リレーセットアップの使用は、Edge サーバーが Meeting Server Edge の公開コールキャパシティを達成するための必要な導入戦略です。他の組み合わせやシナリオでは、メディア接続が確立される可能性があります。容量が減少し、メディアルーティングが最適化されないため、お勧めできません。

複雑さを軽減するために、このガイドではリモートクライアントがリレーを確立するシナリオのみを扱います。

図 2: Meeting Server エッジ TURN サーバーの例

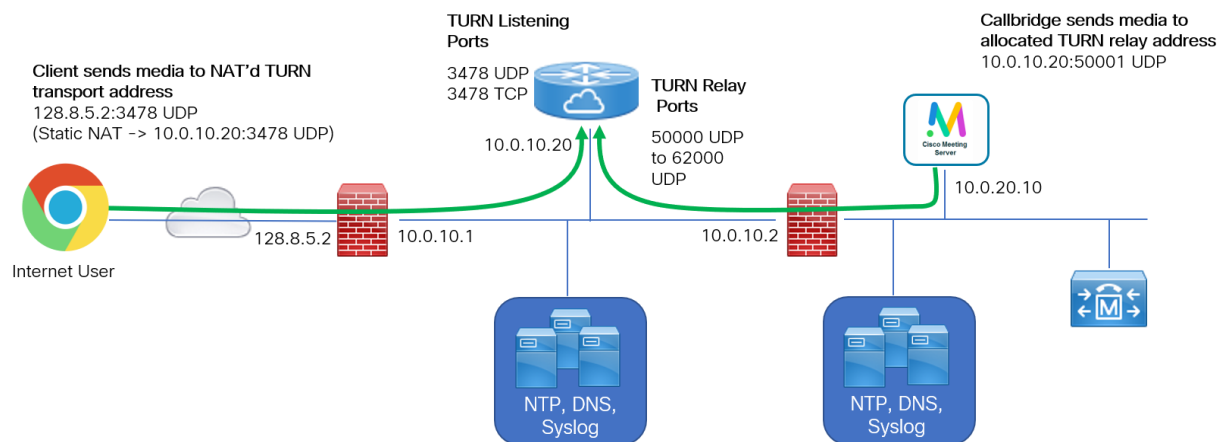

注意: エッジ Meeting Server は DMZ 内にある必要があり、異なる信頼レベルまたはセキュリティ領域を持つネットワークに直接接続しないでください。TURN サーバーは、リレーの役割を実行するために 1 つのインタフェースのみを必要とします。

1.5 このガイドの使い方

この導入ガイドは、お使いのサーバーに適切な『インストールガイド』から続くものであり、インストールの説明はすでに完了していることを前提としています。このガイドは適切な [証明書ガイドライン](#) と併せて読み、使用してください。

[Cisco Meeting Server ドキュメント](#) には、この導入ガイドと証明書のガイドラインのほか、下図で示されている参照資料があります。

注：このガイドでは、coSpace をスペースと記載しています。

図 3: Meeting Serverに関するガイドの概要

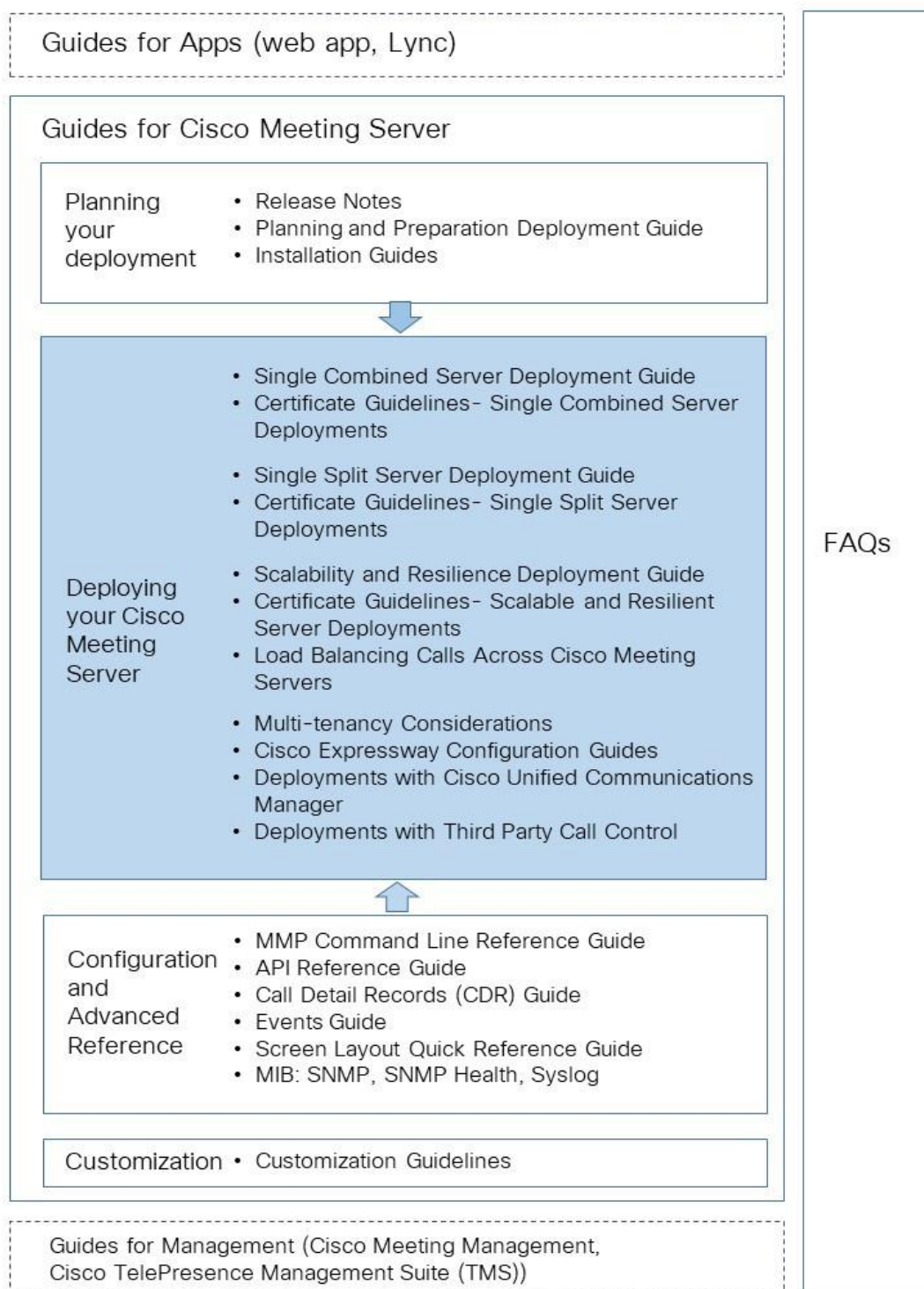

注： Cisco ユーザ用ドキュメントで使用しているアドレス範囲は、RFC 5737 で定義されているものです。これはドキュメント化のために明示的に予約されています。 Meeting Serverのユーザマニュアルに記載されている IP アドレスは、特に記載のない限り、お使いのネットワークでルーティング可能な正しい IP アドレスに置き換えてください。

1.5.1 コマンド

このドキュメントでは、コマンドは黒で表示され、指定どおりに入力する必要があります。括弧内に適切な値を入力します。青で例を参照できます。これらは実際の導入に合わせて変更する必要があります。

1.6 Meeting Serverの設定

Cisco Meeting Server ソフトウェアには、プラットフォームとアプリケーションの 2 つのレイヤーがあります。

- **プラットフォーム** はメインボード管理プロセッサ (MMP) を通じて設定されます。MMP は、低レベルのブートストラップ、およびコマンド ライン インターフェイス経由の設定に使用されます。たとえば、MMP は Web Bridge、データベースクラスタリング、および他のさまざまなコンポーネントを有効にするために使用されます。
- **アプリケーション** は MMP プラットフォームで動作します。アプリケーション レベルの管理 (通話およびメディアの管理) は、Call Bridge のウェブ管理インターフェイスまたは必要に応じてアプリケーション プログラミング インターフェイス (API) から実行できます。API は、トランスポート メカニズムとして HTTPS を使用し、導入で利用可能な非常に多数になる可能性のあるアクティブな通話とスペースを管理するために、スケーラブルに設計されています。

バージョン 2.9 から、アプリケーションレベルの管理は、シングルおよびクラスタ Meeting Serverの両方で、[Call Bridge ウェブ管理インターフェイス](#) からすべて行うことができます。

1.6.1 MMP および API インターフェイス

表 4: 異なる Meeting Server プラットフォーム上での MMP および API 用に設定されたネットワークインターフェイス

Platform	MMP へのアクセス	ウェブ管理インターフェイスおよび API へのアクセス
Cisco Meeting Server 2000	ブレード 1 で Serial over LAN SoL 接続。 注：MMP にアクセスする前に、Fabric Interconnect モジュールのネットワーク設定を設定する必要があります。	MMP の設定中に作成されたインターフェイス A。これは、Fabric Interconnect モジュールのポート 1 で設定されたアップリンクを介して外部ネットワークに接続される仮想接続です。 注：Cisco Meeting Server 2000 プラットフォームは複数のインターフェイスをサポートしていません (例えば、'ipv4 b c d' の設定はサポートされていません)。
Cisco Meeting Server 1000 およびその他の仮想化デプロイメント	仮想インターフェイス A	1 つのイーサネットインターフェイス (A) が作成されますが、さらに 3 つまで追加できます (B、C、D)。Call Bridge ウェブ管理インターフェイスと API は、A-D イーサネットインターフェイスのいずれか 1 つで実行するように設定できます。

1.6.2 Meeting Server の設定を容易にする新しいツール

管理者が Meeting Server を設定および導入するのに役立つ以下のツールが利用できます：

- [インストールアシスタント](#) デモンストレーション、ラボ環境用の、または基本インストールの開始点として、簡単な Cisco Meeting Server インストールの作成を簡素化します。バージョン 3.3 以降、Installation Assistant はスタンドアロンツールではなくなりました。ミーティング管理と統合されており、ミーティング管理 UI から使用できます。
- [「Cisco Meeting Management 経由で Cisco Meeting Server web app ユーザーをプロビジョニングする」](#) は、バージョン 2.9 以降で利用できます。
- [Meeting Server の Web インターフェイスを通じた API アクセス](#)。バージョン 2.9 から、Meeting Server ウェブ管理インターフェイスの **設定** タブから Meeting Server API にアクセスできます。このガイドに記載されているいくつかの例が、API メソッドの POST および PUT から、ウェブインターフェイスを通じた API アクセスの使用に変更されています。

インストール アシスタント ツール

インストールアシスタントを使用すると、デモンストレーション、ラボ環境向けに、または基本インストールの開始点として、単一の Cisco Meeting Server インストールの作成を簡素化できます。このツールは、[『Cisco Meeting Server 単一サーバー簡易導入ガイド』](#)に記載されているベストプラクティスの導入に基づいて、Meeting Server を設定します。バージョン 3.3 以降、ミーティング管理と統合され、セットアップに関する情報を収集し、その設定をサ

ーバーにプッシュします。API、SFTP、または Meeting Server のコマンドラインインターフェイスにアクセスするためのユーティリティを使用する必要はありません。インストールアシスタントはミーティング管理 UI から実行できます。クライアントコンピュータ用のソフトウェア要件、ソフトウェアのインストールと実行の詳細、および Meeting Server の設定手順については、『ミーティング管理インストールガイド』を参照してください。

インストールアシスタントは、コールの受発信が可能な SIP MCU になるように Meeting Server を設定し、オプションで Cisco Meeting Server web app を有効にします。

インストールアシスタントは、空の、未設定の Meeting Server での使用を想定しています。Meeting Server の管理ツールではありません。また、既存の Meeting Server の再設定を行うためのツールでもありません。このツールは、Meeting Server 仮想マシンの設定専用構築されています。Cisco Meeting Server 2000 プラットフォームで使用することはできません。

Cisco Meeting Management を使用して Cisco Meeting Server web app のユーザーをプロビジョニングする

Meeting Server または Meeting Server クラスタに接続された Cisco Meeting Management は、Meeting Server API を使用する必要なく、LDAP 認証された Cisco Meeting Server web app ユーザーをプロビジョニングする機能を提供します。この機能により、管理者はウェブアプリユーザーが使用して自分のスペースを作成できるスペーステンプレートを作成することもできます。

LDAP サーバーの Meeting Server クラスタへの接続、ユーザーインポートの追加方法、スペーステンプレートの作成方法、変更の確認とコミット、そして最後に LDAP 同期の実行についての情報については、[『Cisco Meeting Management ユーザーガイド』](#)を参照してください。

ウェブ インターフェイスでの API アクセス

図 4 で示されている通り、サードパーティアプリを必要とせずに Call Bridge API の使用を簡素化するために、バージョン 2.9 では、Meeting Server のウェブインターフェイスの [設定 (Configuration)] タブ経由でアクセスできる Call Bridge API のユーザーインターフェイスが導入されました。

バージョン 3.3 で導入されたスケジューラ API はこのインターフェイス経由ではサポートされていません。[「スケジューラ API のアクセス方法」](#)を参照してください。

注：ウェブインタフェース経由で API にアクセスするには、サードパーティアプリケーションを使用する場合と同様に、Meeting Server の初期設定と MMP を使用した認証を行う必要があります。詳細については、[MMP コマンドリファレンスガイド](#)を参照してください。

図 4 : ミー Meeting Server Web インターフェイス経由で Call Bridge API にアクセスする

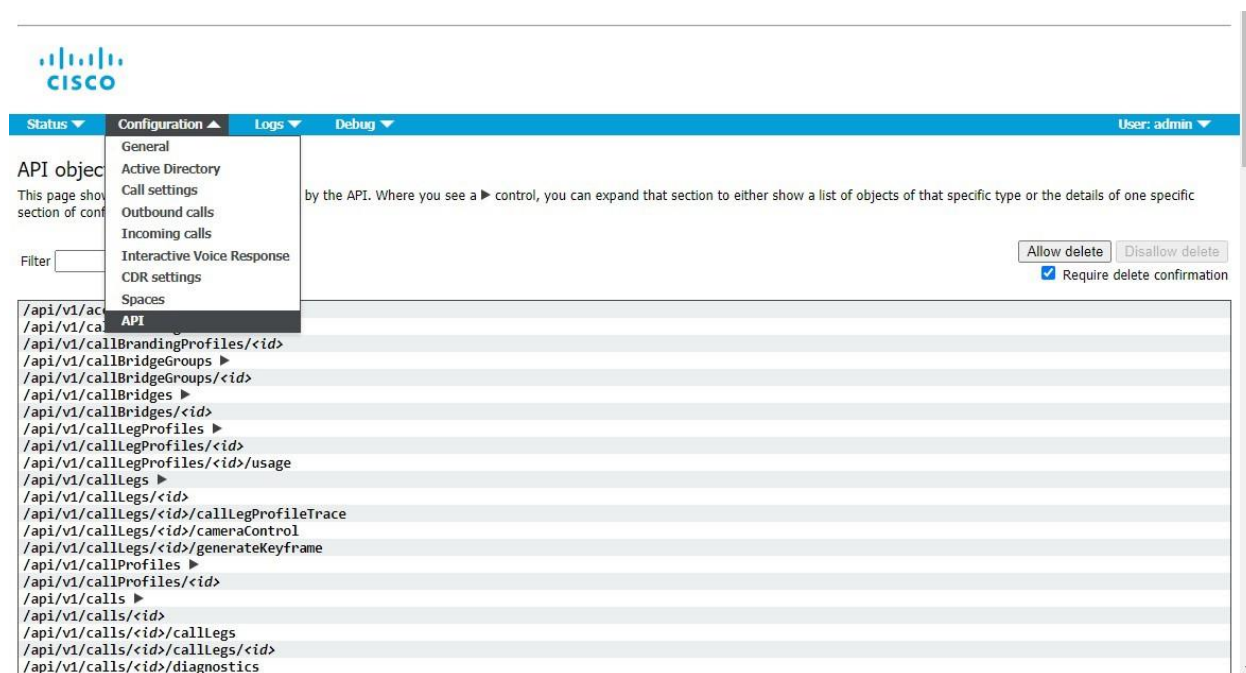

注：設定済み API オブジェクトを削除したい場合は、画面の右側で [削除を許可] を選択します。デフォルトでは削除は無効になっており、意図しない削除を防ぐため、[削除の確認を要求する] にチェックが入っています。

Web インタフェース経由で API を使用すると、より視覚的なアプローチで Meeting Server を設定するためのユーザーフレンドリーな方法が提供されます。たとえば、図 5 に示すチェックボックスとフィールドを使用して、callProfiles の設定を行うことができます。

図 5 : Web インターフェイスで API アクセスを使用して callProfiles を設定する

The screenshot shows the Cisco Meeting Server Web Interface. At the top, there are navigation tabs for Status, Configuration, Logs, and Debug. Below the navigation, there is a breadcrumb trail: /api/v1/callProfiles/04686c47-fa1a-4192-9b93-df15722bef88. A link for 'return to object list' is visible. Below the breadcrumb, there is a 'Related objects' section with a link to /api/v1/callProfiles. The main content area is divided into two sections. The first section, 'Object configuration', shows a table with the following data:

Object configuration	
messageBoardEnabled	true
recordingMode	manual
streamingMode	manual
passcodeMode	required
passcodeTimeout	10

Below the table, there is a button labeled 'Write this object to "/>

1.7 Meeting Serverのライセンス

Cisco Meeting Serverのセットアップを完了するにはライセンスが必要です。Meeting Serverは、Cisco Meeting Management 製品を通じたライセンス管理を必要とし、Cisco Smart Licensing をサポートしています。3.4 リリース以降、Smart LicensingはMeeting Serverに必須です。従来のライセンスのサポートは3.4以降のリリースで廃止されました。顧客はスマート ライセンシングに移行することをお勧めします。

注：セキュリティ上の理由からミーティング管理を使用できない、またはインターネットに接続できない環境では、Cisco アカウントチームに連絡して別のライセンスオプションを入手してください。

この章では、ライセンス付き機能、スマートライセンス、およびスマートアカウントと仮想アカウントに関する情報について説明します。ライセンスの詳細については、[このセクション](#)を参照してください。

1.7.1 ライセンスが必要な機能

次のMeeting Server機能にはライセンスが必要です：

- Call Bridge
- Call Bridge [暗号化サポートなし]
- カスタマイズ（カスタムレイアウト用）

- 録画またはストリーミング
- ミーティング参加者のスナップショット

機能ライセンスに加えて、ユーザーライセンスも購入する必要があります。ユーザーライセンスには 2 つの異なるタイプがあります。

- Personal Multiparty Plus (PMP Plus)
- Shared Multiparty Plus (SMP Plus)

詳細は [マルチパーティライセンス](#) を参照してください。

注： Cisco ミーティング管理では、ライセンスなしでトライアルモードを 90 日間のフル機能で使用できます。

1.7.2 スマートライセンシング

Meeting Server のバージョン 3.0 では、Cisco Meeting Management バージョン 3.0（またはそれ以降）を使用する Cisco Meeting Server 上の AC のサポートを導入しました。このソフトウェア ライセンス モデルへの移行、つまり従来の製品アクティベーション キー（PAK）ライセンスから Smart Licensing への移行により、ライセンスの購入、登録、ソフトウェア管理のユーザー エクスペリエンスが向上します。また、Meeting Server を他の Cisco 製品のソフトウェアライセンシングに対するアプローチと整合させ、Cisco Smart Account（組織全体のライセンスを表示、保存、管理できる中央リポジトリ）を利用します。

メモ： Cisco Smart Licensing クラウド証明書は 2023 年 2 月に更新されます。更新後、Smart Licensing クラウドで直接、またはオンプレミスの Cisco Smart Software Manager (SSM) を介したすべての通信に影響が及びます。2023 年 2 月より前に Meeting Management 3.6 にアップグレードすることをお勧めします。一眼レフ/PLR 顧客も、新しいライセンスの取得、手動同期の実行、または新しい Call Bridge の追加を行う場合、ミーティング管理 3.6 にアップグレードする必要があります。

すべての新規ライセンス購入には、引き続き PAK コードが付与されます。参照用に保持しておきます。これは、ミーティング管理が同期するスマートアカウントですべてのライセンスが利用できるためです。

詳細およびスマートアカウントの作成については、<https://software.cisco.com> に移動して Smart Licensing を選択してください。

Meeting Server のライセンスが 3.0 以前のバージョンからの変更点：

- Cisco Meeting Management バージョン 3.0（またはそれ以降）はバージョン 3.0 で必須です。ミーティング管理は Meeting Server ライセンスファイルを読み取り、製品の登録とスマートアカウント（セットアップされている場合）との対話を処理します。

- スマートアカウントの 1 セットの Meeting Server ライセンスで複数のクラスターのライセンスを取得できるようになり、3.0 以前の場合のように、個々の Meeting Server インスタンスにライセンスファイルをロードする必要がなくなりました。
- Smart Licensing を含むミーティング管理は、クラスターごとに Call Bridge の数を追跡するため、R-CMS-K9 アクティベーション ライセンスの必要性を排除します。
- 既存のライセンスを持たない新規導入の場合：
 - 新しく購入したライセンスは、デフォルトで Smart が有効になっており、スマートアカウントを必要とする場合があります。ライセンスの詳細をミーティング管理に入力すると、スマートアカウントに保持されているものに対してライセンスの詳細が検証されます。
- 各 Call Bridge にローカルライセンスファイルがある既存の導入の場合：
 - Cisco Smart Software Manager (CSSM) ポータル を使用してスマートアカウントに移行し、既存のライセンスをスマートに変換するオプションを選択できます。
- SMP Plus および PMP Plus ライセンスの使用数が組み合わされて、日を超過使用数としてカウントされるかどうかが決まります（いずれかのライセンスが期限切れの場合、1 日は使用資格の超過使用数とみなされます）。他の機能ライセンス（例えば、録画またはカスタムレイアウト）については、個別に評価され、Meeting Management 経由で権限付与で有効化されます（ライセンスがスマートアカウントに存在すると想定）。

メモ：「超過」という用語は、ライセンス使用数が利用資格を上回る状況を表すのに使用されています。

メモ：ミーティング管理はすべての 3.0 の導入に必要であるため、顧客が大規模な導入を行う場合、ミーティング管理はアクティブなミーティング管理なしの新しいライセンスのみのモードで導入できます。

1.7.3 スマートアカウントおよびバーチャルアカウント情報

スマートアカウントにはバーチャルアカウントを含めることができます。バーチャルアカウントを使えば、部門ごとなど、指定の指定ごとにライセンスを整理することができます。

Meeting Server および Meeting Management でスマートバーチャルアカウントを使用する際の注意事項は以下の通りです。

- 単一のミーティング管理に対する各 Meeting Server クラスタは、ユーザー定義のスマート バーチャル アカウントにリンクされている必要があります。
- 各バーチャルアカウントは、Smart Licensing を処理するように設定された単一のミーティング管理サーバーのみに接続できます。

- 1 つのミーティング管理のみをスマートに設定します。Smart Licensing の 2 つ目の冗長ミーティング管理を Smart に設定しないでください。ライセンス使用数の二重カウントが発生するため、お勧めしません。
- PMP Plus、SMP Plus、および録画/ストリーミングライセンスは、単一のバーチャルアカウント内の単一のミーティング管理インスタンスおよび Smart Licensing を使用して、複数のクラスターにわたって共有できます。
- ACU ライセンスはミーティング管理ライセンスダッシュボードでは利用できません。ACU は 3.0 以降ではサポートされていません。

ライセンスの詳細は、[追加のライセンス情報をご覧ください。](#)

2 導入の一般的なコンセプト

この章では、統合サーバ導入における Meeting Server の一般的な概念について説明します。

図 6 は、DMZ での Cisco Expressway の一般的な導入を示しています。

Expressway（大規模 OVA または CE1200）は、中規模のウェブアプリのスケール要件を持つ導入（つまり、800 コール以下）に推奨されるソリューションです。Expressway（中規模 OVA）は、小規模なウェブアプリスケール要件を持つ導入（つまり、200 コール以下）に推奨されるソリューションです。しかし、より大きなウェブアプリスケールを必要とする導入では、バージョン 3.1 から、必須のソリューションとして Cisco Meeting Server ウェブエッジを推奨します。

図 6 : エッジでの Cisco Expressway による Meeting Server の導入の例

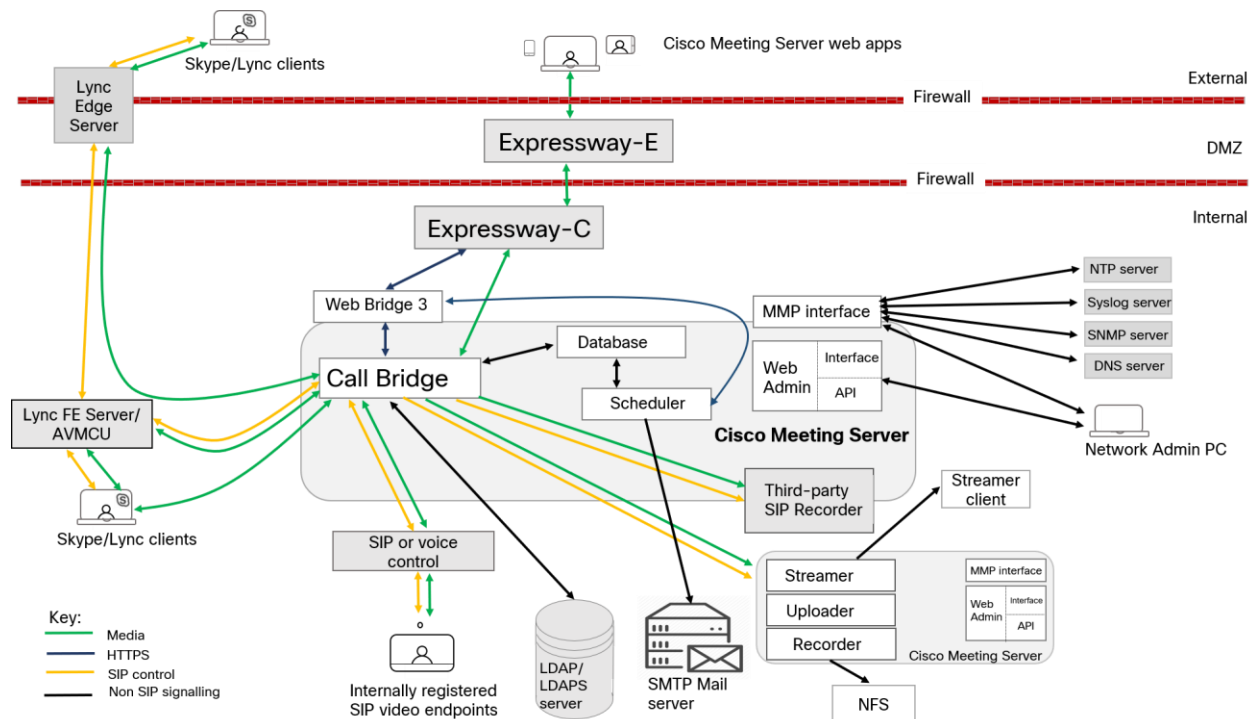

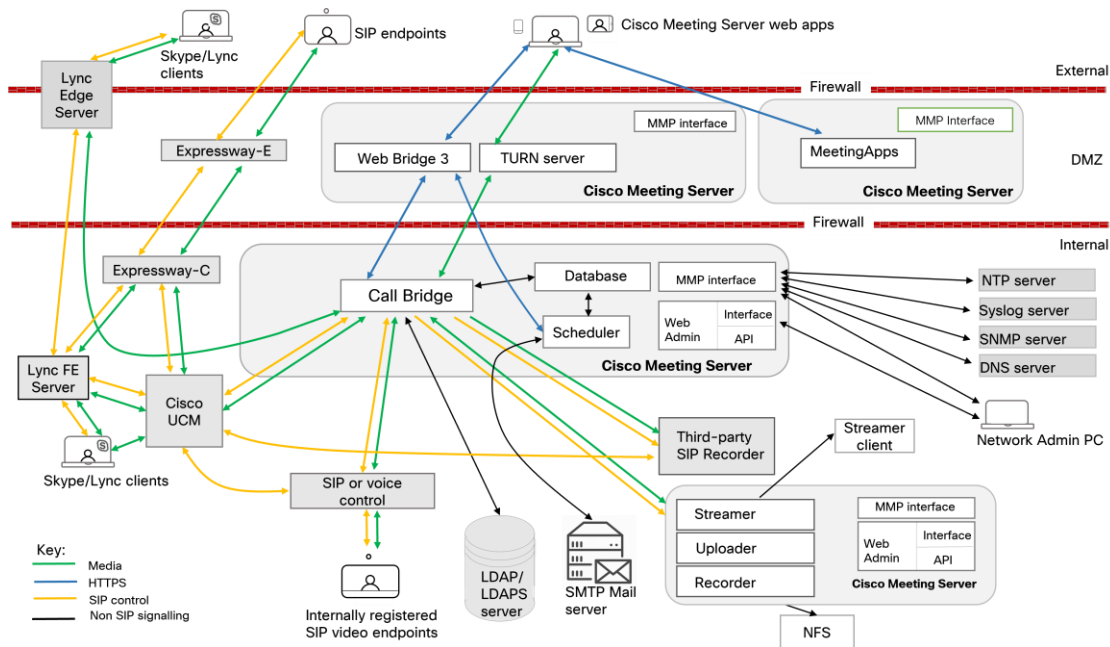

注：

- Meeting Serverには、録画機能とストリーミング機能が含まれます。機能を評価する場合にのみ、Call Bridge と同じサーバーでレコーダー/ストリーマを有効にします。これにより、通話が開始されてから 15 分後に接続が落ちます。通常の導入では、レコーダー/ストリーマを Call Bridge とは別のサーバーで有効にします。レコーダーとストリーマを同じ Meeting Server 上に導入する予定の場合、両方の使用に適したサーバーの規模を設定する必要があります。録画とストリーミングの詳細については、[セクション 11](#)を参照してください。

2.1 Web 管理 (Web Admin)

ウェブ管理は、Meeting Serverを設定するためのウェブベースのインターフェースです。

『Meeting Serverインストールガイド』の説明に従って、HTTPS アクセス用にウェブ管理インターフェースを設定した後、ウェブブラウザにサーバーのホスト名または IP アドレスを入力して、ウェブ管理インターフェースのログイン画面に到達します。ウェブ管理インターフェースからアクセスできる設定の詳細は、[ウェブ管理インターフェース - 設定メニューオプション](#)を参照してください。

バージョン 2.9 以降、ウェブ管理インターフェースの [設定] タブから API にアクセスできます。

ウェブ管理は Meeting Serverの管理者ウェブページを提供することに加えて、ウェブ管理は Meeting Serverの REST API のインターフェースも提供します。REST API は、Postman または ChromePoster などの従来の REST ツールでアクセスできます。バージョン 2.9 から、ウェブ管理者インターフェースに API Explorer インターフェースが含まれるようになりました。これにより、管理者は追加のツール/ソフトウェアなしで Meeting Server API を操作できます。API リファレンスガイドは、[ここから入手](#)できます。

2.2 Call Bridge

Call Bridge は電話会議接続をブリッジする Meeting Server 上のコンポーネントで、複数の参加者が Meeting Server または Lync AVMCUs で主催されるミーティングに参加できるようにします。Call Bridge は音声とビデオのストリームを交換するため、参加者はお互いに顔を見たり聞いたりできます。Call Bridge を動作させるにはライセンスが必要です。

2.3 データベース

Call Bridge は、スペースのメンバーやスペース内での最近のアクティビティなど、スペース情報を保存するデータベースの読み取りと書き込みを行います。

2.4 Web Bridge 3

Web Bridge 3 は、参加者がブラウザベースの Cisco ウェブアプリクライアントを使ってミーティングに参加できるようにする Meeting Server のコンポーネントです。Web Bridge 3 は Cisco Meeting Server web app の参加者にウェブサーバーを提供し、Call Bridge および TURN Server コンポーネントと連携してクライアントをサポートします。元の Web Bridge 2 コンポーネントと WebRTC 用 Cisco ミーティングアプリはバージョン 3.0 で削除されました。デスクトップおよび iOS 用の Cisco Meeting App もサポートが終了し、Cisco Meeting Server web app に置き換えられています。

注： ウェブアプリを使用していない場合、Web Bridge 3 を導入する必要はありません。

ウェブアプリを使用している場合 (つまり、Web Bridge 3 を導入している場合)、[Cisco Meeting Server ウェブアプリの重要な情報](#) を参照してください。そこには、機能がリリースされるタイミングやウェブアプリの問題が解決されるタイミングの詳細が記載されています。ウェブアプリに関連するすべての情報はこの別のドキュメントに含まれており、Meeting Server のリリースノートには含まれていません。

『重要な情報』ガイドには次の内容が記載されています。

- ウェブアプリの新機能または変更された機能、ウェブアプリに関連する解決済みの問題と未解決の問題の詳細と、この機能/修正が利用可能な Meeting Server のバージョン。
- ウェブアプリに影響を与えるブラウザの今後の変更、および影響を受けるウェブアプリのバージョンと推奨される回避策。

注意: Web Bridge 2 から Web Bridge 3 への自動アップグレード移行はありません。Web Bridge 3 バージョン 2.9 をすでに導入している場合は、アップグレード後に設定を確認する必要があります。それらは Web Admin や古い設定から移行されません。

/webBridges/<webbridge id>.

2.5 TURN サーバ

TURN サーバはファイアウォールトラバース技術を提供するため、Meeting Serverをファイアウォールまたは NAT の背後に導入することができます。Meeting Server web app、外部の Lync クライアント、SIP または音声通話コントロールデバイスに登録されている SIP エンドポイントから導入に接続するには、TURN サーバを有効にする必要があります。MMPの設定と TURNサーバのWeb管理インターフェイス設定 [について参照してください](#) Cisco Meeting Server web app を使用している場合は、ウェブ管理インターフェイスを設定して、Call Bridge と外部クライアントが TURN サーバにアクセスできるようにする必要があります。TURN サーバの使用にライセンスは必要ありません。

TURN サーバは、Call Bridge からの UDP 接続をポート 3478 でリッスンし、リモート接続にも使用できます。

TURN サーバは、クライアント接続からの TCP の 2 番目のポートでリッスンすることもできます。通常は 443 です ('turn tls <port>' 設定が必要です)。

TURN TCP を有効にするMeeting Serverの設定オプションの名前は「tls」ですが、TURN TLS は Meeting Serverまたはウェブアプリでは使用されません。ウェブアプリは TCP または UDP を使用し、Call Bridge は常に UDP を使用します（メディアは SRTP を使用して暗号化されます）。ファイアウォール ルールが Call Bridge から TURN サーバへの UDP ポート 3478 を許可していることを確認します。

TCP で送信されるメディアは SRTP を使用して暗号化されます。TURN サーバは TCP から UDP へのインターワーキングをサポートしています (図 7 参照)。ブラウザは TCP メディアを TURN サーバに送信し、TURN サーバがそれを標準の UDP メディアに変換します。これは、ブラウザからの UDP トラフィックがブロックされている場合に役立ちます。

図 7: TCP および UDP をサポートする TURN サーバ

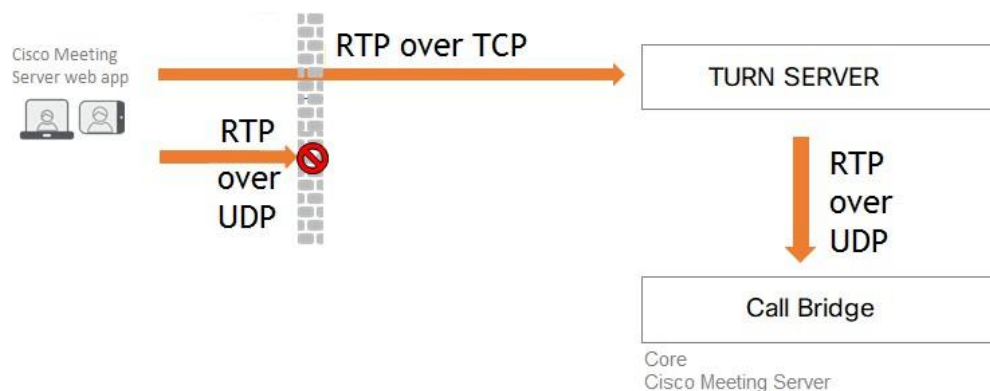

統合サーバ導入の TURN サーバは、ループバックインタフェースで待機するように設定する必要があります。詳細は [セクション 4](#) を参照してください。

2.6 Meeting Server Edge

Meeting Server Edge または CMS Edge は、外部ウェブアプリ参加者の連絡先となる、DMZ または外部ネットワークに導入された限定された役割の Meeting Server インスタンスを説明するために使用されるラベルです。Meeting Server の 1 つ以上のサービスが制限されたインスタンスが「Edge」ロールとして DMZ または外部ネットワークに導入され、Meeting Server と連携して動作します内部ネットワークに導入されたインスタンス - 「コア」。CMS Edge では、Web Bridge 3 と TURN サービスのみが有効になっている必要があります。この導入シナリオは、Cisco Expressway を外部ウェブアプリ参加者のプロキシおよび TURN Server として使用する代わりとなる大容量シナリオです。Meeting Server Edge 導入モデルは、SIP ファイアウォールトラバーサルのニーズに対応していません。SIP 通話のトラバーサルニーズは、Cisco Expressway または他の SIP 通話技術を使用して、個別に対応する必要があります。典型的な Meeting Server Edge の導入では、SIP 通話に Cisco Expressway を使用し、Cisco ウェブアプリの参加者に Meeting Server Edge 機能を使用します。

2.7 ミーティングの録画

3.0 以前は、Meeting Server の内部レコーダーおよびストリーマコンポーネントは、Meeting Server の内部 XMPP サーバコンポーネントに依存していました。3.0 では、この XMPP サーバーは削除されます。バージョン 3.0 では新しい内部レコーダーとストリーマを導入し、どちらも SIP ベースです。

新しい内部レコーダーとストリーマ コンポーネントとサードパーティへの発信

SIP レコーダーはすべて SIP URI を使用して設定されるため、録画またはストリーミングが開始されると、管理者が設定した SIP URI が呼び出されます。

Meeting Server 上の内部 SIP レコーダーコンポーネント（バージョン 3.0 から）は、ミーティングを録画し、録画をネットワーク ファイル システム（NFS）などのドキュメントストレージに保存する機能を追加します。

ミーティングの録画の詳細については、次を参照してください。 [セクション 11](#)。

2.7.1 録画のライセンスキー

録画には 1 つ以上のライセンスが必要です。1 つの「録画」ライセンスは、1 つの同時ストリーミングまたは 1 つの録画をサポートします。既存の録画ライセンスはストリーミングを可能にします。ライセンス要件については、Cisco の営業担当者またはパートナーにお問い合わせください。

2.8 ミーティングのストリーミング

内部 SIP ストリーマコンポーネント（バージョン 3.0 以降）は、スペースで開催されるミーティングをストリーミングする機能を、スペースで設定された RTMP URL に追加します。

この RTMP URL をリッスンするには、外部ストリーミングサーバーを設定する必要があります。外部ストリーミングサーバーは、ユーザーにライブストリーミングを提供したり、後で再生するためにライブストリームを録画したりできます。

注：ストリーマコンポーネントは、RTMP 標準をサポートするサードパーティのストリーミングサーバーと連携するために、RTMP 標準をサポートしています。Vbrick は正式にサポートされている外部ストリーミングサーバーですが、他のサーバーでもテストされています。

バージョン 3.1 では、内部 SIP ストリーマアプリケーションの RTMP サポートを RTMPS に拡張します。本質的には TLS 接続上の RTMP です。これまでは、ストリーマと RTMP サーバ間のすべてのトラフィックは暗号化されていませんでした。3.1 RTMPS のサポートにより、このトラフィックを暗号化することができます。

既存の `tls` MMP コマンドが拡張され、オプションで RTMPS の TLS トラストを設定できるようになりました。このステップはオプションですが、推奨されています。TLS 信頼が設定されていない場合、RTMPS 接続は安全ではありません。

2.8.1 ストリーミングのライセンスキー

ストリーミングには 1 つ以上のライセンスが必要です。1 つの「録画」ライセンスは、1 つの同時ストリーミングまたは 1 つの録画をサポートします。既存の録画ライセンスはストリーミングを可能にします。ライセンス要件については、Cisco の営業担当者またはパートナーにお問い合わせください。

2.9 ブランディング ファイルをローカルにホストする

ブランディングファイルの 1 セットは、Meeting Server 上でローカルに保持できます。ローカルでホストされているこれらのブランディング ファイルは、Meeting Server が稼働状態になると Call Bridge と Web Bridge で利用できるようになり、ウェブサーバーの問題によりカスタマイズの適用が遅延するリスクを排除します。画像と音声のプロンプトが、Meeting Server ソフトウェアに組み込まれた同等のファイルに置き換わります。起動時に、これらのブランディングファイルが検出され、デフォルトファイルの代わりに使用されます。ローカルでホストされているブランディングファイルは、ウェブサーバからのリモートブランディングによって上書きされます。

これらのローカルでホストされているファイルを変更するには、新しいバージョンのファイルを上アップロードし、Call Bridge およびWeb Bridgeを再起動するだけです。ローカルでホストされているファイルを削除し、Call Bridge およびWeb Bridgeが再起動された後、Meeting Serverは組み込みの (米国英語) ブランディング ファイルを使用する状態に戻ります (ウェブサーバーがブランディング ファイルを提供するようにセットアップされていない場合)。

注： 複数のブランディングファイルセットを使用する場合でも、外部ウェブサーバーを使用する必要があります。

ブランディングファイルをローカルでホストする方法の詳細は、[Cisco Meeting Server カスタマイズのガイドライン](#) を参照してください。

2.10 オンスクリーンメッセージ

Meeting Serverは、Meeting Serverで主催されるミーティングの参加者に画面上にテキストメッセージを表示する機能を提供します。一度に 1 つのメッセージしか表示できません。API を使用して、メッセージが表示される継続時間を設定するか、新しいメッセージが設定されるまで永久的にすることができます。API オブジェクト/`calls` 用に、`messageText`、`messagePosition`、`messageDuration` パラメータを使用します。

SIP エンドポイントおよび Lync/Skype for Business クライアントのユーザーの場合、画面上のテキストメッセージがビデオペインに表示されます。ビデオペインでのメッセージの位置は、上、中、下から選択できます。

画面上のメッセージはまた、導入で ActiveControl を使用している他のデバイス、例えば CE8.3 エンドポイント、およびクラスター内ではなく、通話メッセージ機能が有効になっている個々の Meeting Serverにも送信されます。クラスター内の Meeting Serverは、独自のメカニズムによるオンスクリーンメッセージングもサポートしています。

2.11 SIP トランクとルーティング

Meeting Serverは、SIP 通話コントロール、音声通話コントロール、および Lync フロントエンド (FE) サーバーの 1 つ以上から SIP トランクをセットアップする必要があります。相互運用のためにWeb Bridgeサービスを必要とする Meeting Serverに通話をルーティングするには、これらのデバイスでの通話ルーティング設定の変更が必要です。

2.12 Lync および Skype for Business のサポート

2.12.1 Lync および Skype for Business クライアントのサポート

Skype for Business クライアント、および Skype for Business サーバ、Lync 2010 または 2013 サーバに接続されている Lync 2010 および Lync 2013 クライアントを使用できます。バージョン 2.6 から、Meeting Serverは Skype for Business 2019 をサポートしています。

Meeting Serverは以下を使用します。

- 2010 Lync Windows クライアントおよび 2011 Lync Mac クライアントで最大 1080p の RTV コーデック変換、
- 2013 Lync Windows クライアントおよび Skype for Business クライアントの H.264 コーデック。

異なるバージョンのクライアントが接続されている場合、Meeting Serverは RTV と H.264 の両方のストリームを提供します。

Lync 2010 および 2013 クライアントと Skype for Business クライアントはコンテンツを共有できます。Meeting Serverはネイティブの Lync RDP からミーティングの他の参加者が使用するビデオ形式にコンテンツをトランスコードし、別のストリームとして送信します。Lync および Skype for Business クライアントも RDP ストリーム経由でコンテンツを受信し、メインのビデオとは別に表示できます。

Lync FE サーバは、Lync エンドポイントから発信されたコールを SIP ビデオ エンドポイントにルーティングする、つまり SIP ビデオ エンドポイント ドメイン内の宛先とのコールを Call Bridge にルーティングするように、信頼できる SIP トランクが必要です。

SIP 通話制御では、SIP ビデオ エンドポイントが Lync/Skype for Business クライアントに発信できるように、Lync/Skype for Business クライアント ドメイン宛ての通話を Call Bridge にルートする設定を変更する必要があります。

ダイヤル プランは、これら 2 つのドメイン間の Lync/Skype for Business 通話を両方向にルーティングします。

Meeting Serverには、ファイアウォールの外側にある Lync/Skype for Business クライアントがスペースに参加できるようにする Lync Edge のサポートが含まれています。

デュアルホーム会議機能は、Meeting Server と Lync AVMCU の通信方法を改善し、Lync/Skype for Business と Cisco Meeting Server web app のユーザーの両方にとってより豊かなミーティングエクスペリエンスをもたらします。[付録E](#)では、デュアルホーム会議について説明しています。

2.12.2 デュアルホーム会議のサポート

デュアルホーム会議では、電話会議のルックアップのために、Lync Edge サーバーの設定を Meeting Server で設定する必要があります。すでにオンプレミス Lync 導入または Lync フェデレーション導入が Meeting Server 導入と連携している場合、Meeting Server で追加の設定は必要ありません。これが新規の導入である場合、Lync Edge サーバーを使用するために Meeting Server をセットアップする必要があります。第 8 章を参照してください。

Lync/Skype for Business ミーティングの参加者のエクスペリエンスを向上させる機能の詳細については、次を参照してください。

- [Lync 参加者のミーティング体験の改善に関する FAQ](#)、
- [RDP サポートに関する FAQ](#)、
- [マルチプル ビデオ エンコーダのサポートに関する FAQ](#)。

2.13 ウェブスケジューラ

スケジューラは、エンドユーザーがウェブアプリ経由でミーティングをスケジュールできるようにする Meeting Server コンポーネントです。Meeting Server 1000、Meeting Server 2000、および VM 導入上の Meeting Server でサポートされています。スペックベースの VM プラットフォーム上の Meeting Server では、スケジューラコンポーネントを実行するために、追加で 4 GB の RAM が必要です。Meeting Server 1000 および Meeting Server 2000 には、追加 RAM 要件はありません。スケジューラは、SMTP メールサーバーの設定により、メール通知の送信をサポートします。メールサーバーの設定の詳細については、Cisco Meeting Server [インストールガイドを参照してください](#)。

1 つのスケジューラが 150,000 件のミーティングをサポートします。2 つまたは 3 つのスケジューラを追加してレジリエンスを提供できますが、定員は 150,000 件のスケジュールされたミーティングのままです。スケジュール済みミーティングのデータは Meeting Server のデータベースに保存され、クラスター化およびシングルボックスデータベース導入の両方がサポートされています。

詳細については、[「スケジューラ - 導入」を参照してください](#)。

2.13.1 ウェブアプリ UI のスケジューラ

- ミーティングをスケジュールするためのユーザーインターフェイスがウェブアプリユーザーに表示されます。ただし、少なくとも 1 人のスケジューラが Web Bridge への接続を確立している必要があります。スケジューラがない場合が有効になっていない場合、ウェブアプリユーザーにはミーティングをスケジュールするためのユーザーインターフェイスは表示されません。

- 管理者が Call Bridge /Web Bridge API 経由でWeb Bridgeを追加、削除、または変更しても、スケジューラが自動的にこれらの変更を認識することはありません。そのため、スケジューラを再起動する必要があります。同様に、スケジューラが無効になっている場合、Web Bridgeはスケジューラが予期せぬ理由でダウンしているのではなく、意図的に無効になっているとは気づきません。スケジューラが管理者によって故意に無効にされた場合、Web Bridgeを再起動して、スケジューリングのユーザインターフェイスが表示されないようにすることをお勧めします。
- スケジューラが無効になっているか、または他の問題のためにダウンしている場合、Web Bridgeは別のスケジューラを使用します可能な場合。そうでない場合は、ウェブアプリユーザーにエラーが表示されます。

3 前提条件

3.1 Meeting Serverのインストールと設定の前提条件

この章では、Meeting Serverをインストールして設定する前に考慮しなければならないネットワーク設定の変更について説明します。一部の項目は事前に設定することができます。

3.1.1 DNS 設定

Meeting Serverはいくつかの DNS SRV および A レコードを必要とします。完全な一覧については [付録 A](#) を参照してください。特定のレコードは別の場所で言及されています。

3.1.2 セキュリティ証明書

TLS を使用するサービスの X.509 証明書とキーを生成し、インストールする必要があります。たとえば、Call Bridge、ウェブ管理インターフェイス (Call Bridge のインターフェイス)、Web Bridge 3、TURN サーバなどです。

複合導入のための [証明書ガイドライン](#) には、Meeting Serverの MMP コマンドを使用して自己署名証明書を生成する方法など、証明書の背景情報と手順が記載されています。これらの証明書は、ラボでの設定のテストに役立ちます。しかし、本番環境では認証局 (CA) によって署名された証明書を使用することを強く推奨します。

証明書に関連してこのガイドに記載されていた手順が削除され、[証明書のガイドラインを参照する単一の手順に置き換えられました](#)。

注意: 証明書に自己署名したものを使用する場合、サービスは信頼されていないという警告メッセージが表示される場合があります。これらのメッセージが証明書を再発行し、信頼できる CA で署名してもらうのを避けるため、このコンポーネントにパブリックアクセスを希望しない限り、内部 CA を使用することができます。

3.1.3 ファイアウォールの設定

ファイアウォール上で開く必要があるポートのリストは [付録 B](#) を参照してください。また、ファイアウォールルールの作成については [セクション 15.6](#) を参照してください。

3.1.4 Syslog サーバ

Meeting Serverは Syslog 記録を作成します。この Syslog 記録はローカルに保存され、リモートロケーションに送信することもできます。これらの記録は、Meeting Serverの内部ログページよりも詳細なログが含まれているため、トラブルシューティングの際に役立ちます。内部 syslogメッセージは SFTP 経由でダウンロードできますが、Cisco では、ホストサーバーがリモート Syslog サーバにデバッグ情報を送信するように設定することを推奨しています。

注： Syslog サーバは、UDP ではなく TCP を使用する必要があります。Syslog サーバが TCP を使用するよう設定されていることを確認してください。

以下の手順に従って Syslog サーバを定義してください。

1. MMP に SSH でログインします。
2. 次のコマンドを入力します。 `syslog server add <server address> [port]`

例:

```
syslog server add syslog01.example.com 514
syslog server add 192.168.3.4 514
```

3. 次を入力して、Syslog サーバを有効にします。

```
syslog enable
```

4. 必要に応じて、Syslog サーバに監査ログを送信する場合は、次の手順に従います。

(監査ログ機能は、設定の変更と重要な低レベルイベントを記録します。例えば、ウェブ管理者インターフェイスまたは API を経由してスペースのダイヤルプランまたは設定に加えられた変更は、このログファイルで追跡され、それぞれのソース IP アドレスと SSH ポートと共に変更を加えたユーザーの名前でタグ付けされます。これにより、特に同時セッションで、イベントのソースを識別することができます。ファイルは SFTP 経由でも入手できます。)

- a. 監査ロールを持つユーザーを作成します。

```
user add <username> (admin|crypto|audit|appadmin)
user add audituser audit
```

- b. MMP からログアウトし、新しく作成したユーザアカウントでログインし直します。

- c. 次のコマンドを入力します（このコマンドは監査の役割を持つユーザーのみが実行できます）。

```
syslog audit add <servername>
syslog audit add audit-server.example.org
```

注：通常、ローカルの Syslog ファイルは上書きされますが、`syslog rotate <filename>` と `syslog audit rotate` を使用して永久にシステムと監査ログファイルを保存できます。`<filename>` コマンド。これらのファイルは SFTP 経由でもダウンロードできます。MMP コマンドリファレンスを参照してください。

3.1.5 Network Time Protocol サーバー

ネットワークタイムプロトコル (NTP) サーバーを設定して、Meeting Server コンポーネント間で時刻を同期します。

注：時間の共通ビューを共有することは様々な理由で重要です。証明書の有効性を確認する場合や、リプレイ攻撃を防ぐ場合などです。

1. 必要に応じて、MMP に SSH で接続し、ログインします。
2. NTP サーバーをセットアップするには、次を入力します。

```
ntp server add <domain name or IP address of NTP server>
```

設定済みの NTP サーバーの状況を確認するには、次のように入力します。 `ntp status`

[MMP コマンドリファレンス](#)で `ntp` コマンドの一覧を参照してください。

3.1.6 通話詳細記録のサポート

Meeting Serverは、サーバーに到達する新しい SIP 接続、または通話のアクティブ化または非アクティブ化など、主要な通話関連イベントに対して、内部で通話詳細レコード (CDR) を生成します。これらの CDR をリモートシステムに送信して収集および分析するように設定できます。Meeting Server 上にレコードを長期間保存するための規定はなく、Meeting Server 自体の CDR を参照する方法也没有ありません。

Meeting Serverは最大 4 つの CDR 受信者をサポートするため、ミーティング管理などのさまざまな管理ツールや、耐障害性のためのミーティング管理の複数のインスタンスを導入できます。

ミーティング管理を CDR 受信者として設定する方法の詳細は、[『Cisco ミーティング管理管理ガイド』](#)を参照してください。

ウェブ管理インターフェイスまたは API のいずれかを使用して、CDR 受信者の URI で Meeting Serverを設定することができます。ウェブ管理インターフェイスを使用している場合は、[設定 >] に移動します。[CDR 設定] をクリックして、CDR 受信者の URI を入力します。API を使用して CDR 受信者の URI を持つ Meeting Serverを設定する詳細については、[『通話詳細記録ガイド』](#) または [『API リファレンスガイド』](#) を参照してください。

3.1.7 ホスト名

Cisco は Meeting Server に独自のホスト名を与えることを推奨します。

1. 必要に応じて、MMP に SSH で接続し、ログインします。
2. タイプ:

```
hostname <name>
hostname london1
ホスト名 mybox.example.com
```
3. タイプ:

```
リブート (reboot)
```

注：このコマンドを実行した後は再起動が必要です。

3.1.8 その他の要件

- LDAP サーバーにアクセスしてユーザーをインポートします。これは Microsoft Active Directory (AD) サーバまたは OpenLDAP サーバーのどちらかになります。
ユーザーがウェブアプリを利用して Meeting Server に接続する場合、LDAP サーバーが必要です。ユーザアカウントは LDAP サーバからインポートされます。[LDAP 設定](#)で説明されているように、LDAP からフィールドをインポートすることでユーザ名を作成できます。パスワードは Meeting Server 上にキャッシュされません。LDAP サーバ上で集中的かつ安全に管理されます。ウェブアプリが認証されると、LDAP サーバーへの呼び出しが行われます。
- Call Bridge でホストされている通話に到達するために使用するダイヤル プランを決定します。ダイヤルプランは環境によって異なります。これは、発信する通話タイプが Lync、SIP（音声を含む）、ウェブアプリ通話のどれかによって決まります。このダイヤルプランを導入するための指示は、[章](#)に記載されています。
- ソリューションをテストするために、次のうち 1 つ以上にアクセスします：Lync クライアント、SIP エンドポイント、SIP 電話、および/またはウェブアプリ（必要に応じて）。
- SIP 通話を発信する場合は、SIP 通話制御プラットフォームにアクセスします。[7 章](#) および [章](#) では Cisco VCS への SIP トランクのセットアップ方法を説明し、必要なダイヤルプラン設定の変更についてまとめています。Cisco Unified Communications Manager (CUCM)、Avaya CM、および Polycom DMA への SIP トランクのセットアップについての情報は、[通話制御を使用した Cisco Meeting Server](#) ガイドを参照してください。このガイドに記載されていない他のコール制御デバイスを使用することもできます。
- Meeting Server を音声導入と統合する場合、Meeting Server は PBX に接続された音声通話コントロールデバイスに接続する必要があります。Meeting Server を PBX に直接接続することはできません。

- Lync 環境で導入する場合、ダイヤルプラン設定の変更を行うために Lync フロントエンド (FE) サーバーへのアクセスが必要です。必要な変更はこのドキュメントに記載されています。

3.1.9 仮想化導入の特定の前提条件

- [「Cisco Meeting Server仮想化デプロイメントのインストールガイド」](#)で指定されているリソースを満たすホストサーバ。

3.2 Meeting Serverの Edge ハードウェア設定

Meeting Serverの Edge の役割は、単一のサーバまたは複数のサーバとして導入できます。この選択は、外部のウェブアプリ参加者に必要な同時呼び出し容量によって決まります。参加者の高い割合が外部ウェブアプリ参加者であると予想される場合、Cisco は Edge サーバを導入して、その容量がコアの Call Bridge 容量と同等か超えるようにすることを推奨します。Edge の容量が超過していても、Call Bridge のコア導入がサポートする数を超える参加者による接続はできないことに注意してください。Edge はWeb Bridgeを提供しませんが参加者のためのTURN容量と、コアはウェブアプリの参加者に対して依然としてCall Bridge容量を提供する必要があります。

3.2.1 エッジ サーバーの設定

エッジ サーバ ロールでは、2 つの仮想マシン ハードウェア設定がサポートされます。これらの設定は、サポートされる最小ハードウェア要件と容量を定義します。

「小規模」エッジサーバ

1 x Cisco Meeting Server VM、サポート対象 Cisco ハードウェアのための次の仕様

- 4 GB RAM
- 4 vCPU
- 1Gbps ネットワークインタフェース

「大型の」エッジサーバ

1 x Cisco Meeting Server VM、サポート対象 Cisco ハードウェアのための次の仕様

- 8 GB RAM
- 16 vCPU
- 10Gbps ネットワークインタフェース

推奨プロセッサ仕様:

2.5GHz 以上で動作する Intel Xeon E5 2600 などのプロセッサ仕様を推奨します。1 vCPU 対 1 物理 CPU を推奨します。

NIC 要件:

Cisco は、TURN Server に単一の NIC 設定を使用する分割サーバ導入をテストおよび検証しました。そのため、バージョン 3.0 から、1 つのインターフェイスでのみ TURN Server のリスニングポートを設定することをお勧めします。

共存サポート:

Edge サーバーは他の VM と共存できます。ただし、各 4 vCPU VM には 1 Gbps NIC 要件があり、16 vCPU には 10Gbps NIC 要件があります。VM ホストは、すべてのアプリケーションに対して十分な NIC 容量を必要とします。

注:

- Meeting Server 1000 M4 ハードウェアは 1Gbps NIC をサポートします。Meeting Server M5 以降のハードウェアは 10Gbps NIC をサポートします。
- CMS 2000 は Meeting Server の Edge インスタンスとしては適していません。

表 5 : Edge Server ウェブアプリのコールキャパシティ

通話のタイプ	小規模 Edge VM コールキャパシティ	大規模 Edge VM コールキャパシティ
フル HD コール 1080p30 ビデオ	100	350
HD 通話 720p30 ビデオ	175	700
SD 通話 448p30 ビデオ	250	1000
音声通話 (G.711)	850	3000

2 台の Edge サーバ設定は、Call Bridge に Cisco Meeting Server アプライアンスを使用する場合に、Edge の容量とコア Call Bridge の容量を簡単に一致させる容量を提供します。

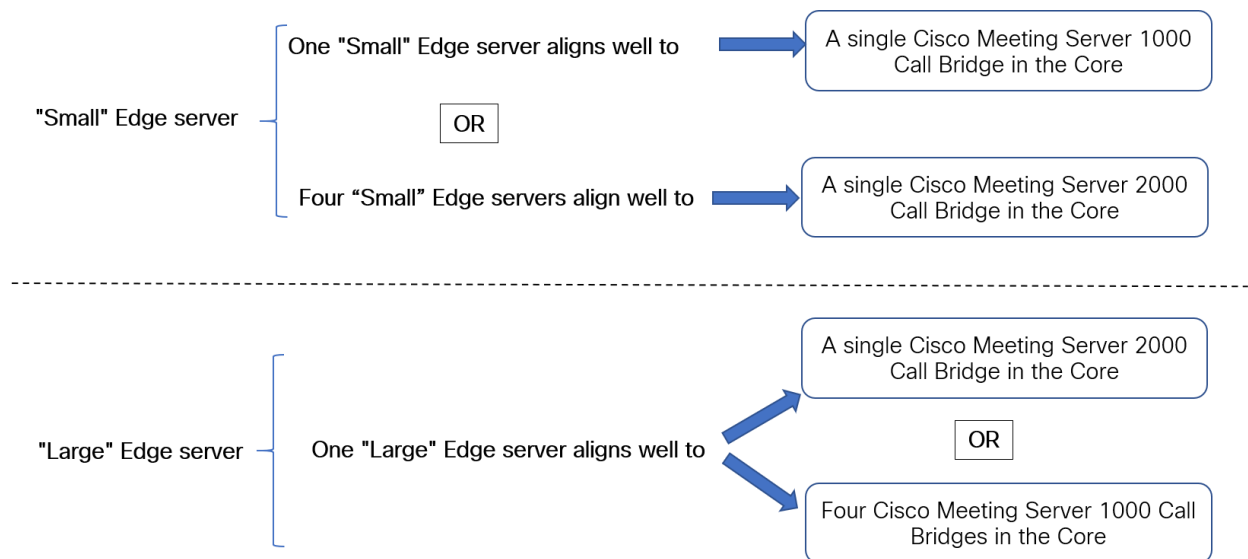

コア Call Bridge がサポートする Call Bridge コールキャパシティ、および使用されている Edge サーバーハードウェア設定を確認して、必要な Edge サーバーの数を決定します。

3.2.2 導入の考慮事項

- 同じ Call Bridge または Call Bridge グループにサービスを提供するすべてのエッジサーバーは、同じ性能、つまり、4 つの vCPU すべてまたは 16 個の vCPU であり、両方の混在ではないものにする 것을推奨します。
- スケーラブルまたは復元力のある導入の場合、Call Bridge グループを設定することを推奨します。これにより、TURN サーバーの一意的グループを各 Call Bridge グループに割り当てることができます。これは、ロード バランシングを支援し、TURN サーバと Call Bridge の地理的位置を適切に維持するのに役立ちます。
- ウェブアプリが SIP スケール（クラスターごとに最大 24 Call Bridges）に一致するように、複数のエッジサーバーをサポートします。ただし、Call Bridge グループは、グループごとに最大 10 台のエッジサーバーのみをサポートします。10 を超えるエッジサーバーを必要とするスケーラブルまたはレジリエントな導入の場合、複数の Call Bridge グループが必要になります。
- Meeting Server のエッジソリューションをサポートするために、TURN スケーラビリティモードを有効にする新しい MMP コマンド **turn highcapacity-mode (enable|disable)** が導入されました。この設定はデフォルトでは有効になっていません。

3.3 Meeting Serverエッジのネットワーク計画

3.3.1 技術的な説明

Meeting Serverの Edge 設計では、外部参加者が到達できる Edge インスタンスを導入する必要があります。これは、DMZ またはパブリックネットワーク内に可能です。推奨される導入は、Edge インスタンスがNATまたは選択的なルールを持つファイアウォールの背後のDMZに導入されることです。DMZのエッジサーバーは、コアに導入された Call Bridge サーバーによって到達可能である必要があります。DMZ/イントラネットの境界は、必要なトラフィックのみを許可するアクセスコントロールすることを推奨します。

ウェブアプリケーションの接続は、Call Bridge を TLS を使用して Web Bridge C2W インターフェイスに発信接続させ、Web Bridge 機能のコアとエッジ間のコントロールチャネルを確立することで実現します。外部クライアントは、HTTPS を使用して Web Bridge のリスニングポートに接続します。

外部ウェブアプリ クライアントのメディアトラフィックは、TURN Server をリレーとして使用して処理されます。認証されたウェブクライアントは、TURN サーバーのリスニングポートに接続し、TURN サーバーのインターフェイス上で自分に割り当てられるリレー トランスポート アドレスを要求します。クライアントと Call Bridge は、ICE を使用して、このリレーを介して相互にトラフィックを送信できること、そしてそれが最適なルートであるかどうかを確認します。Call Bridge は、割り当てられたリレー アドレスにメディアをアウトバウンドで送信できます。このアドレスは、TURN Server によって外部クライアントに順方向に送信 (または「リレー」) されます。クライアントからのトラフィックは TURN Server リスニングアドレスに送信され、リレー トランスポート アドレスをソースとして使用してリレーされ、Call Bridge に戻されます。UDP ベースのメディアは、対称 UDP トラフィックを元の接続に戻すことを許可するファイアウォールによって、コアの Call Bridge に到達できます。

注：バージョン 3.0 以降、単一インターフェイスの TURN Server のリスニングポートを設定することをお勧めします。

外部クライアントによる TURN リレーセットアップの使用は、公開された通話キャパシティを達成するために、エッジサーバーに必要な導入モデルです。他の組み合わせやシナリオでは、メディア接続が確立される可能性があります。容量が減少し、メディアルーティングが最適化されない可能性があるため、お勧めできません。

Meeting Server Edge の推奨導入は、外部ウェブアプリの参加者が TURN over UDP を使用して Edge インスタンスに接続し、Call Bridge が UDP 経由で TURN Relay に接続することが可能です。この設定は、セキュリティと

CPU パフォーマンス 制限的なクライアントネットワークとの互換性を向上させるために、2 番目の DMZ インターフェイスを追加して TURN を独自のインターフェイスに移動し、TURN over TCP 443 をサポートするオプションのシナリオもカバーしています。ネットワークパスとサービス設定の他の組み合わせが技術的に実現可能である間、それらは他のセキュリティリスク、容量への影響を招く可能性があるため、Cisco によって文書化されていないか、バリエーションを減らすためにこのガイドから除外されています。

図 8: UDP を使用した TURN のサンプルダイアグラム

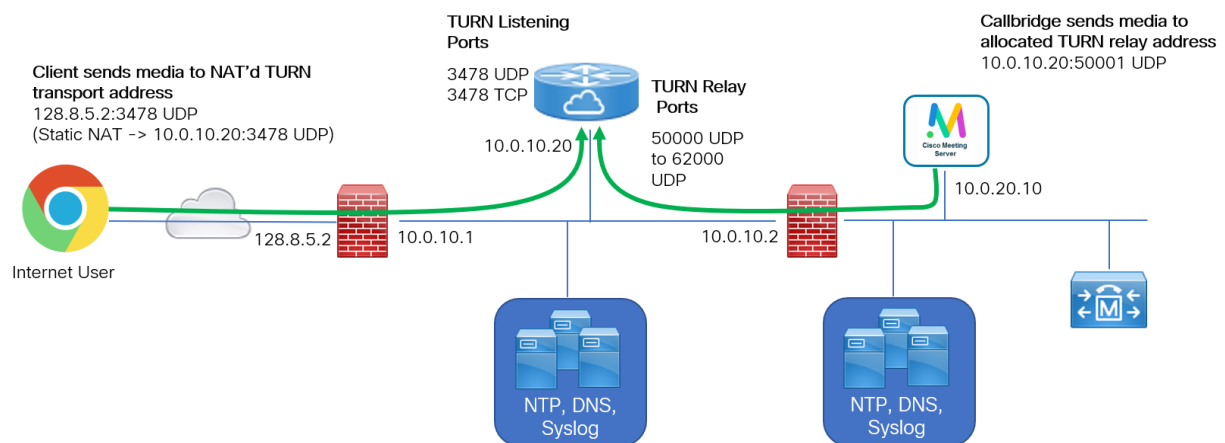

3.3.2 ネットワークの計画

このセクションでは、DMZ ネットワークで Meeting Server Edge インスタンスを操作するためのネットワーク要件の概要を説明します。使用される命名は、ネットワークに 3 つのセキュリティレベルがあることを想定しています。インターネット、DMZ、イントラネット。概要を説明するシナリオには、複数の Meeting Server インスタンスと TCP フォールバックが含まれます。宛先はロールに基づいてラベル付けされ、環境内で複数のアドレスにマッピングされる場合があります。

3.3.2.1 DMZ からインターネットへの境界

DMZ はデフォルトで、承認されたトラフィックとサービスに対して、インターネットからの受信接続のみを受け入れる必要があります。参加者がどこから接続するかわからないため、これらのサービスへの接続はすべてのソース IP から承認される必要があります。

注： DMZ ネットワークは、NAT かもしれません、または公共のインターネットから直接ルーティングできる場合があります。この例では、DMZ が NAT であると想定しています。

ウェブアプリをサポートするには、ファイアウォールは、インターネットから、Web Bridge 3 サービスをホストするMeeting Serverのエッジ サーバーのポート 443 への着信 TCP 接続を受け入れる必要があります。HTTP リダイレクトを有効にする場合は、オプションで TCP ポート 80 を有効にすることで、HTTP 接続を試みるユーザーが自動的に HTTPS にリダイレクトようになります。参加者は通話に HTTP を使用できません。このポートは HTTPS へのリダイレクトのみをサポートします。

メディアは UDP 経由で送信するのが最適ですが、インターネット上の通話参加者は UDP トラフィックをブロックするファイアウォールの背後にいる場合があるため、オプションの TCP フォールバックが提供されます。メディアトラフィックの場合、ファイアウォールは TURN リスニング ポート UDP 3478 でエッジ サーバーへの着信接続を受け入れる必要があります。TCP を使用して TURN を有効にする場合、TURN サーバーはまた TCP 3478 および指定されたポートでリッスンします。TCP 443 を使用して TURN を有効にする場合、TURN と Web Bridge 3 がそれぞれ異なるインターフェイスでリッスンする 2 番目の DMZ IP インターフェイスがサーバーに必要です。

注： DMZ が NAT になっていて、複数のエッジサーバーを使用している場合、各エッジサーバーは UDP トラフィックのイントラネットから直接アドレス指定できる必要があるため、NAT 設定で別の IP が必要です。

3.3.2.2 DMZ からインターネットへのトラフィックルール

説明	Direction	[ソースIP (Source IP)]	ソースプロトコル: ポート	ターゲット IP	ターゲットプロトコル: ポート
クライアントブラウザ HTTPS	受信	任意 (Any)	TCP {未予約}	{WB3}	TCP 443
クライアントブラウザ (オプション)	受信	任意 (Any)	TCP {未予約}	{WB3}	TCP 80
クライアント STUN/TURN	受信	任意 (Any)	UDP {未予約}	{TURN}	UDP 3478
クライアント STUN/TURN TCP	受信	任意 (Any)	TCP {未予約}	{TURN}	TCP 3478
クライアント STUN/TURN TCP 443 (オプション)	INCOMING	任意 (Any)	TCP {未予約}	{TURN}	TCP 443
対称的なリターンのTURNトラフィック (通常は自動)	発信	{TURN}	UDP {3478}	任意 (Any)	UDP {未予約}

注：

- {WB3} = Web Bridge 3 サーバーのリッスンインターフェイスのIPリスト
 - {TURN} = TURN サーバーのリッスンインターフェイスのIPリスト
 - TURN TCP 443 はオプションの導入です。443 で TURN TCP を有効にする予定で、すでに Web Bridge 3 に TCP ポート 443 を使用している場合、別のインターフェイス上にあるかどうかに関係なく、新しい Meeting Server エッジサーバーを導入する必要があります。
 - ファイアウォールは、TURN Server リレーからのメディアのために、インターネットへの双方向または戻る UDP トラフィックを許可する必要があります。
 - 複数の TURN Server を使用する場合、各 TURN Server はインターネットから個別にアドレス指定できる必要がある
-

3.3.2.3 イン트라ネットと DMZ の境界

デフォルトでは、イントラネットを保護するために、ファイアウォールは Meeting Server Edge サーバインスタンスからイントラネットへの TCP 接続を許可しない必要があります。また、同じアドレス/ポートのペアで、すでに（そして最近）イントラネットからエッジボックスに UDP パケットが送信されていない限り、Meeting Server Edge サーバからイントラネットに UDP パケットが送信されることを許可してはなりません。<DMZ IP>:50342 から <Intranet IP>:50131 へのパケットは、以前に <Intranet IP>:50131 から <DMZ IP>:50342 へのパケットがなかった場合を除き、ブロックされます。

ファイアウォールは、コアで動作する Call Bridge から C2W の待ち受けポート上の Meeting Server のエッジサーバーへの着信 TCP 接続を許可する必要があります。また、コアで動作する Call Bridge からのインバウンド UDP パケットも許可する必要があります（つまり、ソース <any Core callridge IP>:< 32,768 to 65,535 > から接続先 <Edge CMS IP>:< 50,000 to 62,000 >）。ファイアウォールはこれらの接続のリターン UDP トラフィックを許可する必要があります。

コア Call Bridge が Meeting Server のエッジノードで直接ルーティング可能であることが望ましいですが、コア Meeting Server は DMZ サービスに対して NAT の背後にあり、外部クライアントによって割り当てられた TURN リレーを使用することができます。コアの Meeting Server は、TURN の待ち受けポートに接続する必要がありません。これは、外部クライアントによるリレーセットアップが両当事者にとって十分であるためです。NAT を使用している場合、Call ブリッジへのトラフィックは、ICE 接続テストでピア反射の候補と見なされます。

説明	Direction	[ソースIP (Source IP)]	ソースプロトコル: ポート	ターゲット IP	ターゲットプロトコル: ポート
Meeting Server C2W インタフェース	OUTGOING	{Call Bridge IPs}	TCP {未予約}	{WB3}	Web Bridge 3 C2W 待機ポート。例えば、webブリッジ 3 c2w リッスン a:9999 は TCP 9999 を使用します
Call Bridge メディア トラフィック	発信	{Call Bridge IPs}	UDP {32,768 to 65,535}	{TURN}	UDP {50,000 to 62,000}
対称的なリターン TURN トラフィック (通常は自動)	INCOMING	{TURN}	UDP {50,000 to 62,000}	{Call Bridge IPs}	UDP {32,768 to 65,535}

注：

- {WB3} = Web Bridge 3 サーバーの IP リスト
- {TURN} = TURN サーバーの IP リスト
- Call Bridge = コア システムの Call Bridge サーバーの IP リスト
- ファイアウォールは、TURN Server リレーからのメディアのために、インターネットへの対称/リターン UDP トラフィックを許可する必要がある
- 単一インターフェイス上の TURN Server のリスニングポートを設定する必要があります。

図 9: TURN 3478 UDP または 3478 TCP を使用するウェブアプリ

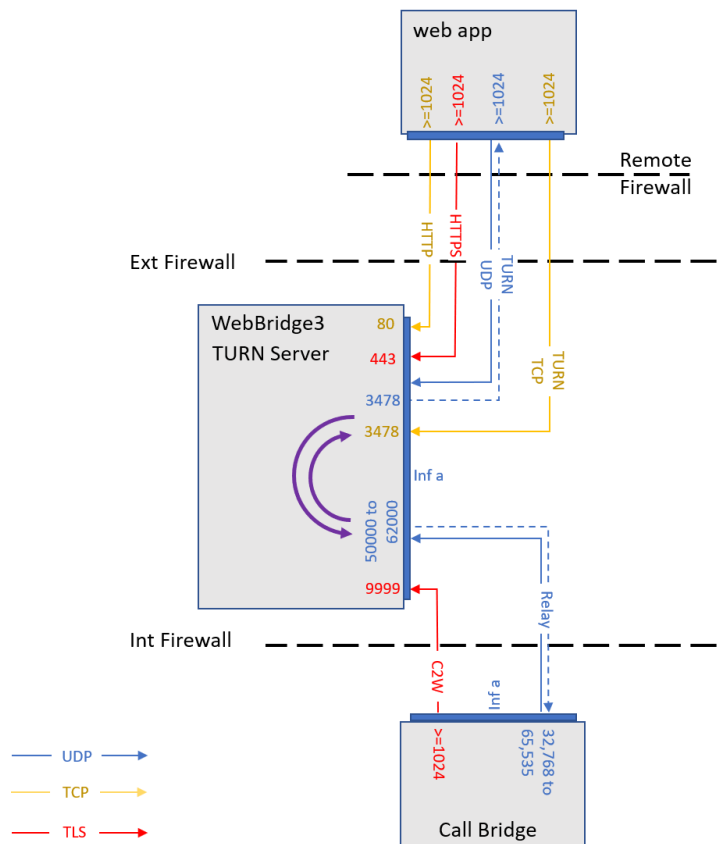

3.3.2.4 管理およびプラットフォーム トラフィック

明確性を保つために、前のネットワーク要件のセクションでは、管理サービスとプラットフォームのニーズの要件についての説明は除外されました。 マネジメントとプラットフォームの要件はこのセクションで個別にカバーされます。 DMZ ネットワークのインフラストラクチャ サービスと管理ポリシーは組織によって異なるため、これらのトピックは、どのネットワーク境界を越えるかを説明するのではなく、Edge Meeting Server インスタンスに関連する用語で説明されます。 これらの概念をお客様の環境の詳細に適用してください。

Meeting Serverが TLS および証明書を適切に処理するには、Edge サーバーが NTP および DNS サービスにアクセスできる必要があります。 管理者はまた、SFTP および SSH を使用して、Meeting Serverソフトウェアを設定および更新する必要があります。 集中ログの Syslog はオプションですが、強く推奨されます。 これらのサービスは、既知のソースへのトラフィックの制限などの一般的なセキュリティ対策を遵守しながら、Edge の DMZ ネットワーク インターフェイスからアクセスできるように設定する必要があります。

3.3.2.5 Meeting Server Edge の管理トラフィック

説明	Direction	[ソースIP (Source IP)]	ソース Pro- to:Port	ターゲット IP	ターゲットプロトコル: ポート
NTP	OUTGOING	{WB3} または {TURN}	UDP 123	{NTP サーバ}	UDP 123
DNS	OUTGOING	{WB3} または {TURN}	UDP {予約され ていません}	{DNS サーバ}	UDP 53
Syslog	INCOMING	{WB3} または {TURN}	TCP {予約され ていません}	{Syslog サーバ}	TCP 514*
アプリ管理 (SSH、 SFTP)	INCOMING	{イントラネット/ 管理 IP}	TCP {未予約}	{WB3} ま たは {TURN}	TCP 22

注：

- {WB3} = Web Bridge 3 サーバーの IP リスト
- {TURN} = TURN サーバーの IP リスト
- Syslog 宛先ポートは設定可能です
- 証明書の検証には、使用中の証明書で定義されている OSCP または CRL の宛先へのアウトバウンド接続が必要な場合があります
- Meeting Server仮想マシン (ESXi、Cisco CIMC インターフェイスなど) をホストするために使用されるサーバハードウェアまたはハイパーバイザーを管理するために使用される他のサーバ管理テクノロジーは、ここに記載されていません。

3.3.3 Meeting Server ウェブエッジを導入する

以下の手順は、Meeting Server ウェブ Edge の導入方法の概要を説明します：

1. MMP 経由でMeeting Serverエッジ上の TURN サーバーを設定します。
2. MMP 経由でMeeting Serverエッジ上の Web Bridge 3 を設定します。
3. Web Bridge 3 を Call Bridge にリンクします (つまり、callBridge パラメータを **設定 > API** の下で /api/v1/turnServers およびとします /api/v1/webBridges にアクセスし、Web Bridge 3 証明書の要件を確認してください)。

4. 接続が正常に機能していることを確認します – これを行うには、ウェブアプリアドレス経由でログインして手動でテストするか、**状況 > 全般**を見て **障害の状態**、および **最近のエラーと警告**を確認します。(ウェブのブリッジ 3/TURN 接続失敗のメッセージは表示されないことに注意してください。)
5. 次のようにファイアウォール設定を追加します。
 - a. Call Bridge は、API の「c2w://アドレス:ポート」で指定されたとおり、TCP 接続 Web Bridge3のc2w接続ポートに接続する必要があります。つまり、url フィールドにある /api/v1/webBridgesです。)
 - b. Meeting Serverのエッジの TURN リレー ポートは 50000 から 62000 までであるため、Call Bridge は UDP のポートに接続して、メディアを送信する必要があります。
 - c. 外部ウェブアプリ クライアントは、UDP 3478 で TURN Server に到達する必要があります。TCP へのフォールバックが可能で、その場合のポートは「turn tls <port>」の設定に依存します。そのポートも開く必要があります。

4 MMP の設定

Meeting Serverのコンポーネントは MMP を使用して設定されます。 Meeting Serverの各インスタンスで設定が必要です。

4.1 MMP およびウェブ管理インターフェイスのユーザアカウントの作成と管理

『[Cisco ミーティング サーバーのインストールガイド](#)』に従って、MMP 管理者ユーザアカウントを作成しておく必要があります。その場合は、次のセクションに進んでください。 同じアカウントがウェブ管理インターフェイスへのアクセスに使用されている。

(これらの MMP 管理者ユーザアカウントがない場合は、緊急管理者復元手順を使用する必要があります。それはあなたのデプロイメントに適した「[インストールガイド](#)」に詳しく説明されています。)

注： 追加の管理者ユーザアカウントや他の役割を持つユーザアカウントのセットアップを含む、すべての MMP コマンドについては、「[MMP コマンドリファレンスガイド](#)」を参照してください。

4.2 ソフトウェアをアップグレードする

Cisco Meeting Server 2000 および Cisco Meeting Server 1000 は、その時点で最新のソフトウェアを搭載して出荷されますが、必ずしも最新のものではない場合があります。同様に、数日前にソフトウェアをダウンロードした場合は、Cisco のウェブサイトでの最新のバージョンが入手可能かどうかを確認し、入手可能な場合は最新バージョンにアップグレードすることをお勧めします。

以下の手順は、すべてのタイプの導入に適用されます。

1. Meeting Serverで実行されているソフトウェアバージョンを確認するには、サーバーの MMP に SSH で接続し、ログインして次のように入力します。

version

2. Meeting Serverをアップグレードする前に:

- a. サーバ上の現在の設定のバックアップを取ってください。バックアップをローカルサーバーに安全に保存します。詳細については、[MMP コマンド リファレンス ガイド](#)を参照してください。アップグレードプロセス中に作成される自動バックアップファイルは使用しないでください。

- b. cms.lic および証明書ファイルをローカル サーバーに保存します。
 - c. ウェブ管理インターフェイスを使用して、すべての呼び出し (SIP およびクライアント) が機能しており、障害状態がリストされていないことを確認します。
 - d. 導入にクラスター化されたデータベースがある場合、**database cluster remove** コマンドを使用してノードのクラスターを解除します。
3. アップグレードするには、まず Cisco のウェブサイトから適切なソフトウェアファイルをダウンロードします。この [リンク](#) をクリックし、ウェブページの右側の欄から適切な Meeting Server のタイプをクリックし、ダウンロードリンクと共に表示される手順に従ってください。
 4. SFTP クライアントを使用して、Meeting Server の MMP (メディア処理モジュール) に新しいソフトウェアイメージをアップロードします。次に例を示します。

```
sftp admin@10.1.124.10
put upgrade.img
```

10.1.x.y は IP アドレスまたはドメイン名です。

5. サーバーをアップグレードするには、SSH 経由で MMP に接続し、次を入力します:
アップグレード
サーバーが再起動し、ウェブ管理インターフェイスが利用できるようになるまで、約 10 から 12 分待ちます。
6. アップグレードが成功したことを確認するには、MMP に SSH 接続してログインし、次のコマンドを入力します。

```
version
```

これで Meeting Server 導入のアップグレードは完了です。次のことを確認します。

- ダイアル プランはそのまま、
- ウェブ管理インターフェイスとログファイルで障害が報告されないこと。

SIP およびウェブアプリ (サポートされている場合は Web Bridge 3) を使用して接続できることを確認します。

ロールバック手順に関する注: サーバーのアップグレード後に予期せぬことが発生し、ダウングレードすることにした場合、前バージョンのソフトウェアリリースをアップロードして、アップグレードと入力してください。それからサーバ上で MMP コマンド **factory_reset app** を使用します。サーバーが工場出荷時設定へのリセットから再起動したら、**backup rollback <name>** コマンドを使用して、サーバ上にバックアップ設定ファイルを復元します。サーバから作成されたバックアップファイルを復元すると、ライセンスファイルと証明書ファイルがサーバと一致します。

4.3 Call Bridge の設定

Call Bridge サービスは、内部ネットワークのメインの Meeting Server インスタンスで実行する必要があります。Call Bridge は、SIP プロキシ、Skype フロント エンド (FE) サーバーのようなピア、および Web Bridge の C2W 接続との TLS 接続を確立するために使用されるキーと証明書のペアを必要とします。ピア SIP プロキシが TLS (例: Skype for Business) を必要とする場合、証明書はピアによって信頼されている必要があります。

注： SIP および Skype 通話は、Cisco Expressway を使用してローカル ファイアウォールを通過できます。Call Bridge と Cisco Expressway 間の信頼を設定する必要があります。Cisco Expressway は X8.9 以降を実行している必要があります。詳細については、[Cisco Expressway Options with Cisco Meeting Server](#) および/または [Microsoft インフラストラクチャ \(Expressway X8.9.2\)](#) または X8.10 を実行している場合は、参照してください。[Cisco Meeting Server 用 Cisco Expressway ウェブプロキシ \(X8.10\)](#) および [Cisco Expressway セッション 分類 導入ガイド \(X8.10\)](#)。

コマンド `callbridge listen <interface>` を使用して、リッスンするインターフェイスを設定できます。デフォルトでは、Call Bridge が最初のインターフェイス「a」でリッスンできるようにすることを推奨しています。

1. [証明書 ガイドラインの説明に従って、Call Bridge 証明書とキーを作成してアップロードします。](#)
2. MMP にログインし、インターフェイス a でリッスンするように Call Bridge を設定します。

`callbridge listen a`

注： Call Bridge は、直接通信する必要がある SIP 参加者または SIP プロキシとの間に NAT を持たせないでください。Call Bridge は、ファイアウォール トラバーサルまたは NAT の問題に対処するために、Cisco Expressway のようなファイアウォール トラバーサル ソリューションとペアリングできますが、しかし、それと SIP プロキシとの間の NAT を通過してはなりません。

3. Call Bridge が次のコマンドで使用する証明書を設定します。
`callbridge certs <key file> <certificate file> <ca bundle>`

例:

`callbridge certs callbridge.key callbridge.crt ca-bundle.crt`

証明書および CA が提供する証明書バンドルの使用に関する詳細は、[証明書のガイドライン](#) を参照してください。

4. 変更を適用するために、Call Bridge インターフェイスを再起動します。

`callbridge restart`

4.4 HTTPS アクセスのためのウェブ管理インターフェースの設定

ウェブ管理インターフェースは、Call Bridge が実行されている Meeting Server インスタンスで必要ですが、Edge の Meeting Server インスタンスでは必要ありません。攻撃対象領域を減らすには、Edge インスタンスでウェブ管理を実行しないことをお勧めします。

ウェブ管理インターフェースは、Call Bridge のユーザ インターフェースです。(いずれかのインストールガイドに従い) ウェブ管理インターフェースの証明書をセットアップしておく必要があります。まだ行っていない場合は、今すぐ行ってください。

1. インストールは、ウェブ管理インターフェースがインターフェースのポート 443 を使用するように自動的にセットアップします。A. ただし、Web Bridge は TCP ポート 443 も使用します。ウェブ管理インターフェースと Web Bridge が同じインターフェースを使用する場合、ウェブ管理インターフェースのポートを 445 などの非標準ポートに変更する必要があります、そのためには MMP コマンド `webadmin listen <interface> <port>` を使用します。次に例を示します。

```
webadmin listen a 445
```

2. ウェブ管理インターフェースにアクセスできるかどうかをテストするには、同等の情報をウェブブラウザに入力します: <https://meetingserver.example.com:445>
機能する場合は、次のセクションに進みます。
3. ウェブ管理インターフェースに到達できない場合:

- a. MMP にログインし、次を入力して出力を確認します。

```
webadmin
```

出力の最終行には、"`webadmin running`" と表示されます。

- b. 表示されない場合は、ウェブ管理インターフェースの設定に問題があります。次のように入力して、有効になっていることを確認します。

```
webadmin enable
```

- c. `webadmin` コマンドの出力には、インストールした証明書の名前も含まれているはずです。例: `webadmin.key` および `webadmin.crt`。

注： 以前にアップロードした証明書と同じ名前を指定する必要があります。

これらが名前であると想定して、次を入力します。

```
pki match webadmin.key webadmin.crt
```

これにより、キーと証明書が一致することが確認されます。

- d. それでも問題が解決しない場合は、[証明書のガイドライン](#)の説明に従ってトラブルシューティングを行ってください。

4.5 ステージ エッジ サーバ インスタンス

外部ウェブアプリ参加者のエッジとして Meeting Server を使用する場合は、このセクションを入力します。Call Bridge に直接アクセスできないウェブアプリクライアントをサポートしていない場合、Meeting Server Edge は必要ないため、この項をスキップできます。

Meeting Server の Edge インスタンスは、セキュリティの露出をできる限り最小限に抑えるために必要な最小限のサービスのみで設定する必要があります。エッジサーバインスタンスがロールを実行するには、Web Bridge 3 サービスと TURN サービスが有効になっている必要があります。サーバーは、TLS 操作に必要なルックアップを行い、正確な時間を維持できるように、NTP および DNS クライアントを設定する必要があります。オプションですが、中央のサーバーにログを送信するように syslog を設定することを推奨します。導入の手順では、標準の TURN UDP 設定と、TCP 443 を使用するオプションの TURN 設定の両方をカバーします。

Web Bridge と TURN を設定する前に、Edge 内の Meeting Server インスタンスは、プラットフォームに関連する『インストールガイド』に従って導入され、完了している必要があります。

- サーバーの MMP インターフェイス (コンソールまたは SSH) へのセットアップアクセス
- ネットワークインターフェイスの IP 情報の設定
- サーバ上で DNS クライアントを設定した
- サーバ上で NTP クライアントを設定しました
- 必要に応じて Syslog を設定しました

これらのタスクのヘルプについては、「インストールガイド」および「MMP コマンドリファレンス」を参照してください。

4.6 Web Bridge 3 を設定する

Web Bridge 3 は、ブラウザベースの Cisco Meeting Server web app の使用を有効にするために使用されます。導入でウェブアプリの使用を有効にしない場合、Web Bridge サービスは必要ないため、この項をスキップできます。

- 内部ネットワークからウェブアプリクライアントをサポートする必要がある場合は、コアのメイン Meeting Server インスタンスで Web Bridge を設定し、この項の手順を完了する必要があります。
- ウェブアプリ用のプロキシおよび TURN Server として Cisco Expressway を使用している場合、コアのメインの Meeting Server インスタンスで Web Bridge を設定し、このセクションの手順を完了する必要があります。

- Edge Meeting Server モデルを使用している場合、Webブリッジを Edge だけで実行するか、Edge とメインの内部Meeting Server インスタンスの両方で実行するかのオプションがあります。内部サーバーでWeb Bridgeを有効にすると、クライアントは DMZ の Web Bridgeに接続しなくてもウェブアプリを使用できます。エッジ Meeting Server モデルを使用した導入では、DMZ と内部サーバ インスタンスの両方でWeb Bridgeを実行することを推奨します。このセクションの手順を完了し、Edge インスタンスでWeb Bridgeを設定し、コアでメインのMeeting Serverインスタンスを設定します。

注： Core と Edge の両方でWeb Bridgeを実行するには、クライアントが、内部インスタンスまたは Edge インスタンス (必要に応じて) に同じWeb Bridgeのホスト名を解決する必要があります。これは通常「スプリットDNS」と呼ばれ、DNS サーバーは、クライアントが配置されている場所に基づいて、名前をアドレスに解決します。

注意: Expressway ユーザーのための重要なメモ

Web Bridge 3 とウェブアプリを導入する場合、Expressway バージョン X14.3 以降を使用する必要があります。以前の Expressway バージョンは Web Bridge 3 ではサポートされません。

注： ウェブアプリの詳細は、[Cisco Meeting Server web app の重要な情報を参照してください。](#)

4.6.1 Web Bridge3の設定に役立つ情報

以下は、ウェブアプリを使用できるように Web Bridge 3 を設定するのに役立つ情報です。

- 「Call Bridge to Web Bridge」プロトコル (C2W) は、Call Bridge と WebBridge3 間のリンクです。間にコントロールチャネルを確立するのは、Call BridgeからWeb Bridgeへの発信接続です。証明書は C2W 接続の認証とセキュリティ保護に使用されます。C2W は Call Bridge - Web Bridgeのトラフィック専用であり、ユーザや他のサービスによって使用されることはありません。
- C2W リスニングポートは、Call Bridge が HTTPS 接続を使用して Web Bridge に接続できるように、Web Bridge サーバー (`webbridge3 c2w listen` を使用) で定義されます。使用するポート番号に既定値の設定はありませんが、このガイドでは例として 9999 を使用します。この接続は証明書で保護する必要があります。
- 外部アクセスから C2W ポートを保護することを推奨します。Call Bridge からのみ到達可能である必要があります。

- Call Bridge は、連携するように設定された各 Web Bridge の C2W インターフェイスに一意に到達できる必要があります (C2W 接続では、Web Bridge 3 インスタンスごとに一意のホスト名または IP を使用する必要があります)。
- ウェブアプリケーションは Web Bridge に到達するための単一のアドレスを持つため、複数の Web Bridge が使用される場合、DNS またはロード バランサ ソリューションを使用して、共有名を利用可能な Web Bridge インスタンスに転送する必要があります。クライアントから Web Bridge への接続は、通話以外のアクティビティではステートレスであり、セッションは単一の Web Bridge に留まる必要はありません。
- TLS 接続を確立するとき、両側は確認のために証明書を提示する必要があります。Call Bridge は、`callbridge certs` コマンドを使用して証明書セットを使用し、Web Bridge は、`webbridge3 c2w certs` コマンドを使用して証明書セットを使用します。
- Web Bridge は、Web Bridge の C2W トラストストアにある、または信頼ストアの `webbridge3 c2w trust` で設定された証明書によって署名された Call Bridge とスケジューラの証明書を信頼します。特定の証明書の一致のみが許可されるように、この Web Bridge に接続する Call Bridge 証明書を含むバンドルを使用することをお勧めします (証明書ピンング)。
- Call Bridge は、Call Bridge の C2W トラストストアにある、または `callbridge trust c2w` で設定されたトラストストア内の証明書によって署名された Web Bridge の証明書を信頼します。特定の証明書の一致のみが許可されるように、この Call Bridge が接続する Web Bridge の証明書を含むバンドルを使用することをお勧めします (証明書ピンング)。
- スケジューラは、スケジューラの C2W トラストストアにある、またはコマンド `scheduler c2w certs <key-file> <crt-fullchain-file>` で設定された信頼ストアの証明書によって署名された Web Bridge の証明書を信頼します。
- C2W または Call Bridge に使用される証明書に拡張キー使用法が定義されている場合、Call Bridge と Web Bridge の間の相互 TLS 認証交換を許可するために、使用法を有効にする必要があります。拡張キー使用法が証明書に定義されている場合、Web Bridge 3 C2W 証明書には「サーバ認証」拡張キー使用法が含まれ、Call Bridge 証明書には「クライアント認証」拡張キー使用法が含まれる必要があります。証明書で拡張キー使用法が定義されていない場合、すべての使用法が有効であると想定されます。
- C2W 接続は内部サービス間のみであるため、公的機関によって署名された証明書を明示的に使用する必要はありません。MMP 内で作成された自己署名証明書を使用できます。
- Web Bridge C2W 証明書の SAN/CN は、Call Bridge API で Web Bridge 3 を登録するために使用される `c2w://` URL で使用される FQDN または IP アドレスと一致する必要があります。これが一致しない場合、Call Bridge は TLS ネゴシエーションに失敗し、Web Bridge が提示する証明書を拒否し、Web Bridge との接続に失敗します。

注：パブリック CA によって署名された証明書が必要な場合は、FQDN を使用する必要があります。(パブリック CA は、IP アドレスを含む証明書に署名できません。) C2W アドレスで IP アドレスを使用する場合、C2W 接続はパブリック接続ではないため、独自の証明書を作成できます。パブリック CA を使用する必要はありません。

- Web Bridgeのリッスン インターフェイスに使用される証明書は、クライアントが信頼する認証局によって署名されている必要があります。これにより、クライアント接続時の証明書の警告が回避されます。クライアントがWeb Bridgeに到達するために使用する FQDN は、クライアント接続時の証明書の警告を回避するために、証明書の CN または SAN リストにある必要があります。
- 証明書の一般的な情報については、導入に応じた [証明書のガイドライン](#) を参照してください。

4.6.2 ウェブのブリッジ 3 サービスを有効にする

Cisco Expressway プロキシを使用している場合、または Call Bridge に直接到達できるウェブアプリケーションをサポートしている場合、Web BridgeサービスはコアMeeting Server インスタンスで有効になっている必要があります。Meeting Serverの Edge 導入を使用する場合、Web Bridge 3 はすべての Edge インスタンスで実行する必要があり、オプションで、Call Bridge が実行されているコア Meeting Server インスタンスでも実行できます。

Web Bridge 3 が実行される各Meeting Server インスタンスでこれらの手順を完了します。

1. MMP に SSH でログインします。
2. Web Bridgeがウェブ サーバーに使用するインターフェイスとポートを次のコマンドで設定します。 `webbridge3 https listen <interface>:<port>`.

最初のインターフェイスとポート 443 の使用を推奨します。 例:

```
webbridge3 https listen a:443
```

3. Web Bridgeがウェブ サーバーに使用する HTTPS 証明書とキー ペアを次のコマンドで設定します。 `webbridge3 https certs <key file> <full certificate chain file>`.

このコマンドは、証明書が完全な証明書チェーン (エンド エンティティ証明書で始まり、すべての中間署名認証局を含み、ルート証明書で終わる証明書バンドル) として定義されることを要求します。 例:

```
webbridge3 https certs wb3-https.key wb3-https-fullchain.crt
```

4. コマンドを使用して、C2W 接続のインターフェイスとポートを設定します。

```
webbridge3 c2w listen <interface>:<port>.
```

最初のインターフェイスとデフォルトのサンプル ポート 9999 を使用することを推奨します。例：

```
webbridge3 c2w listen a:9999
```

5. C2W 接続証明書をコマンド `webbridge3 c2w certs` で設定します

<キーファイル><完全な証明書チェーンファイル>。

例：

```
webbridge3 c2w certs wb3-c2w.key wb3-c2w-fullchain.crt
```

注：この証明書には、証明書の CN または SAN リストにある C2W インターフェイスの FQDN または IP アドレスが含まれている必要があります。追加情報は、[Web Bridge 3 で使用する接続証明書を に設定するにはどうすればよいですか? も参照してください。](#)

6. Web Bridge 3 の C2W トラストストアは、どの Call Bridge がこの Web Bridge に接続できるかを制御するように設定する必要があります。信頼バンドルには、この Web Bridge に接続するすべての Call Bridge の Call Bridge 証明書、または Call Bridge 証明書に署名した CA の証明書が含まれている必要があります。最大限のコントロールを行うために、署名機関の証明書ではなく、バンドル中の個々の Call Bridge 証明書 (証明書ピニング) を使用することを推奨します。Web Bridge の `c2w trust` バンドルを次のコマンドで設定します：`webbridge3 c2w trust <certificate bundle>`

```
webbridge3 c2w trust wb3-c2w-trust-bundle.crt
```

7. http リダイレクトを有効にします。これは任意ですが、エンドユーザーの使いやすさのために推奨されています

```
webbridge3 http-redirect を有効にする
```

8. Web Bridge サービスを有効にする

```
webbridge3 enable
```

Web Bridge が実行される各 Meeting Server インスタンスに対して上記の手順を繰り返し、各インスタンスで使用される証明書またはキーペアが正しいことを確認します。

4.6.3 CallブリッジのC2W接続を設定する

C2W は、Call Bridge およびWeb Bridgeインスタンス間のコントロールインターフェイスであり、Web Bridgeが導入されている場合、Call Bridge で設定する必要があります。Call Bridge のC2W 信頼バンドルには、このCall Bridge が接続するすべてのWeb BridgeのC2W 証明書、またはWeb BridgeのC2W 証明書に署名した証明書が含まれている必要があります。最大限のコントロールを行うために、署名機関の証明書ではなく、バンドル中の個々のWeb Bridge C2W 証明書（証明書ピンング）を使用することを推奨します。

1. Call Bridge を実行している内部Meeting ServerのMMP インターフェイスに接続します。
2. [Call Bridge リスン インターフェイスを設定する](#) で実行した手順で、Call Bridge に証明書がすでに設定されている必要があります。コマンド `callbridge` を実行して確認し、[キーファイル] と [証明書ファイル] の設定が設定されていることを確認します。そうでない場合は、先に進む前に、[Call Bridge リスニングインターフェイスを設定する](#) の手順を繰り返します。Call Bridge はC2W 機能の証明書で設定する必要があります。
3. コマンド `callbridge trust c2w <certificate bundle file>` を使用して、Web Bridge インスタンスのC2W 証明書を含む証明書バンドルでCall Bridge のC2W トラストストアを設定します。例:

```
callbridge trust c2w c2w-callbrige-trust-store.crt
```

注： 範囲で制限されていない限り、Call Bridge はMeeting Server API で定義されているすべてのWeb Bridgeへの接続を試みます。

4. Call Bridge を再起動します

```
callbridge restart
```

4.6.4 Web Bridgeアドレスを使用したCall Bridge の設定

Meeting Server API でWeb Bridgeのエントリを作成することで、Call Bridge が接続する各Web Bridge (共存するWeb Bridgeを含む) のC2W アドレスをCall Bridge に通知する必要があります。このガイドでは、Meeting Serverのウェブ管理インターフェイスのAPI エクスプローラーを使用して、このタスクを完了する方法を説明します。

1. Meeting Serverウェブ管理インターフェイスにログインして、[設定] > [API] を選択します。
2. [フィルタ] ボックスに「webBridges」と入力し、リストビューをフィルタリングします。ここに示すように。

The screenshot shows the Meeting Server API configuration interface. At the top, there are navigation tabs for 'Status', 'Configuration', and 'Logs'. Below the tabs, the page title is 'API objects'. A message states: 'This page shows a list of the objects supported by the API. Where you see a ► control, you can expand that section'. A filter input field contains the text 'webbridge' and shows '(13 of 126 nodes)'. Below the filter, a list of API endpoints is displayed, each with a right-pointing arrow (►) indicating it can be expanded. The endpoints listed are:

- /api/v1/system/profiles/effectiveWebBridgeProfile ►
- /api/v1/tenants/<id>/effectiveWebBridgeProfile
- /api/v1/webBridgeProfiles ►
- /api/v1/webBridgeProfiles/<id>
- /api/v1/webBridgeProfiles/<id>/ivrNumbers
- /api/v1/webBridgeProfiles/<id>/ivrNumbers/<id>
- /api/v1/webBridgeProfiles/<id>/webBridgeAddresses
- /api/v1/webBridgeProfiles/<id>/webBridgeAddresses/<id>
- /api/v1/webBridges ►
- /api/v1/webBridges/<id>
- /api/v1/webBridges/<id>/effectiveWebBridgeProfile
- /api/v1/webBridges/<id>/status
- /api/v1/webBridges/<id>/updateCustomization

3. 表示されたリストから [/api/v1/webBridges] 行を見つけ、[►] アイコンをクリックして導入します。
4. [Create new] をクリックして新しいWeb Bridgeオブジェクトを作成します。次のパラメータフィールドが次のように表示されます。

The screenshot shows the 'Create new' form for a Web Bridge object. At the top, there are navigation tabs for 'Status', 'Configuration', and 'Logs'. Below the tabs, there is a link '« return to object list'. The page title is '/api/v1/webBridges'. The form contains the following fields:

- url [text input] (URL)
- tenant [text input] Choose
- tenantGroup [text input] Choose
- callBridge [text input] Choose
- callBridgeGroup [text input] Choose
- webBridgeProfile [text input] Choose

At the bottom of the form, there is a 'Create' button.

5. url フィールドには、`c2w://<Web Bridge FQDN>:<c2w port>` の形式で、追加する Web Bridge の C2W インターフェースの FQDN アドレスを入力します。例:

`c2w://cmsedge1.company.com:9999`

注：ここで入力する FQDN は、Web Bridge 3 の C2W インターフェイスに割り当てられた証明書の CN または SAN 名のリストにあり、Web Bridge の C2W インターフェイスの IP に解決する必要があります。IP アドレスは、C2W 証明書が証明書の SAN または CN の IP アドレスを持つ場合にのみ使用できます。

6. 新しい Web Bridge エントリを保存するために **作成** をクリックします。

複数の Web Bridge がある場合、上記の手順を繰り返し、Web Bridge の各インスタンスに対して 1 つの Web Bridge オブジェクトを作成します。

4.7 TURN Server の設定

TURN サーバーは、Call Bridge に直接到達できないウェブアプリユーザーにメディア トランザクション サービスを提供するために使用されます。

- 導入でウェブアプリクライアントを使用していない場合は、この項をスキップできます。
- ウェブプロキシおよび TURN プロバイダとして Cisco Expressway を使用している場合、[Cisco Meeting Server \(X14.3\) 用 Cisco Expressway ウェブプロキシ](#) の TURN サーバと Call Bridge の設定方法についての指示を参照してください。
- Meeting Server の Edge 導入を使用している場合、TURN Server は各 Edge インスタンスで設定されている必要があります。このセクションの手順を完了して、TURN サービスを設定します。

以下のセクションを完了して、TURN Server を設定し、それを Call Bridge に追加します。

4.7.1 TURN サービスを有効にする

1. MMP に SSH でログインします。
2. TURN Server の短期資格情報モードを有効にします。バージョン 3.1 で導入された短期間の資格情報は、以前使用されていた静的な TURN Server 資格情報に比べてセキュリティが大幅に向上します。TURN 資格情報は、TURN Server でリレーをリクエストできるユーザーをコントロールするために使用され、TURN Server の使用を許可するために、通話のセットアップ中にウェブアプリクライアントに自動的に与えられます。Meeting Server Edge を使用するすべての導入で短期資格情報モードを有効にすることをお勧めします。次のコマンドを入力して短期資格情報モードを有効にします：

```
turn short_term_credentials_mode enable
```

3. 次のコマンドを使用して、TURN Server の短期資格情報機能の共有シークレットと領域を設定します。

```
turn short_term_credentials <shared secret> <realm>
```

この 2 つの値は任意の文字列で、パスワードのように扱われます。これらの値は、Call Bridge 設定で TURN Server を定義する場合にも必要になります。例:

```
turn short_term_credentials mysharedsecret example.com
```

注意: TURN Server のパスワードと資格情報は固有なものでなければなりません。管理者のユーザ名またはパスワードを再使用しないでください。

- TURN Server のリスニングインターフェイスが、インターネット/外部ネットワークに対して NAT の背後にある場合、TURN Server に、次のコマンドを使用して、TURN Server にマッピングするパブリック IP アドレスを設定します。

```
turn public-ip <ip address>.
```

お使いの TURN Server がパブリックなルーティング可能な IP アドレスを使用している場合、このステップをとばしてください。例:

```
turn public-ip 5.10.20.99.
```

- 特定のインターフェイスでリスンするように TURN Server を設定します。コマンド `turn listen <interface allowed list>` を使用します。Web Bridgeと共に最初のインターフェイス「a」でリスンするように TURN を設定する必要があります。例:

```
turn listen a
```

- 3478でTURN TCPを有効にする場合、TURNサーバーが使用するべきTCPポートを設定してください。 `turn tls <port|none> command`.

例:

```
turn tls 3478
```

この例では、TCP 3478 ポートを使用していることを想定しています。TURN TCP を有効にしない場合は、この手順をスキップしてください。

- TURN TCP を有効にする場合、使用する証明書とキーペアで TURN Server を設定する必要があります。証明書は、Web Bridgeの証明書に署名したのと同じ CA によって署名されている必要があります。TURN TCP を有効にしない場合は、この手順をとばしてください。TURN Server の証明書は、 `turn certs <key file> <certificate file>` コマンドで設定します。 `<ca cert>`。例:

```
turn certs turnCert.key turnCert.crt CAbundle.crt
```

注: TURN Server で使用される証明書は、Web Bridge 3 証明書など、既存の証明書でもかまいません。

- TURN Server を有効にする

```
turn enable
```

複数の Edge Server インスタンスを使用する場合、各 Edge Meeting Server インスタンスに対して上記の TURN 設定手順を繰り返し、各インスタンスで使用される証明書/キーペアが正しいことを確認します。

4.7.2 TURN アドレスを使用して Call Bridge を設定する

使用するには、利用可能な TURN Server の詳細を Call Bridge に設定する必要があります。これらの TURN 設定は、ウェブアプリの参加者と Skype for Business 通話フローにのみ使用されます。セクション [ダイヤルプランの設定-Lync/Skype for Business](#) の統合のSkype for Business サポートの設定の詳細は、参照してください。

Meeting Server API の各 TURN Server に対して turnServers エントリを作成することで、使用できる TURN Server を Call Bridge に知らせる必要があります。このガイドでは、Meeting Serverのウェブ管理インターフェイスの API エクスプローラーを使用して、このタスクを完了する方法を説明します。

1. Meeting Serverのウェブ管理インタフェースにログインして **設定 (Configuration)** >APIを選択します。
2. [フィルター入力] ボックスに turn と入力し、次に示すようにリストビューをフィルタリングします:



3. 表示されたリストから [/api/v1/turnServers] 行を見つけ、[▶] アイコンをクリックして導入します。
4. [新規作成] をクリックして新しい turnServer オブジェクトを作成します。次のパラメータフィールドが表示されます:

The screenshot shows the Cisco Meeting Server configuration page for adding a TURN server. The page title is `/api/v1/turnServers`. At the top, there is a navigation bar with 'Status', 'Configuration', and 'Logs' menus. Below the navigation bar is a link to '« return to object list'. The main form contains the following fields:

- `serverAddress`: Text input field
- `clientAddress`: Text input field
- `username`: Text input field
- `password`: Text input field
- `useShortTermCredentials`: Check box and dropdown menu (currently set to '<unset>')
- `sharedSecret`: Text input field
- `type`: Check box and dropdown menu (currently set to '<unset>')
- `numRegistrations`: Text input field
- `tcpPortNumberOverride`: Text input field
- `callBridge`: Text input field with a 'Choose' button
- `callBridgeGroup`: Text input field with a 'Choose' button

At the bottom of the form is a 'Create' button.

5. 追加する TURN Server の以下のフィールドに入力します。

`serverAddress` - Call Bridge が TURN Server のリスニングポートに接続する必要がある場合にのみ、TURN Server の IP アドレスまたは DNS 名を入力します。そうでない場合、Call Bridge が TURN と通信を試行しないように、ダミーのアドレスを指定します。サーバ - 例: `nothing.local`

`clientAddress` - 外部クライアントが TURN Server に到達するために使用する IP アドレスまたは DNS 名を入力します

注：TURN が NAT の場合、パブリック NAT アドレスを入力します。例: `128.8.5.2`

`useShortTermCredentials` : 前のセクションで短期証明書を使用するように TURN Server を設定した場合（推奨）、`true` に設定します。

共有シークレット - 前のセクションのステップ 3 で TURN Server を設定した際に使用した共有シークレット文字列を入力します。

タイプ - このパラメータが設定されていない場合、デフォルトで「標準」になり、クライアントに UDP 3478 を使用し、TCP 443 にフォールバックして TURN サーバーに接続するよう指示します。Meeting Server ウェブ Edge を導入する場合、このパラメータは「`cms`」に設定する必要があります。

`tcpPortNumberOverride` - 443 以外のポートで TURN TCP を設定した場合、`turn tls` コマンドで設定したポート番号を入力します。

注：この設定を使用すると、「`serverAddress` フィールドのダミー アドレスが原因で Call Bridge が TURN Server に接続できない」というステータスが生成される場合があります。これは既知の問題ですが、導入には影響しません。

6. [作成]をクリックして新しい TURN Server エントリを保存します。

複数の TURN Server がある場合は、上記の手順を繰り返し、各 TURN Server インスタンスの TURN Server オブジェクトを作成します。

4.8 MMP ユーザーの LDAP 認証

新しい **ldap** オプションが、LDAP サーバーの詳細を設定するための **user add** MMP コマンドに追加されました。ディレクトリ検索パラメータ、TLS 設定、LDAP 認証の有効化または無効化を指定します。Meeting Server の導入時に、LDAP ユーザーアカウントを持つ管理者およびウェブアプリユーザーは、LDAP 認証を使用してウェブ管理インターフェイス、SSH、SFTP、およびシリアルコンソールにログインできます。LDAP 認証に失敗するとユーザーのログインが拒否されます。

注： Common Access Card (CAC) 導入の場合、CAC 認証は LDAP 認証およびローカル認証の両方より優先されます。

この機能では、LDAP 経由での MMP ユーザーのインポート、および既存のローカルユーザーから LDAP 認証ユーザーへの変換はサポートされていません。管理者は MMP コマンド **user add** で各ユーザーを追加することで、LDAP ユーザーを手動で事前設定する必要があります。ログイン名がローカルおよび LDAP ユーザーに対して一意であることを確認します。LDAP ユーザーを追加するコマンドに、新しいオプション [**ldap**] が追加されます：

```
user add <username> (admin|crypto|audit|appadmin|api) [ldap]
```

注： Meeting Server API は LDAP 認証によるユーザーへのアクセスをサポートしていません。

ldap オプションを使って追加されたユーザーの認証は LDAP サーバーが行います。この場合、ローカルパスワードのルックアップは行われません。ローカルユーザーの場合、認証はローカルパスワードルックアップのみを使用して行われます。LDAP 認証はパスワードの変更をサポートしていません。

注： LDAP サーバーが利用できなくなった場合、または Meeting Server が LDAP サーバーに到達できない場合、LDAP ユーザーはログインできません。バックアップとして、MMP に少なくとも 1 人のローカル管理者ユーザーが設定されている必要があります。

Meeting Server は、新しい **ldap** オプションを使用して、ホスト名/IPv4/IPv6 のいずれか 1 つとポートを使用して、Microsoft AD LDAP サーバまたは Open LDAP サーバーの設定をサポートします。この LDAP サーバーは、ウェブアプリのユーザー認証で使用されるものと同じものでもかまいません。使用されている LDAP サーバーがサポートされているサーバタイプであること、そしてそれが Meeting Server 用に別に設定されていることを確認してください。

詳細については、[『MMP コマンドリファレンスガイド』](#) を参照してください。

5 LDAP の設定

ユーザーがウェブアプリを使って Meeting Server に接続する場合、LDAP サーバーが必要です (現在は Microsoft Active Directory、OpenLDAP または Oracle Internet Directory LDAP3、下記のメモを参照)。Meeting Server が LDAP サーバからユーザアカウントをインポートします。

このセクションで説明するように、LDAP からフィールドをインポートすることでユーザ名を作成できます。パスワードは Meeting Server 上にキャッシュされません。ウェブアプリの認証時に LDAP サーバーへの呼び出しが行われるため、パスワードは LDAP サーバ上で一元的かつ安全に管理されます。

注： Meeting Server で LDAP/AD 同期を設定する場合、LDAP/AD 属性を受け入れるフィールドでは、大文字と小文字を区別する形式で属性を入力する必要があります。たとえば、ユーザ名のマッピングが属性 `userPrincipalName` を使用する場合、`$userPrincipalName$` は同期に成功しますが、`$UserPrincipalName$` で同期が失敗します。各 LDAP 属性の大文字と小文字が正しく入力されていることを確認してください。

注： バージョン 2.1 から、Meeting Server は Oracle Internet Directory (LDAP バージョン 3) をサポートします。これは、ウェブ管理インターフェイスではなく、API を通じて設定する必要があります。Meeting Server が Oracle Internet Directory をサポートするように設定する場合、Meeting Server は LDAP 同期中の検索操作で LDAP ページングされた結果コントロールを使用すべきではありません。 `/ldapServers` に POST または `PUT /ldapServers/<ldap server id>` リクエストパラメータ `usePagedResults` を `false` に設定します。

5.1 LDAP を使用する理由

LDAP を使った Meeting Server の設定は、環境をセットアップするための強力でスケーラブルな方法です。LDAP 構造内で組織の発信要件を定義することで、Meeting Server に必要な設定の量を最小限に抑えることができます。

サーバーはフィルター、ルール、およびテンプレートの概念を使用します。これにより、ユーザーを次のようなグループに分類できます。

- 人事部門の全員
- グレード 11 以上の職員
- 職名 = 'ディレクター'
- 姓が「B」で始まる人

5.2 Meeting Serverの設定

このセクションの例では、Meeting Serverのウェブ管理インターフェースを使用して、単一のLDAP サーバ (この場合は Active Directory) を設定する方法を説明します。しかし、Meeting Serverは API 経由で設定可能な複数のLDAP サーバーをサポートしています。詳細は [API リファレンスガイド](#)のLDAP メソッドセクションを参照してください。

Call Bridge のクラスタを設定する場合、API を使用するのが最も簡単な方法です。ウェブ管理インターフェイス経由で複数の Call Bridge を設定する場合、それぞれが同一の設定になっている必要があります。

注： ウェブ管理インターフェイスでは、1 つのLDAP サーバーのみ設定できます。

Active Directory と連携するようにMeeting Serverをセットアップするには、以下の手順に従ってください:

1. ウェブ管理インターフェイスにログインして、**設定** > Active Directoryに移動します。
2. 最初のセクションでLDAP サーバーへの接続を次のように設定します。
 - アドレス = LDAP サーバーのホスト名または IP アドレスです
 - ポート = 通常 636
 - ユーザ名 = 登録ユーザーの識別名 (DN) です。この目的専用のユーザーを作成することもできます。
 - パスワード = 使用しているユーザー名のパスワード
 - 安全な接続 = 安全な接続を行うにはこのボックスにチェックを入れます。

例:

アドレス: `ldap.example.com`

ポート: `636`

ユーザ名: `cn=Fred Bloggs, cn=Users,OU=Sales,dc=YourCompany,dc=com`

パスワード: `password`

注： ユーザ名とパスワードの証明書に必要な権限の詳細は、[付録 F](#) を参照してください。

注： Meeting Serverはセキュア LDAP をサポートしています。デフォルトでは、LDAP サーバーは安全な通信のためにポート 636 で実行され、安全ではない通信のためにポート 389 で実行されます。Meeting Serverは両方をサポートしていますが、636 の使用をお勧めします。通信をセキュアなものにするためには、セキュア接続（上記参照）を選択する必要があります。ポート 636 の使用だけでは十分ではありません。

注： セキュアな接続を使用して、LDAP サーバーを設定する際、MMP の `tls ldap` コマンドを使用して、TLS 証明書検証が設定されるまで、接続は完全に安全ではありません。

3. インポートするユーザーのコントロールに使用するインポート設定を入力します。

- ベース識別名 = ユーザーをインポートする LDAP ツリー内のノード。以下は、ユーザーをインポートするベース DN の賢明な選択です

```
cn=Users,dc=sales,dc=YourCompany,dc=com
```

- フィルター = ユーザーの LDAP レコードの属性値を満たす必要があるフィルター式。フィルター フィールドの構文は rfc4515 で説明されています。

ユーザーをメインデータベースにインポートするためのルールは、「メールアドレスを持つユーザーをインポートする」というのが妥当であり、これは次のフィルターで表されます:

```
mail=*
```

テスト目的で、指定ユーザ (例 fred.bloggs) と、メールアドレスが「test」で始まるテストユーザーのグループをインポートする場合があります。例:

```
(|(mail=fred.bloggs*)(mail=test*))
```

1 人のユーザ (例: fred.bloggs) を除く全員をインポートする場合は、次の形式を使用します:

```
(!(mail=fred.bloggs*))
```

特定のグループに属するユーザーをインポートするために、memberOf属性でフィルタリングできます。次に例を示します。

```
memberOf=cn=apac,cn=Users,dc=Example,dc=com
```

これにより、APAC グループのメンバーであるグループとユーザーの両方がインポートされます。人々に制限する (そしてグループを省略する) には、次を使用します:

```
(&(memberOf=cn=apac,cn=Users,dc=Example,dc=com)(objectClass=person))
```

拡張可能なマッチングルール (LDAP_MATCHING_RULE_IN_CHAIN /

1.2.840.113556.1.4.1941) を使用して、メンバーシップ階層 (指定されたグループの下) の任意のグループのメンバーシップでフィルタリングすることが可能です。例:

```
(&(memberOf:1.2.840.113556.1.4.1941:=cn=apac,cn=Users,dc=Example,dc=com)(objectClass=person))
```

LDAP 設定に適用できるその他の良い例には、すべての Person と User を追加し、!で定義されたものを除くフィルターが含まれます。

```
(&(objectCategory=person)(objectClass=user)(!(cn=Administrator))(!(cn=Guest))(!(cn=krbtgt)))
```

上記と同じ条件を追加するフィルタ (krbtgt ユーザーを除く)。sAMAccountName を持っている場合にのみ追加します。

```
(&(objectCategory=person)(objectClass=user)(!(cn=Administrator))(!(cn=Guest))(sAMAccountName=*))
```

上記と同じものを追加し (krbtgt ユーザーを含む)、sAMAccountName を持っている場合にのみ追加するフィルタ

```
(&(objectCategory=person)(objectClass=user)(!(cn=Administrator))(!(cn=Guest))(!(cn=krbtgt))(sAMAccountName=*))
```

このフィルタは、(| ツリー内の指定されたユーザーのみをインポートします

```
(&(objectCategory=person)(objectClass=user)(|(cn=accountname)(cn=anotheraccountname)))
```

指定されたセキュリティグループのメンバーのみをインポートするための Global Catalog クエリ (で示されます)

```
=cn=xxxxx
(&(memberOf:1.2.840.113556.1.4.1941:=cn=groupname,cn=Users,dc=example,dc=com)(objectClass=person))
```

4. フィールド マッピング式のセットアップ

フィールドマッピング式は、Meeting Serverのユーザレコードのフィールド値が、対応する LDAP レコードのフィールド値からどのように構築されるかを制御します。現在、次のフィールドはこの方法で設定されます:

- 表示名
- ユーザ名
- スペース名
- スペース URI ユーザ部分 (つまり、URI からドメイン名を引いたもの)
- スペース セカンダリ URI ユーザ部分 (スペース用のオプションの代替 URI)
- スペース通話 ID (WebRTC クライアントのゲスト通話で使用するスペースの一意の ID)

フィールドマッピング式には、文字テキストと LDAP フィールド値の混在を含めることができます。次の通り:

<LDAP フィールド名>

一例として、表現

```
$sAMAccountName$@example.com
```

生成する:

```
fred@example.com
```

詳細は [LDAP フィールドマッピングの詳細情報を参照してください。](#)

注： インポートされる各ユーザーは、一意のユーザ ID (JID) を持つ必要があります。これは、「フィールドマッピング式」セクションの JID フィールドを使用して構築されます。 **設定 > Active Directory**。 有効な JID を構築するために、JID フィールドマッピング式で 사용되는 LDAP 属性は、インポートされる各 LDAP レコードに存在する必要があります。 これらの属性を持つレコードのみがインポートされるように、JID フィールドマッピング式で 사용되는各属性について、インポート設定のフィルターフィールドに '&(AND)' を使用してプレゼンスフィルター（つまり、(<attribute name>=*) の形式）を含めることを推奨します。

たとえば、JID フィールドマッピング式が `$sAMAccountName$@company.com` であり、次のメンバーであるユーザーをインポートするとします: グループ
 cn=Sales,cn=Users,dc=company,dc=com の場合、適切なインポート フィルタは次のようになります:

```
( & (memberOf=cn=Sales , cn=Users , dc=company , dc=com) (sAMAccountName=*) )
```

- Active Directory と同期するには、[**今すぐ同期**] を選択するか、適切な API 呼び出しを使用して同期を有効にしてください (『 [Cisco Meeting Server API リファレンスガイド](#) 』を参照してください)。

注： LDAP サーバーのエントリが変更されると、手動で再同期する必要があります。

- 同期の結果を確認するには、[**ステータス > ユーザ**] に移動します。

LDAP サーバからのインポート時に OU 分離を使用するかどうかを選択できます。 ウェブ管理インターフェイスで、[**設定 > Active Directory**] に移動し、 **企業ディレクトリ設定** セクションで [**検索者の OU に検索を制限**] を選択します。 ユーザアカウントの OU 内でのみ検索を有効にする。

5.3 例

この例では、通常の電話番号の前の 88 プレフィックスを使用して、特定のユーザグループとこのスペースの通話 ID にスペースを割り当てます。

- LDAP 構造に「スペース」と呼ばれるグループを作成し、そのグループに必要なメンバーを割り当てます。
- 拡張可能なマッチングルール (LDAP_MATCHING_RULE_IN_CHAIN / 1.2.840.113556.1.4.1941) を使用する次のフィルターを使用して、「スペース」グループのメンバーであるすべてのユーザーを検索します。

```
( & (memberOf:1.2.840.113556.1.4.1941:=cn=space , cn=Users , dc=lync , dc=example , dc=com) (objectClass=person) )
```

3. 次に、次のディレクトリで特定のユーザーを同期します。

cn = Fred Blogs
TelephoneNumber = 7655
sAMAccountName = fred.blogs

次のスペースが作成され、それは **状況 > ユーザ** ページで表示できます。

名前	ユーザ名
Fred Blogs	fred.blogs@example.com

次に示すスペースは、**設定 > スペース** ページを参照してください。

名前	URI ユーザ部分
fred.blogs	fred.blogs.space

5.4 すべてのユーザスペースへの非メンバーアクセスにパスコード保護を適用する

LDAP 同期によりスペースが自動生成される場合、すべてパスコードなしで作成されます。デフォルトの **非メンバーアクセス** は **true** に設定されているため、既存の動作は変更されません。パスコードは必要なく、非メンバーも作成されたスペースにアクセスできます。

非メンバーアクセス を **false** に設定すると、会社はすべてのユーザスペースへのメンバー以外のアクセスに対してパスコード保護を強制することができます。

メンバーが LDAP 同期の一部として非メンバー アクセスを設定し、パスコードを設定する必要があることを保証します。

- `/ldapSources` に POST するか、`/ldapSources/<ldap source id>` にリクエストパラメータ `非メンバーアクセス` を `false` に設定して PUT します。
- `nonMemberAccess` 設定を取得するには、`on /ldapSources/<ldap source id>` に GET を使用してください。

注：バージョン 2.4 (このパラメータが導入されたとき) より前に作成されたスペースは、LDAP 同期の影響を受けません。

6 ダイアルプランの設定 - 概要

6.1 はじめに

Meeting Serverを SIP、Lync、および音声環境に統合するには、SIP 通話コントロール、Lync FE サーバ、および音声通話コントロールから Meeting Serverへの接続をセットアップする必要があります。 Meeting Serverを必要とする通話を正しくルーティングするには、これらのデバイスで通話ルーティング設定を変更する必要があります。

図 10 は、SIP ビデオエンドポイント、Lync クライアント、および IP 電話が混在する会社の導入を想定しています。 Meeting Serverは、Lync クライアントと SIP ビデオエンドポイントの間、および Lync クライアントと IP 電話の間の接続を可能にします。

SIP ビデオ エンドポイントは vc.example.com というドメインで設定され、Lync クライアントは example.com というドメインで設定されます。 必要に応じて例を変更する必要があります。

図 10: ダイアルプラン設定の導入例

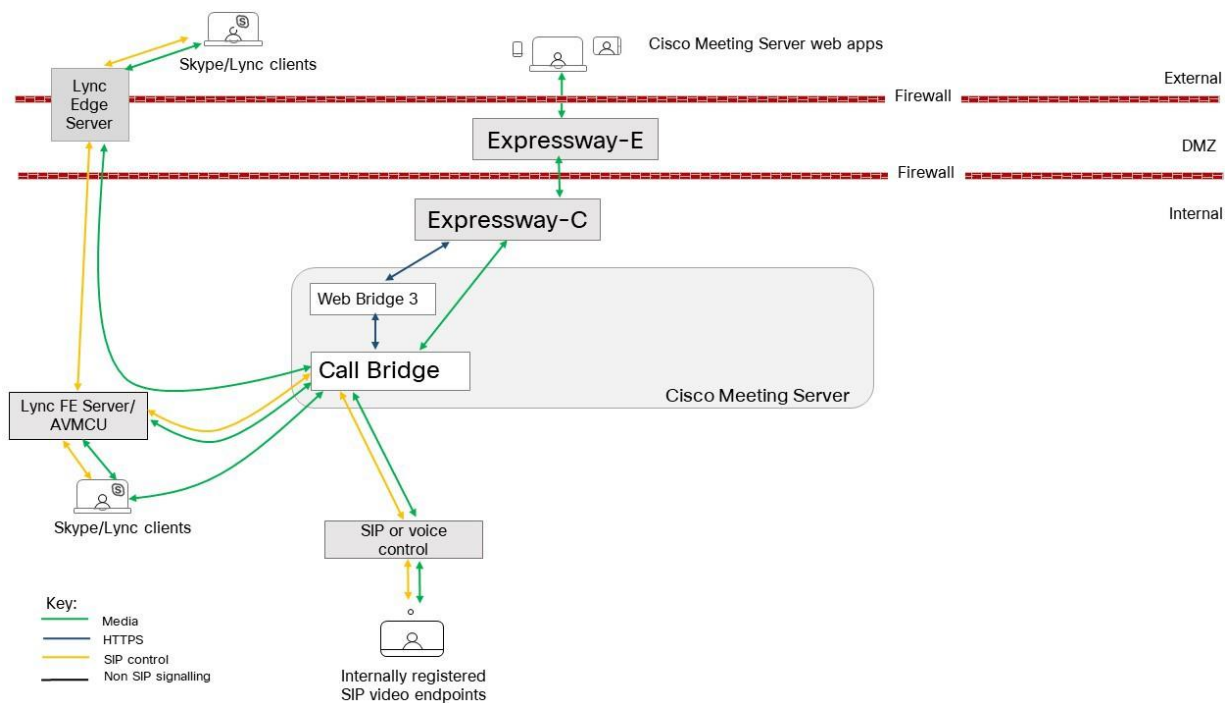

上の図に示すように、Lync FE サーバには Meeting Server への信頼できる SIP トランクが必要です。これは、Lync クライアントから発信されたコールを Meeting Server スペース、Cisco Meeting Server web app ユーザー、さらに SIP ビデオエンドポイントにルーティングするように設定されています。 サブドメイン vc.example.com (SIP ビデオ エンドポイントの場合) および meetingserver.example.com (スペースの場合) は、Lync FE サーバから Meeting Serverへ、このトランクを通じてルーティングされる必要があります。

注：別の組織で導入されている Office 365 またはオンプレミスの Lync への接続は、Cisco Expressway にルーティングする必要があります。詳細は、[Expressway 導入ガイド](#) を参照してください。

SIP コール制御プラットフォームでは、example.com ドメイン (Lync クライアントの場合) および meetingserver.example.com (スペースおよびウェブアプリの場合) への通話を Meeting Server にルーティングするように SIP トランクをセットアップする必要があります。

Meeting Serverは、ドメイン example.com の通話を Lync FE サーバーに、サブドメイン vc.example.com の通話を SIP 通話制御プラットフォームにルーティングするためのダイアルプランを必要とします。

次のセクションでは、Meeting Serverのウェブ管理インターフェースにある 2 つの設定ページについて説明します。これらの設定ページにより、Meeting Serverが着信と発信を処理する方法が決まります。

この章に続く [第 7 章](#) および [第 8 章](#) に、ソリューション全体の設定に関する手順を追った説明を示します。

6.2 通話を管理するウェブ管理インターフェイス設定ページ

このセクションでは、各通話の処理方法を決定するために Meeting Serverが使用するウェブ管理インターフェイスの設定ページについて説明します。

ウェブ管理インターフェイスの 2 つの設定ページで、着信および発信通話に対する Meeting Serverの動作を制御します: **発信通話** と **着信通話**. [発信通話] ページでは、発信通話の処理方法を制御します。[着信] ページでは、着信を拒否するかどうかを指定します。拒否ではなく一致して転送される場合、転送方法に関する情報が必要です。着信コールページには 2 つのテーブルがあります。1 つは一致/拒否を設定し、もう 1 つは転送設定をします。

6.2.1 発信通話ページ

[発信通話] ページでは、ダイアルプラン ルールの数を設定する適切なダイアルプランを設定することができます。ダイアル変換を発信通話に適用して、発信通話のルーティングを制御できます。「[ダイアル変換](#)」を参照してください。

Outbound calls

Filter

	Domain	SIP proxy to use	Local contact domain	Local from domain	Trunk type	Behavior	Priority	Encryption	Tenant	Call Bridge Scope	
<input type="checkbox"/>	lync.example.com	<none; call directly>	callbridge1.example.com	example.com	Lync	Stop	2	Auto	no	all	[Edit]
	<input type="text"/>	<input type="text"/>	<input type="text"/>	<input type="text"/>	Standard SIP	Stop	0	Auto			[Add New] [Reset]

ドメイン: ダイアルプランルールを適用するために照合するドメイン;完全な値 (例、「example.com」) または「ワイルドカード」 (例、「*.com」) のいずれかです。

使用する SIP プロキシ: ダイアルプランの各エントリ/ルールは、発信呼び出しのドメイン (以下を参照) と一致し、使用する SIP プロキシ (または直通呼び出しかどうか) を決定します。

ローカル連絡先ドメイン: は、このダイアルプランルールを使用した通話の連絡先 URI に使用されるドメインです。

注意: Lync を使用している場合は、**ローカル連絡先ドメイン** を使用することをお勧めします。Lync を使用していない場合、SIP 通話フローでの予期せぬ問題を回避するために、**ローカル連絡先ドメイン** のフィールドを空にすることをお勧めします。

注意: 各 Lync ドメインに対して、アウトバウンドルールを作成する必要があります。このセクションで説明する手順に従ってください。多くの Lync ドメインがある場合は、ワイルドカードドメインを使用して送信ルールを作成することを検討してください。

ローカルからのドメイン: 通話が発信者 ID/発信者 ID として使用するドメインです。

トランクタイプ: 通常、ルールをセットアップして、発信を CiscoExpressway、Avaya Manager または Lync サーバなどのサードパーティ SIP コントロールデバイスにルーティングします。そのため、現在設定できる SIP トランクには、標準 SIP、Avaya、Lync の 3 つのタイプがあります。

注: Meeting Server は一般的に Avaya PBX と共に使用されます。これらの通話は音声のみになります。しかし、Meeting Serverは Avaya 製品 (ビデオをサポートする製品もあります) との相互運用性に関してこの制限を課しません。そのため、「avaya」の通話は、通話が音声のみであるという意味ではありません。

動作 および 優先度: ダイアルプランルールは [優先度] の値順に試されます。ルールがマッチしたが、発信できない場合、他の優先順位の低いルールが試されます。ルールの動作が [停止] の場合、以降のルールは使用されません。

暗号化: 以下から選択します: **自動**、**暗号化**、**非暗号化**。

注意: デフォルトの **暗号化** 動作モードは **自動** です。すべての「Lync」発信ダイヤルルールが明示的に [暗号化 (Encrypted)] モードに設定されていることを確認し、TLS 接続試行が失敗した場合に、Call Bridge が非暗号化 TCP を使用しようとするのを防ぎます。

6.2.2 通話の着信ページ: 通話のマッチング

着信ページの一番上の表は、コール マッチング テーブルです。コールマッチングテーブルで定義されたルールは、Meeting Serverが着信 SIP 通話进行处理する方法を管理します。任意のドメインのMeeting Serverにルーティングされた通話は、そのサーバーの IVR、ウェブアプリユーザ、または事前設定されたスペースに対してテストできます。

下記のコール マッチング ルールの例では、meetingserver.example.com ドメインをウェブアプリユーザとスペースの両方にマッチさせることを試みます。

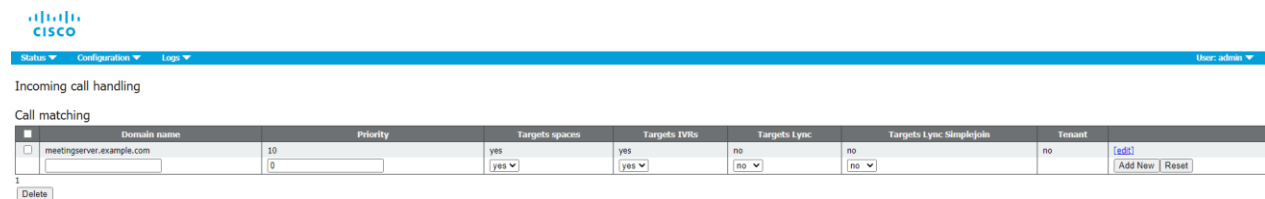

The screenshot shows the Cisco Meeting Server configuration page for 'Incoming call handling'. It displays a table for 'Call matching' with the following data:

	Domain name	Priority	Targets spaces	Targets IVRs	Targets Lync	Targets Lync: SingleJoin	Tenant
<input type="checkbox"/>	meetingserver.example.com	10	yes	yes	no	no	no
		0	yes	yes	no	no	

Buttons for 'Add New' and 'Reset' are visible at the bottom right of the table. A 'Delete' button is located below the table.

例えば、着信が name.space@meetingserver.example.com であり、name.space という設定されたスペースがある場合、通話はその名前前のスペースにルーティングされます。

着信が予想されるすべてのドメインに対してルールを作成することをお勧めします。一部のコール制御ソリューションでは、ドメインはサーバーの IP アドレスまたはホスト名である場合があります。このような場合、最も優先順位の高いドメインがメインドメインになり、IP アドレスとホスト名のルールの優先順位が低くなります。

優先順位の値が高いルールが最初に照合されます。複数のルールが同じ優先順位を持つ場合、ドメインのアルファベット順に基づいて一致が発生します。

ルールが実行されると、リストの下の方のルールは呼び出しで無視されます。

すべてのコール マッチング ルールが失敗した場合、次のセクションで説明されているように、次のテーブル (コール転送) が使用されます。

注意事項:

- スペースおよび/またはユーザーの照合は、@ の前の URI の部分でのみ行われます。
- 最も優先順位の高いスペースに一致するルールが、招待テキストの URI を形成するために使用されます。個々の IP アドレスやホスト名ではなく、導入全体に対して最も高い優先順位のルールが適用されることが期待されます。

- ルールの [ドメイン] フィールドを空のままにしないでください。空欄にすると、Call Bridge が通話を拒否します。
- コール マッチング テーブルのルールでは、すべてのドメインが一致する結果となります。

6.2.3 通話転送

着信が [通話照合] テーブルのルールのいずれかに一致しない場合、通話は [着信の転送] テーブルに従って処理されます。この表では、通話を完全に拒否するか、またはブリッジモードで通話を転送するか（たとえば、Lync 電話会議に転送することなど）を決定するルールを定めることができます。ルールを定義することで、通話を転送するかどうかを決定します。特定の通話を「キャッチ」し、拒否することが適切な場合があります。

ルールは重複させることができ、**ドメイン一致パターン**にはワイルドカードを含めることができます。例: `exa*.com`。しかし、「*」を全てに一致する記号として使用しないでください。使用すると、呼び出しループが作成されます。[優先順位 (Priority)] の値を使用してルールを並べ替えます。番号が高いルールが最初に試されます。

通話を転送する場合は、[転送] **ドメイン** を使用して宛先ドメインを書き換えることができます。指定したドメインへの新しい通話を作成されます。**発信者 ID** の設定により、転送された通話で元の発信者 ID を保存するか、新しい ID を生成することができます。選択 **パススルー** を使用して発信者 ID を保存するか、**ダイアルプラン**を使用して、コールルーティング設定に従って新しい発信者 ID を生成します。

以下の着信転送ルールの例は、ドメイン `lync.example.com` の着信を転送し、ルーティングは着信ルーティングルールによって決定されます。

Call forwarding						
<input type="checkbox"/>	Domain matching pattern	Priority	Forward	Caller ID	Rewrite domain	Forwarding domain
<input type="checkbox"/>	lync.example.com	50	forward	pass through	no	[edit]
	<input type="text"/>	<input type="text" value="0"/>	reject ▼	use dial plan ▼	no ▼	<input type="text"/> Add New Reset

着信通話は、通話照合テーブルのどのルールにも一致しない場合、および着信転送テーブルのどの **ドメイン一致パターン** にも一致しない場合、終了されます。

6.3 ダイアル変換

Dial Transforms は、発信ルールが有効になる前に発信通話に適用されます。ダイアル変換が適用されると、発信ダイアルプランルールが変換された番号に適用されます。ダイアル変換は発信通話にのみ影響し、ゲートウェイの通話には影響しません。

変換には 3 つのステージがあります。

- 変換に適用する前処理の種類を定義する「種類」が適用されます。
 - ロウ: 1 つのコンポーネントを生成します - \$1
 - ストリップ: ドット、ダッシュ、スペースを削除して 1 つのコンポーネントを生成します - \$1
 - 電話: 国際電話番号への変換に使用 - 2 つのコンポーネントを生成します \$1 国コードと \$2 番号

注: 電話の URI は、有効な国際ダイヤルコード (例、英国の 44、米国の 1) の後に次の電話番号の桁数が正確である場合に、純粋な数字列 (オプションのプレフィックス '+' が付き) として認識されます。

- コンポーネントは、ルールが有効かどうか確認するために、正規表現を使用して照合されます
- 出力文字列は、定義された変換に従ってコンポーネントから作成されます

例

例	Type	一致	変換
米国の番号については、「vcs1」を直接使用します	電話	(\$1/01/)	\$2@vcs1
英国の番号については、プレフィックスを追加し、「vcs2」を使用します	電話	(\$1/44/)	90044\$2@vcs2
7で始まるイギリスの番号には、プレフィックスとして「90044」を追加し、サフィックスとして「123@mobilevcs」を追加します	電話	(\$1/44/)(^2/^7/)	90044\$2{}123@mobilevcs
認識されない全て数字の文字列には、サフィックスとして '@vcs3' を使用します	削除	(\$1/(\d){6,}/)	\$1@vcs3
+ を 00 に置換します	削除	(\$1/\+(\d)+/)	\$1{\+/00/}
(.*)@example.com などの英数字正規表現を置換し、と置換します \1.endpoint@vc.example.com	生	(\$1/(.*)@example.com/)	\$1{/@example.com\$/ .endpoint@vc.example.com/}

単一Meeting Serverの場合、[設定] > [アウトバウンドコール] ページをウェブ管理インターフェイスで使用して、ダイヤルした番号の変換方法を管理する。一致式が指定されている場合、指定された変換式が適用されるかどうかは、正規表現により決定されます。

たとえば、下のスクリーンショットのダイヤルプランにより、発信の「+1」(米国) コールで1つの Call Bridge が使用され、+44 (英国) のコールで別のものが使用されるようになります。

7 ダイアルプランの設定 - SIP エンドポイント

7.1 はじめに

この章では、SIP ビデオエンドポイントが Meeting Server で主催されているミーティングにダイヤルインするための設定について説明しています。必要に応じて例を変更しながら、記載されている順番に手順を実行してください。

7.2 SIP ビデオエンドポイントが Meeting Server でホストされているミーティングにダイヤルする

この最初のステップでは、SIP ビデオエンドポイントを Meeting Server で主催されているミーティングに指向するために、コール制御デバイスと Meeting Server で必要な設定を検討します。

図 11: Meeting Server がホストする通話に発信する SIP ビデオエンドポイントの例

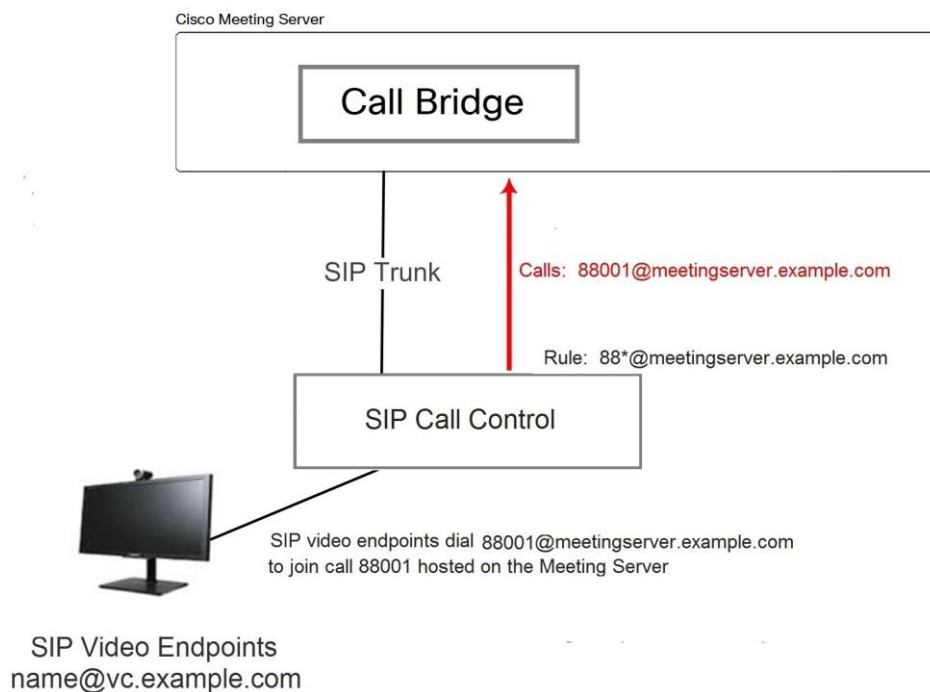

7.2.1 SIP コール制御の設定

この例では、SIP コール制御が Cisco VCS であると想定していますが、Cisco Unified Communications Manager を使用するなど、他のコール制御デバイスでも同様の手順が必要です。「Cisco Meeting Server with Cisco Unified Communications Manager 導入ガイド」を参照してください。

1. VCS に管理者としてログインします。
2. ゾーンをセットアップして通話を Meeting Server にルーティングします。
 - a. 次に進む VCS 設定 > ゾーン > 新規。
 - b. 以下を使用してゾーンを作成します。
 - H.323 モード = オフ。
 - SIP モード = オン
 - SIP ポート = 5060 (5061) (TLS を使用する場合)
 - SIP トランスポート = TCP または TLS (必要に応じて)
 - SIP プロキシ登録の許可 = 許可
 - 認証ポリシー = 認証済みとして扱う
 - SIP 認証信頼モード = オフ
 - ピア 1 アドレス = Call Bridge の IP アドレス
3. 通話を Meeting Server にルーティングするための検索ルールを追加します。たとえば、ドメイン **meetingserver.example.com** を使用して SIP エンドポイントの通話を Meeting Server のミーティングにルーティングします。
 - a. VCS 設定 > ダイアルプラン > 検索ルールに移動します。
 - b. ルールに適切な名前を付けます。例えば **Meeting Server への EP のルーティング** など。
 - c. 以下を設定します。
 - ソース = 任意
 - リクエストの認証が必要 = いいえ
 - モード = エイリアス パターン マッチ
 - パターンタイプ = Regex
 - パターン文字列 = **.*@meetingserver.example.com**
 - パターン動作 = そのままにする
 - 一致した場合 = 停止
 - ターゲット = Meeting Server 用に作成したゾーン。

7.2.2 Meeting Server の設定

1. Meeting Server のウェブ管理インターフェースにログインします。
2. エンドポイントがダイヤルインするためのスペースを Meeting Server 上に作成することもできます：

- a. 設定 > スペースへ進む
- b. スペースを追加する方法:
 - Name =<string> など。 **コール 001**
 - URI =<URI のユーザ部分> たとえば、 **88001**

または既存のスペースを使用してください。

注： スペースは API から作成または変更することもできます。 詳細については、 [API リファレンス ガイド](#)を参照してください。

3. Meeting Serverへの着信通話用のインバウンドダイヤルプランルールを追加してください。
 - a. [設定] > [着信コール]に移動し、次の詳細のダイヤルプランルールを追加します:
 - ドメイン名 = <FQDN of the Meeting Server>、例 **meetingserver.example.com**
 - スペースを対象とする = **はい**
 - IVRを対象とする = **はい**
 - 任意のユーザ対象 = **はい**
 - ターゲット Lync = **はい** 注：これは後の[セクション8.1.2](#)が必要です

注： ウェブ管理インターフェイスの [着信通話](#) ページの詳細については、 [セクション](#) を参照してください。

4. VCS 経由で SIP エンドポイントへの発信通話のための発信ダイヤルプランルールを追加します。
 - a. [設定] > [発信コール]に移動し、次の詳細のダイヤルプランルールを追加します:
 - ドメイン =<照合するドメイン>例: **example.com** または ***.com**
 - 使用する SIP プロキシ = <the IP address or FQDN of your VCS>
 - ローカル連絡先ドメイン =

注： ローカル連絡先ドメインのフィールドは、Lync へのトランクをセットアップしない限り、空白にしておきます ([セクション 8.1.2](#) 参照)。

- ローカル送信ドメイン = <FQDN of the Meeting Server>
- トランクタイプ=**標準 SIP** です。

注：ウェブ管理インターフェイスの [着信通話](#) ページの詳細については、[セクション](#) を参照してください。

SIP ビデオエンドポイントは、ダイヤルすることで Meeting Server でホストされる 88001 の通話にダイヤルすることができます。 88001@meetingserver.example.com, Meeting Server は SIP エンドポイントをコールアウトできます。

第 8 章の Lync のダイヤルプランの作成に進む前に、以下のことを検討してください：

- メディア暗号化設定を設定するには、[第 7.3 項](#)を参照してください。
- Cisco CTS エンドポイントの TIP サポートを有効にするには、[セクション 7.4](#) を参照してください。
- 自動音声応答(IVR)を設定するには、[第 7.5 項](#)を参照してください。

7.3 SIP 通話のメディア暗号化

Meeting Serverは、Meeting Serverとの間で行われる、Lync 通話を含む SIP 接続のメディア暗号化をサポートしています。これはウェブ管理インターフェイスの [設定 > 通話設定](#) ページで設定します。

1. ウェブ管理インターフェイスにログインし、[設定 > 通話設定](#)に移動します。
2. 適切な [SIP メディア暗号化] 設定 (許可する、 必須とする または 無効)を選択します。
3. SIP、CMA (ウェブアプリ)、またはサーバリフレクシブの帯域幅設定を変更します。
4. これらの変更をすでに進行中の SIP 通話に適用することを選択するには、ページの最後にある [[アクティブな通話に適用する](#)] ボタンをクリックするか、または今後の SIP 通話にこれらの変更を適用することを選択します [[送信](#)] ボタンをクリックします。

注：ウェブ管理インタフェース [設定>発信通話](#) ページの [SIP 暗号化] フィールドには、各 [発信通話](#) ルールに対して SIP コントロールの暗号化動作を設定できます。これにより、コントロールとメディア暗号化の動作が分離され、メディア暗号化がない場合でも TLS コントロール接続を使用できます。API を使用して動作を設定することもできます。

7.4 TIP サポートを有効にする

Cisco CTS 範囲のエンドポイントを使用する場合、TIP プロトコルサポートを選択する必要があります。次の手順で有効にします。

1. ウェブ管理インターフェイスで [設定 > 通話設定] に移動し、SIP設定セクションで TIP (Telepresence Interoperability Protocol) を **有効に**します。



Call settings

Call settings

SIP media encryption

SIP call participant labels

Audio packet size preferred

SIP settings

TIP (Telepresence Interoperability Protocol) calls

2. 両方の SIP 帯域幅設定を少なくとも 4000000 に設定してください。

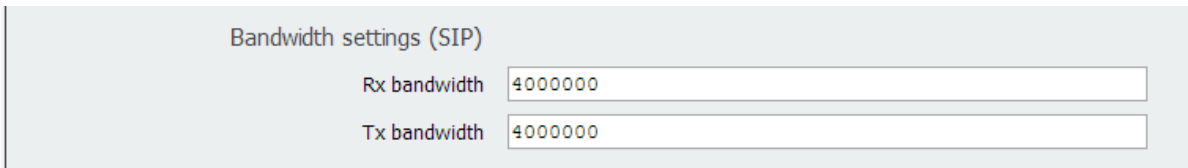

Bandwidth settings (SIP)

Rx bandwidth

Tx bandwidth

3. [送信 (Submit)] をクリックします。

7.5 IVR 設定

事前設定された通話に手動でルーティングするように、Interactive Voice Response (IVR) を設定できます。着信通話は IVR にルーティングすることができます。ここで発信者は、参加する通話またはスペースの ID 番号を入力するように招待する、事前に録音されたボイスメッセージで挨拶されます。ビデオ参加者にウェルカム スプラッシュ画面が表示されます。ID を入力すると、ユーザーは適切な通話またはスペースにルーティングされるか、通話またはスペースに PIN がある場合は PIN の入力求められます。(発信者は 3 回目の間違ったコール ID の後に切断されます。)

IVR を使用する場合は、次の手順に従ってください:

1. ウェブ管理インターフェイスにログインして、**設定 > 全般**に移動します。
2. [IVR] セクションで次の設定を行います:

- IVR 数値 ID = <IVR に到達するために発信する数値コール ID>
 - ID によるスケジュール済み Lync 電話会議への参加= 許可しないまたは許可する (ポリシーにより異なります)。
3. で **設定 >着信** 設定する **ターゲット IVR = "yes"** は、IVR への着信を照合します。
 4. SIP 通話制御で適切なルーティングを設定し、前の手順で設定した番号への通話が Meeting Serverにルーティングされるようにします。

7.6 次のステップ

[第 8 章](#) の手順に従い、Meeting Serverを Lync 導入と統合するためのダイアルプランを設定してください。

8 ダイアルプランの設定 – Lync/Skype for Business の統合

この章を通じて、Microsoft Lync という場合は、Microsoft Skype for Business を意味します。

注： Call Bridge を Lync Edge と連携させるには、Call Bridge 専用のログイン アカウントが必要です。Call Bridge との間の Lync 通話ごとに、サーバーはそのアカウントを使用して、Lync Edge に TURN リソースを要求します。その通話が切断されるまで、そのリソースは Lync の観点から「使用済み」と見なされます。Lync では、ユーザーアカウントごとに最大 12 の TURN 割り当てのみが許可されます。したがって、1 回の登録では、最大 12 通のコールが可能です。

8.1 Meeting Server上の通話にダイヤルインする Lync クライアント

このセクションでは、Lync エンドポイントが Meeting Server で主催されるミーティングに参加するために必要な設定について詳しく説明します。[セクション 7.2](#) で使用されたものと同じ呼び出し番号/URI を使用します。必要に応じて例を変更してください。

図 12: Meeting Serverが主催するミーティングに発信する Lync クライアントの例

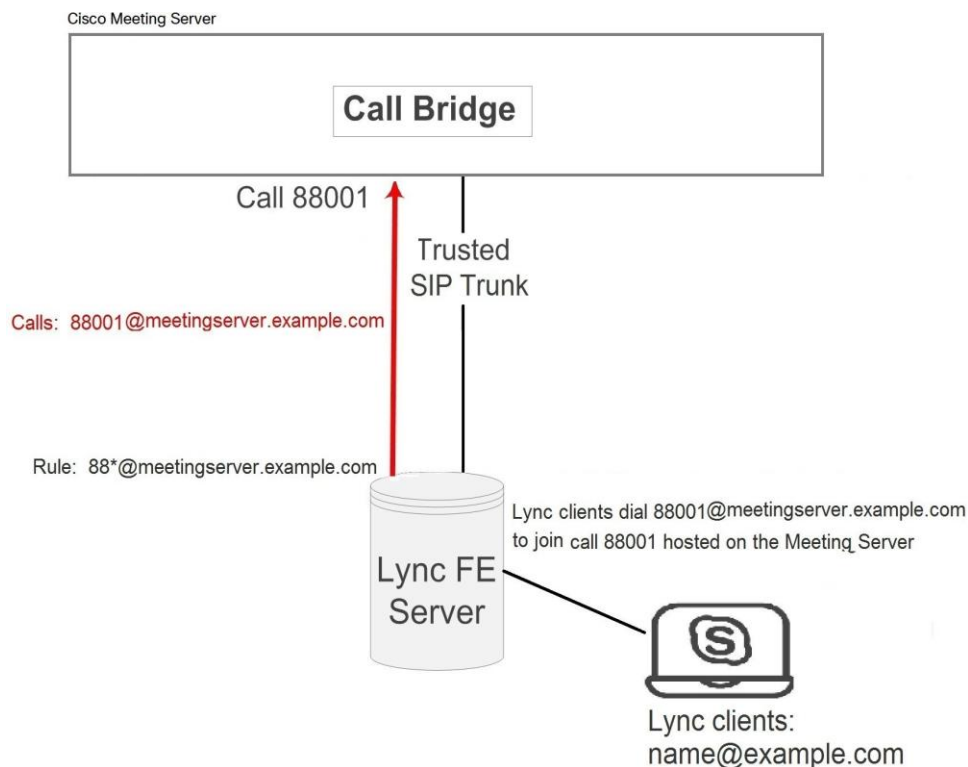

8.1.1 Lync フロントエンド (FE) サーバーの設定

警告: このセクションでは、Lync FE サーバと Meeting Server 間のスタティックルートの設定例を提供します。これはガイドラインにすぎず、必ずしもあなたが従うべき手順を示すものではありません。お使いのサーバーに同等の機能を実装するための最良の方法については、お近くの Lync サーバ管理者に問い合わせることを強くお勧めします。

注: Lync FE サーバからのスタティックルートを設定する前に、Meeting Server に Lync FE サーバから信頼される証明書がインストールされていることを確認してください。

[証明書のガイドライン](#)。

Lync クライアントからの通話を Meeting Server にルーティングするには、Meeting Server を指す Lync スタティックルートを追加します。これには、Lync FE サーバーの信頼できるアプリケーションとして Meeting Server を設定し、スタティックルートを追加することが含まれます。

1. Lync Server 管理シェルの開きます。
2. 信頼済みアプリケーションとして Meeting Server を含む新しいアプリケーションプールを作成します。

```
New-CsTrustedApplicationPool -Identity fqdn.meetingserver.com -ComputerFqdn fqdn.meetingserver.com -Registrar fqdn.lyncserver.com -site 1 -RequiresReplication $false -ThrottleAsServer $true -TreatAsAuthenticated $true
```

置換する

- `fqdn.meetingserver.com` Meeting Server の FQDN を使用する場合、アイデンティティは Call Bridge の証明書で指定された CN である必要があります。
- `fqdn.lyncserver.com` をあなたの Lync FE サーバまたは FE プールの FQDN として使用します。

3. Meeting Server を信頼できるアプリケーションとしてアプリケーションプールに追加します。

```
New-CsTrustedApplication -ApplicationId meetingserver-application -TrustedApplicationPoolFqdn fqdn.meetingserver.com -ポート 5061
```

置換する

- `meetingserver-application` を任意の名前で
- `fqdn.meetingserver.com` を Meeting Server の FQDN に

4. Meeting Server と Lync FE サーバ間のスタティックルートを作成します。

```
$x=New-CsStaticRoute -TLSSRoute -Destination "fqdn.meetingserver.com" -MatchUri "meetingserver.example.com" -Port 5061 -UseDefaultCertificate $true
```

置換する

- `fqdn.meetingserver.com` を Meeting Server の FQDN に
 - `meetingserver.example.com` あなたの Meeting Server のすべての通話で使用されるドメインと一致する URI。
5. 新しいスタティック ルートを既存のスタティック ルートのコレクションに追加します。
`Set-CsStaticRoutingConfiguration -Identity global -Route @{Add=$x}`
 6. これはオプションです。静的ルートを有効にする前に、Lync 通話の既定の画面解像度を既定の VGA から HD720p に変更することを検討してください。Lync で HD720p を有効にするには:
`Set-CsMediaConfiguration -MaxVideoRateAllowed Hd720p15M`
 7. 新しいスタティック ルートを有効にします。
`Enable-CsTopology`

注： 新しい HD720p 設定に更新するには、ユーザーはいったんログアウトして、もう一度ログインする必要があります。他のすべての設定は自動的に行われ、数分以内に有効になります。

8.1.2 Meeting Server にダイアルプランルールを追加する

1. Meeting Server のウェブ管理インターフェイスにログインして、**設定 > 発信通話**
2. [発信通話] テーブルの一番下で、新しいダイアルプランルールを作成します。
 - a. [ドメイン (Domain)] フィールドで、Lync に送信する必要がある通話の照合を行う Lync ドメインを入力します。例えば、`example.com`
 - b. フィールド 使用する SIP プロキシで、発信に使用するプロキシデバイスのアドレス (IP アドレスまたは FQDN) を入力します。
 - このフィールドを空欄にしておくと、サーバーは `_sipinternaltls._tcp.<yourlyncdomain>.com` を使用して、呼ばれたドメインの DNS SRV ルックアップを実行します。
 - または、フロントエンドプール (または Lync SIP ドメイン) の IP アドレスまたは FQDN を入力すると、サーバーはまず、その定義されたドメインに対して DNS SRV ルックアップを実行します。
`_sipinternaltls._tcp.<Server address>.com` にアクセスし、SRV 検索で名前解決に失敗した場合、入力されたホストの DNS A レコード検索を実行します。
 - または Lync FE サーバーの IP アドレスまたは FQDN を入力します
 - c. [ローカル連絡先ドメイン] フィールドで、Meeting Server の FQDN を入力します。次に例を示します。
`meetingserver.example.com`

注： Lync へのトランクをセットアップする場合にのみこのフィールドを設定します。それ以外の場合は、空白にしておく必要があります。

- d. ローカル [ドメイン] フィールドに、通話の発信元とみなしたいドメイン (発信者 ID) を入力します。例: `meetingserver.example.com`

注: [ローカルからのドメイン (Local From Domain)] を空のままにしておくと、発信者番号 ID に使用されるドメインは、デフォルトで [ローカル連絡先ドメイン (Local Contact Domain)] になります。

- e. トランクタイプ フィールドで、**[Lync]** を選択します
- f. [行動] フィールドで [停止] または [続行] を選択します。このルールが接続された通話を結果としない場合に、次の発信ダイアルプランルールが試行されるかどうかによります。
- g. [優先順位] フィールドで [優先順位レベル] を指定し、適用されるダイアルプランルールの順序を決定します。優先順位値の高いルールが最初に適用されます。
- h. 暗号化 フィールドで [自動]、[暗号化] または [未暗号化] を選択します。このルールを通じて行われる通話の暗号化された SIP 制御トラフィックが強制されるかどうかによります。
- i. [新規追加 (Add New)] を選択します。

注: テナントと Call Bridge の範囲は、API を介してのみ設定できます。

完了すると、Lync 環境から Meeting Server に、および Meeting Server から Lync に発信できるようになります。

この例では、Lync クライアントは、`88001@example.com` をダイヤルすることで、Meeting Server でホストされている通話 88001 に接続できます。

8.2 SIP エンドポイントと Lync クライアントの統合

SIP エンドポイントが Meeting Server スペースにダイヤルできるようにするには、[セクション 7.2](#) の手順を実施します。Lync クライアントが Meeting Server スペースにダイヤルできるようにするには、[セクション 8.1](#) を実施します。

これにより、SIP ビデオ エンドポイント ユーザーと Lync クライアントユーザーの両方が `<call_id>@meetingserver.example.com` をダイヤルすることで、同じ通話に参加できます。

図 13: Meeting Server が主催するミーティングに参加する SIP ビデオ エンドポイントと Lync クライアントの例

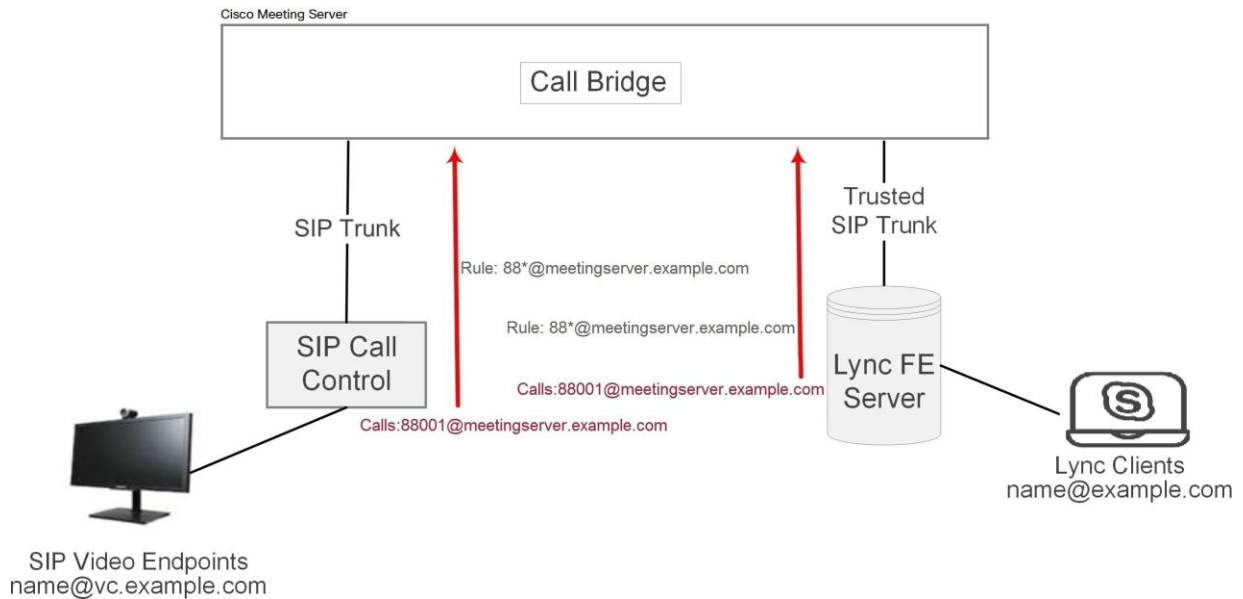

8.3 Lync クライアントと SIP ビデオエンドポイント間の通話を追加する

このセクションでは、2つのダイアルプラン設定のセクション ([セクション 7.2](#) および [セクション 8.1](#) で説明されている設定が完了していることを前提としています)。例を拡張して、Lync および SIP ビデオエンドポイントが、ビデオと音声をトランスコードするゲートウェイとして Meeting Server を使用して、通話でお互いに発信できるようにします (下図を参照)。

注： 以前は、Meeting Server から Cisco VCS への SIP トランクのセットアップにアウトバウンドコールページが使用されていました。Lync 環境と SIP 環境の間の「ポイントツーポイントブリッジ」として機能するように Meeting Server を設定するには、このセクションで説明されているとおりに着信転送を設定し、Meeting Server から他の SIP 通話制御デバイスへの SIP トランクをセットアップする必要があります。使用している通話制御デバイス (Lync FE サーバ、Cisco VCS、CUCM、Avaya CM、Polycom DMA など)

図 14: 通話中の SIP ビデオ エンドポイントと Lync クライアントの例

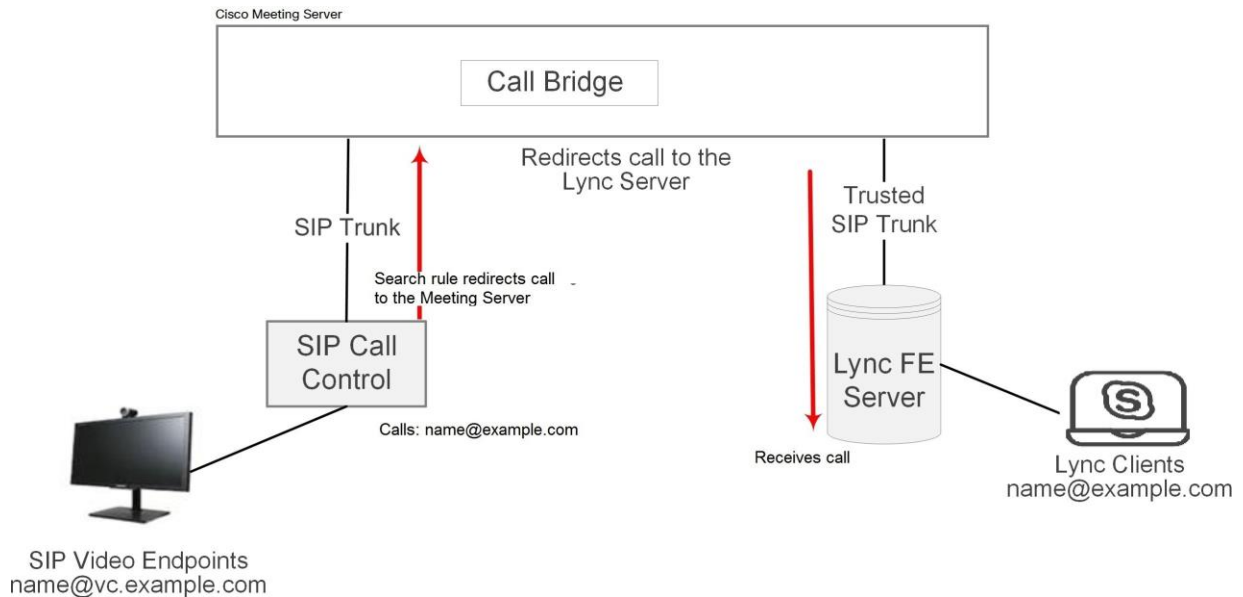

この例では:

- Lync ユーザーは <name>@vc.example.com にダイヤルして、SIP ビデオエンドポイントとの通話をセットアップできます (例: meetingroom1@vc.example.com)。
- SIP ビデオエンドポイントは、<name>@example.com にダイヤルして、Lync エンドポイントとの通話をセットアップできます (例: roberta.smith@example.com)。

必要に応じて例を修正してください。

8.3.1 Lync フロントエンドサーバーの設定

Lync クライアントに SIP ビデオエンドポイントの発信を許可するには:

- Lync スタティック ルートを追加し、Meeting Serverを指定します。このルートは、呼び出しをリダイレクトするためのものです。@vc.example.com. セクション 8.1 に記載されている Lync スタティック ルートの作成手順に従ってください。

これにより、Lync クライアントからの通話が SIP ビデオエンドポイントにルーティングされます。

8.3.2 VCS 設定

SIP ビデオ エンドポイントが Lync クライアントに発信することを許可するには:

- VCS (SIP コール制御デバイス) で検索ルールを追加して、サフィックスの通話をルーティングします。@example.com を Meeting Server にルーティングする

これにより、SIP ビデオ エンドポイント通話が Lync クライアントにルーティングされます。

8.3.3 Meeting Serverの設定

Meeting Serverに2つの転送ルールを作成します。1つはSIPエンドポイントに通話を転送し、もう1つはLyncクライアントに通話を転送します。次に、発信ダイヤルプランルールを2つ作成し、1つは発信通話をSIPエンドポイントにルーティングし、もう1つは発信通話をLyncクライアントにルートするようにします。

1. ウェブ管理インターフェイスにログインして、[設定 (Configuration)] > [着信コール (Incoming Calls)] に移動します。
2. [着信の転送] セクションで、2つの新しいルールを作成します:
 - a. vc.example.com への着信に対して、着信の転送ルールを作成する
 - **ドメイン一致パターン** = **vc.exa*.com**
ドメインマッチングパターンの任意の部分でワイルドカードを使用できますが、すべてに一致するものとして「*」を使用しないでください。そうすると呼び出しループが作成されます。
 - **優先順位** = <number>他の転送ルールが設定されていない場合は0を含め、任意の値を使用できます。ルールが常に使用されるようにするには、設定したルールの中で最も高い優先順位を設定します。

(ルールは優先順位に従ってチェックされます。優先順位の高いものから順に確認されます。2つのドメイン一致パターンが宛先ドメインに一致する場合、高い優先順位のルールが使用されます。)
 - **転送** = **転送**

(「拒否」を選択した場合、ドメイン一致パターンに一致した通話は転送されずに切断されます。)
 - **発信者 ID** = **ダイヤルプランの使用** これは発信ダイヤルプランからのドメインを使用します。
 - **ドメインの書き換え** = **いいえ**
通話は、呼び出されたドメインを使用して転送されます。

(ここで [はい] を選択した場合、[転送ドメイン] フィールドを入力する必要があります。元のドメインは、通話が転送される前に、**転送ドメイン** に入力したドメインで置き換えられます。)
 - [新規追加 (Add new)] をクリックします。
 - b. example.com への着信に対して、着信の転送ルールを作成する
 - **ドメイン一致パターン** = **exa*.com**
 - **優先順位**: <number>
 - **転送** = **転送**

- 発信者番号通知 = **ダイアルプランを使用**
- ドメインの書き換え = **いいえ**
- [新規追加 (Add new)] をクリックします。

3. [設定>アウトバウンドコール] ページに移動して、2 つの新しいルールを作成します:

- a. SIPエンドポイントのドメインvc.example.comへの通話用のダイアルプランを作成します。 [セクション 7.2.2](#) のステップ 4 を繰り返します。
 - [ドメイン (Domain)] フィールドで、SIP エンドポイントに送信する必要がある通話の照合を行う SIP ドメインを入力します。例えば、**vc.example.com**
 - 使用するSIPプロキシ = <the IP address or FQDN of your VCS>
 - ローカル連絡先ドメイン =

注： ローカル連絡先ドメインのフィールドは空欄にしておく必要があります。

- ローカル送信ドメイン = <FQDN of the Meeting Server>
 - トランクタイプ=**標準 SIP** です。
 - [新規追加] を選択します。
- b. Lync クライアントに対し、ドメイン example.com への発信に対するダイアルプランルールを作成します。これは[セクション 8.1.2](#)の繰り返しです。
 - [ドメイン (Domain)] フィールドで、Lync に送信する必要がある通話の照合を行う Lync ドメインを入力します。例えば、**example.com**
 - フィールド 使用する SIP プロキシで、発信に使用するプロキシデバイスのアドレス (IP アドレスまたは FQDN) を入力します。
 - このフィールドを空欄にしておくと、サーバーは **_sipinternaltls._tcp.<yourlyncdomain>.com** を使用して、呼ばれたドメインの DNS SRV ルックアップを実行します。
 - または、フロントエンドプールの IP アドレスまたは FQDN (または Lync SIP ドメイン) を入力します。サーバーはまず、**_sipinternaltls._tcp.<yourlyncdomain>.com** を使用して定義されたドメインの DNS SRV ルックアップを実行し、SRV ルックアップが解決に失敗した場合は、入力されたホストの DNS A レコードを検索します。
 - または Lync FE サーバーの IP アドレスまたは FQDN を入力します
 - [ローカル連絡先ドメイン (Local Contact Domain)] フィールドで、Meeting Server の FQDN を入力します。次に例を示します。
meetingserver.example.com

注：Lync へのトランクをセットアップする場合にのみ、このフィールドを設定します。それ以外の場合は、空白にしておく必要があります。

- ローカルからのドメイン フィールドに、通話の発信元として表示するドメイン (発信者 ID) を入力します。これは Call Bridge の FQDN、例えば `meetingserver.example.com` になります。

注：[ローカルからのドメイン (Local From Domain)] を空のままにしておくと、発信者番号 ID に使用されるドメインは、デフォルトで [ローカル連絡先ドメイン (Local Contact Domain)] になります。

- トランクタイプ フィールドで、**[Lync]** を選択します
- [行動] フィールドで [停止] または [続行] を選択します。このルールが接続された通話を結果としない場合に、次の発信ダイアルプランルールが試行されるかどうかによります。
- [優先順位] フィールドで [優先順位レベル] を指定し、適用されるダイアルプランルールの順序を決定します。優先順位値の高いルールが最初に適用されます。
- 暗号化 フィールドで [自動]、[暗号化] または [未暗号化] を選択します。このルールを通じて行われる通話の暗号化された SIP 制御トラフィックが強制されるかどうかによります。
- [新規追加] を選択します。

SIP ビデオ エンドポイントは、Lync クライアントに `<name>@example.com` をダイヤルすることで発信できます。また、Lync クライアントは、`<endpoint>@vc.example.com` をダイヤルすることで SIP ビデオ エンドポイントに発信できます。

8.4 ウェブアプリを SIP および Lync クライアントと統合する

注：ウェブアプリユーザーは Lync ミーティングを呼び出すことができません。

ウェブアプリを使用するための Meeting Server の設定方法は、[LDAP 設定](#) のセクションを参照してください。

同じ LDAP 設定を使用して Lync アカウントとウェブアプリアカウントの両方を作成し、Meeting Server を Lync ゲートウェイとして使用している場合、ユーザーが目的の Lync クライアントではなくウェブアプリクライアントを呼び出すときに問題が発生する可能性があります。このような事態を防ぐには、以下で説明するように、着信のマッチングと着信の転送のルールをセットアップします。

例えば、Meeting Serverに `fred@example.com` アカウントがあり、Lync FE サーバーに `fred@lync.example.com` アカウントがあるとします。通話がMeeting Serverに到達し、通話マッチングルールが設定されていない場合、Meeting Serverはドメインを無視し、通話はMeeting Serverの `fred@example.com` アカウントに転送されます。Meeting Serverはユーザー「fred」がローカルにいるかどうかを確認し、`fred@xxxx` 内の `xxxx` を無視します。

解決策は、着信コール ページで コールマッチング ルールを設定し、ローカルウェブアプリケーションのドメインに一致するようにすること、そして コール転送 ルールを使用して、Lync クライアントへのコールを転送することです。通話マッチング ルールで、ドメイン名 フィールドを、Lync FE サーバーが使用するドメインとは異なるものに設定します。たとえば、`example.com` などです。着信の転送 セクションの ドメインマッチングパターン フィールドに Lync ドメインを指定するルールを作成します。例：`lync.example.com. fred@example.com` への通話はウェブアプリのユーザーに届きますが、`fred@lync.example.com` への通話はフレッドさんの Lync クライアントに転送されます。

8.5 Lync Edge サービスを使用した Lync の統合

Lync Edge サーバーを使用する NAT トラバーサルについては、このセクションの設定手順に従い、Meeting Serverで Lync Edge 設定を設定します。これは、[デュアルホームド 会議システム](#) をサポートする場合に必要です。あるいは、Meeting Serverではなく、Lync Edge が Lync 通話に対して TURN/ICE の役割を実行する場合に必要です。

8.5.1 Lync Edge 通話フロー

Meeting Serverから Lync Edge サーバーへの通話を確立するには (次の 図 15 を参照):

1. Call Bridge は、Lync FE サーバーへの「登録」SIP 通話を発信します。
2. 「登録」が承認されます。
3. Call Bridge は「サービス」を Lync FE サーバーに送信します。
4. FE サーバーは、メディア リレー認証サーバ (MRAS) の URI を返します。(Lync Edge サーバーは MRAS として機能します。)
5. Lync クライアントが着信を受け取ります。
6. Call Bridge は、Lync FE サーバーに「サービス」メッセージを送信し、Lync Edge MRAS サービスを使用するための MRAS 資格情報を要求します。
7. Lync FE サーバーは、Call Bridge が使用する資格情報、UDP と TCP ポート、および MRAS URI を再度返します
8. Call Bridge は、DNS を使用してこの MRAS URI を解決し、Lync Edge サーバーへの直接 STUN メッセージの送信を開始します。

9. 通話メディアは、Call Bridge と Lync Edge の TURN サーバーの間を UDP ポート 3478 で直接流れ、上記の一時的な範囲のポートで Lync Edge サーバから Call Bridge に返されます。

そのため、Call Bridge と Lync Edge サーバ間のメディアのために、ファイアウォールで次のポートを開く必要があります。UDP 3478 送信と 32768-65535 受信。

図 15: Call Bridge から Lync Edge サーバへの通話フロー

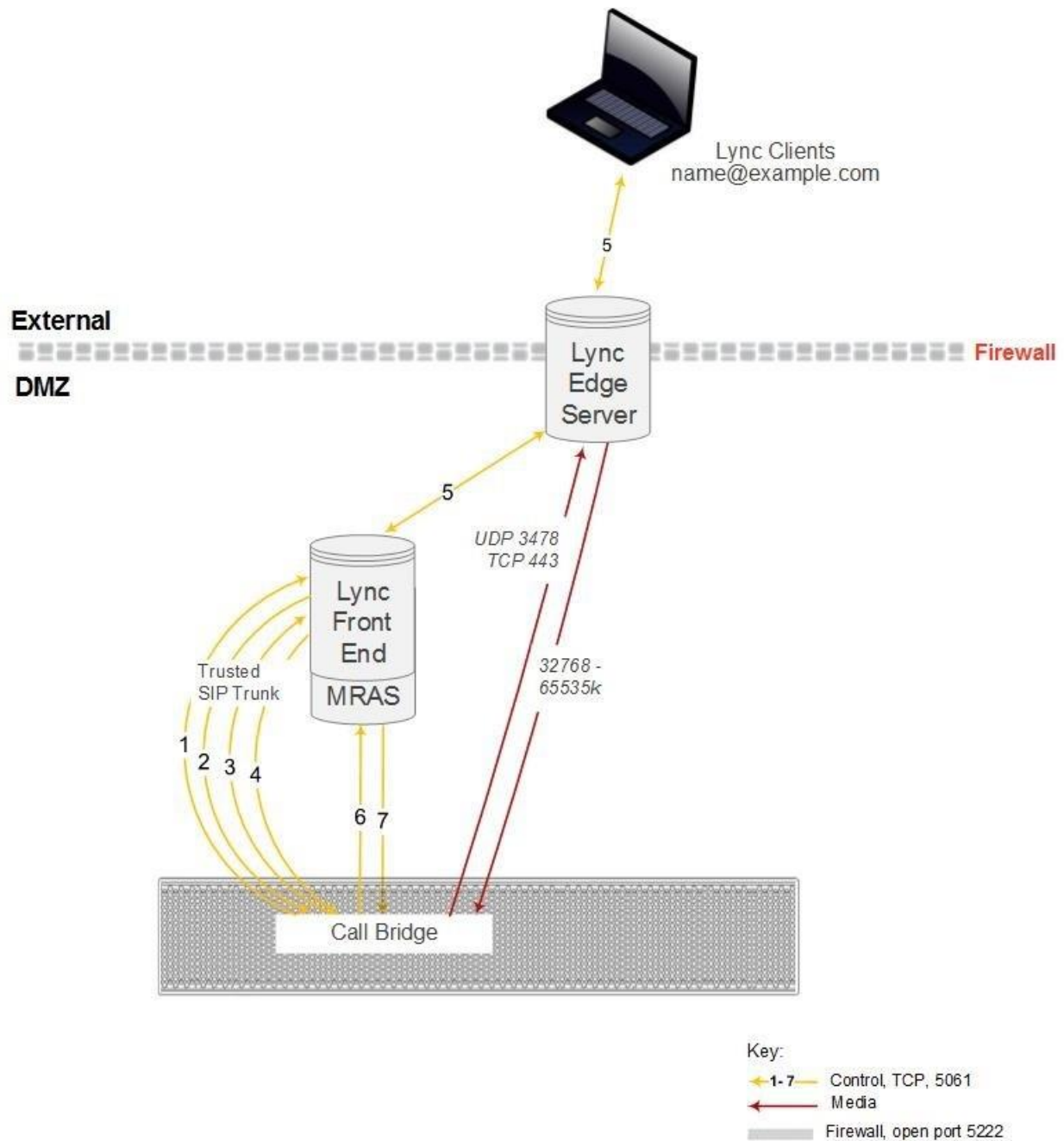

8.5.2 Lync Edge を使用するための Meeting Server の設定

Lync Edge サーバーを使用するには、Meeting Server のウェブ管理インターフェイスにログインし、**設定 > 全般** に移動して、Lync Edge 設定を設定します。(Lync Edge サーバーが設定されている場合、Lync 通話の TURN / ICE の役割を担うため、あるレベルでは、上記の TURN サーバ設定の代わりになります)。

また、Meeting Server Lync Server Edge 設定をセットアップするために、Lync ユーザクライアントアカウントを作成する必要があります。

これらの手順に従い、Lync Edge サーバーを使用するために Meeting Server をセットアップします：

1. 適切な DNS レコードがあることを確認します。統合型サーバーの導入に必要な DNS レコードの一覧は、[付録 1](#) を参照してください。
2. ディレクトリ内の他のユーザと同様に、LDAP ディレクトリ内に新しいユーザーを作成します。例えば、`firstname="edge", second name = "user"` です。
3. Lync FE サーバーのユーザマネージャーにログインし、前のステップで作成したユーザから Lync クライアントユーザーを作成します。他のユーザと同じように、Lync を使用できるようにします。上記の例の名前を使用して、`edge.user@lync.example.com` という名前の Lync クライアントユーザーを作成します。
4. Meeting Server のウェブ管理インタフェースにログインして、全般に **設定 > 一般** に移動します。Lync FE サーバアドレス (またはこれを解決する主催者名) を入力して、Lync Edge 設定を設定します。[ユーザ名] には、前の手順で作成した Lync クライアントのユーザ名を入力します。
5. 必要に応じて、[登録数] フィールドを完了してください。

このフィールドは、1 つの登録済みデバイスに対して実行される同時通話の数を制限する Lync Edge サーバーの機能を克服します。1 より大きい数字を入力することで、Call Bridge は指定された数の登録を行います。これにより、Meeting Server が Lync Edge Server 経由で発信できる同時通話の数が増えます。

1 より大きい数字を入力すると、Lync Edge ユーザ名の末尾に数字が追加され、そのユーザ名で登録されます。例えば、ユーザ名を `edge.user@lync.example.com` として設定し、登録数を 3 に設定した場合、エッジサーバーで使用するために Lync 環境で次のユーザーを作成します：

edge.user1@lync.example.com
edge.user2@lync.example.com
edge.user3@lync.example.com

これにはいくらかの管理オーバーヘッドが必要です。しかし、それはLync Edge サーバーの制限によるものです。

単一の登録のみを行うためには、[登録数] を空白のままにします。

edge.user@lync.example.com.

注： Lync ユーザーのパスワードを入力する必要はありません。Lync FE サーバーが Call Bridge を信頼するためです。

Lync Edge の設定に関する注意事項:

- Meeting Server は、Lync Edge サーバー経由で到着するメディアを持つ外部の Lync クライアントからの Lync コンテンツ (RDP 経由で提供されるプレゼンテーション) をサポートします。さらに、スペース (URI) は現在スペースにいる参加者の数に基づいて、使用中または利用可能としてレポートされるようになったため、お気に入りにスペースがある Lync クライアントはスペースの状況を確認できます。
- Lync AVMCU を使用している場合、Lync FE サーバーに登録するために、Lync エッジ設定を設定する必要があります。
- ウェブアプリは、Lync Edge サーバーが設定されている場合でも、Meeting Server の TURN サーバーを使用し続けます。
- Lync Edge サーバーが設定されている場合、すべての Lync 通話で ICE 候補の収集と外部メディア接続にそのサーバーが使用されます。Lync Edge サーバーが設定されていないが、導入で Cisco Expressway が設定されている場合、Lync 通話は Expressway の設定された TURN サーバーによって処理されます。
- 通常の Lync Edge 導入では、Lync Edge サーバーの内部インターフェイスにはデフォルトゲートウェイが定義されません。外部インターフェイスのみにデフォルトゲートウェイが定義されます。Lync Edge サーバーの内部インターフェイスと同じローカルサブネット上でない場合、内部インターフェイスを使用して Meeting Server にパケットを正しくルーティングできるように、Lync Edge サーバーへの静的で永続的なネットワークルートを定義する必要があります。静的で永続的なネットワークルートを Lync Edge サーバーに追加するには、CMD を開いて以下のコマンドを発行し、サンプルデータを実際の IP 情報で置き換えます。

コマンド例:

```
route add -p 10.255.200.0 mask 255.255.255.0 10.255.106.1
```

この例では、10.255.200.0 のサブネット全体が 10.255.106.1、10.255.106.1は、Lync Edge サーバーの内部インターフェイスのサブネットのゲートウェイですのゲートウェイを経由してルーティングすることを許可するネットワーク ルートが追加されます。

このルートの追加に失敗すると、Meeting Serverから Lync Edge サーバーに送信されたすべての STUN パケットが未回答になり、通話が失敗します。

8.6 Lync 直接フェデレーション

Meeting Serverは、NAT が関与しないパブリック IP アドレスにCall Bridgeを置くことで、Microsoft Lync との直接フェデレーションをサポートします。これにより、Meeting Server から Lync ドメインに直接、またはその逆に発信することができます。

着信通話を許可するには:

1. Meeting Serverの FQDN を指定する DNS SRV レコード
_sipfederationtls._tcp.domain.com を作成します。Call Bridgeはパブリック IP を持つ必要があり、NAT はこのシナリオではサポートされないため、この手順が必要です。
2. Meeting Serverの FQDN をパブリック IP アドレスに解決する DNS A レコードを追加します。
3. 以下の要件を満たす証明書と証明書バンドルをMeeting Serverにアップロードします。
 - a. 証明書は CN として FQDN を持つ必要があります。または、SAN リストで証明書を使用する場合は、FQDN が SAN リストにもあることを確認します。注：証明書に SAN リストが含まれている場合、Lync は CN フィールドを無視し、SAN リストのみを使用します。
 - b. 証明書はパブリック CA によって署名されている必要があります。

注： Lync FE サーバーによって信頼されているのと同じ認証局 (CA) を使用するように助言されます。CA の詳細および Meeting Server と Lync の統合に関するサポートについては、Lync アドバイザに問い合わせてください。

- c. 証明書バンドルには、ルート CA の証明書と、チェーン中のすべての中間証明書が順番に含まれている必要があります。これにより、信頼のチェーンを確立できます。

注： 証明書の詳細は、[Cisco ミーティング サーバ証明書のガイドラインの序論を参照してください。](#)

- d. **付録 B** に記載されているとおりに、適切なファイアウォールポートを開きます。
例: TCP 5061, UDP 3478, UDP 32768-65535, TCP 32768-65535

Meeting Serverからの発信通話の場合:

1. 発信ダイヤルルールを作成します。ドメイン と SIP プロキシ のフィールドを空白のままにして、トランクタイプをLyncとして設定します。また、適切な ローカル連絡先ドメイン および ローカルからのドメイン フィールドを設定します。

発信ダイヤル プラン ルールで個別のドメインを指定する場合、Lync 側で設定されたすべてのドメインが追加されていることを確認してください。使用中のドメインは Lync Server トポロジービルダーから読み取ることができます。追加のドメインが後で Lync に追加される場合、これらも発信ダイヤル プラン ルールに追加される必要があることに注意してください。

8.7 スケジュール済みの Lync ミーティングに直接または IVR 経由で発信する

Lync 導入の前提条件: この機能を使用するには、電話ダイヤルイン機能が有効な Lync 導入である必要があります。Lync 導入では、1 つ以上のオンプレミス Lync FE サーバーを設定する必要があります。

注: オンプレミスの Lync FE サーバーは、Lync 導入が外部の Lync または Skype for Business クライアントをサポートしていない場合でも設定する必要があります。

Meeting Serverは、Lync 通話 ID を使用して通話に参加するための、WebRTC または SIP エンドポイントからスケジュールされた Lync ミーティングへの発信をサポートしています。Cisco ミーティングアプリのユーザーは、Lync クライアントによってのみ Lync ミーティングに追加されます。この機能では、電話会議ルックアップ用に 1 つ以上の Lync FE サーバーが Meeting Server上で設定されている必要があります。Web Admin インターフェイスの Lync Edge 設定から **設定 > 一般** で一つを設定し、APIを通じて一つ以上を設定することができます（それらを「lyncEdge」タイプのTURNサーバとして作成します）。これを行う方法については、「Lync Edge を使用するための Meeting Server の設定」を参照してください。プールに複数の FE サーバーがある場合、サーバ アドレスとしてプール FQDN を使用します。

注: Lync ミーティング解決のために、Meeting Serverは発信ルールではなく、Lync ミーティング ID と `_sipinternaltls._tcp.lync-domain` の DNS ルックアップを使用します。DNS サーバーに DNS SRV レコード `_sipinternaltls._tcp.lync-domain` を設定するか、DNS SRV レコードを使用しない場合は、コマンド `dns app add rr` で Meeting Serverのレコードをセットアップします。<DNS RR>. Dns app コマンドの使用に関する詳細は、「[MMP コマンドライン リファレンス](#)」を参照してください。複合タイプの導入に必要な DNS レコードのリストは、[付録を参照してください](#)。

Lync FE サーバーを設定し、次の表 6 のタスクシーケンスに従います。

表 6: Lync FE サーバーを設定する一連のタスク

シーケンス	タスク	ウェブ管理インターフェイス上	API 経由
1	Lync 会議 ID の入力を許可するように Call Bridge IVR を設定する	ウェブ管理インターフェイス経由で IVR をセットアップしている場合: [設定] に移動します。全般 IVR セクションで、[ID でスケジュール済みの Lync 会議に参加する] を許可します。	API を通じて IVR をセットアップしている場合: 設定済み IVR の <code>resolveLyncConferenceIds</code> を <code>true</code> に設定します。
2	標準 SIP システムから Lync 会議 ID への直通ダイヤルを許可します。注: 既存の設定済みドメインを拡張して Lync 会議アクセスを許可するか、この目的のために新しくドメインを作成するかを選択できます。	[設定] > [着信コール]に移動します。そして、1つ以上の設定されたコールマッチングドメインに対して、「Lyncをターゲットにする」を「はい」に設定します。	設定 受信するダイヤルプランルールで、 <code>resolveToLyncConferences</code> を <code>true</code> に設定します
3	Web Bridgeの通話参加インターフェイス経由で Lync 会議 ID 入力を許可する	ウェブ管理インターフェイス経由で Web Bridge をセットアップしている場合: に移動します設定 > 全般 Web Bridge設定セクションで、スケジュールされた Lync 会議に ID で参加する が許可されていることを確認します。	API を通じて Web Bridgeをセットアップしている場合: Web Bridgeで <code>resolveLyncConferencelds</code> を <code>true</code> に設定します。

コールが Lync conference IDs に対して照合される場合、Call Bridge はまずコール ID がスペースに適用されないことを確認し、適用されない場合、設定された、アドバタイズされた Lync FE serverを特定します ID を解決する機能を持つものとして、そのCall Bridge は Lync FE サーバーにクエリを実行し、問題のコール ID が Lync 会議に対応するかどうかを判断します。一致する場合、ルックアップが成功したと見なされ、コールは Lync コールに参加します。コール ID が Lync 会議に対応していると認識されない場合、それ以上の Lync FE サーバーへのクエリは行われません。

注: 異なる Lync 導入にある複数の Lync FE サーバーの設定を追加すると、予期しない結果になる場合があります。たとえば、異なる Lync 導入の複数の Lync 電話会議が同じコール ID を使用する場合、複数の Lync FE サーバーがルックアップに対して積極的に応答します。この場合、「最初」に成功した Lync の解決が使用されます。

注： Meeting Server経由で Lync に接続する各参加者は、Lync AVMCU での参加者の競合を避けるため、固有の「送信元」 SIP アドレスが必要です。 PSTN ゲートウェイ経由で接続する電話参加者は、汎用の発信 callerID 情報のため、参加者の競合に遭遇するリスクが高くなります。すべての電話参加者は、Meeting Serverの Dual Home ゲートウェイ経由ではなく、Lync PSTN 電話会議/仲介サーバ経由で Lync ミーティングに接続することをお勧めします。

スケジュールされた Lync ミーティングのために送信される招待状のテキストをカスタマイズして、ユーザーが Meeting Server経由で参加するために必要な詳細を含めることができます。これらの詳細は、カスタム フッター セクションに配置する必要があります。例:'SIP/H.323 エンドポイントの場合は、join@example.com に発信し、上記の電話会議 ID を入力します。WebRTC については、join.example.com に移動して、上記の電話会議 ID を入力してください。」この中の URI は、上記で設定したものと一致する必要があります。詳細については、Microsoft のドキュメント <https://technet.microsoft.com/en-us/library/gg398638.aspx> を参照してください。

8.8 参加者を Lync 電話会議に接続するための Call Bridge モードを選択する

Meeting Server API を使用して、参加者を Lync 会議に接続するときの Call Bridge の動作を選択できます。リクエストパラメータ `lyncConferenceMode` が、`/callProfiles` への POST 時または `/callProfile/<コールプロファイル ID>` への PUT 時に追加されました。

同じ Call Bridge 上の通話を 1 つの電話会議に結合する場合は、`dualHomeCallBridge` に設定します。これにより、Call Bridge で 1 つの会議が開催され、Call Bridge が AVMCU ミーティングに発信します。

通話を 1 つの会議にまとめたくない場合は、`ゲートウェイ` に設定します。各 SIP 参加者は、関連付けられた AVMCU ミーティングへの発信を持つ自分の会議に参加します。

注： `lyncConference Mode` を `ゲートウェイ` に設定して、デュアルホーム電話会議を無効にします。

9 OBTP スケジュールでの Office 365 デュアル ホーム エクスペリエンス

9.1 概要

「OBTP (One Button To Push) スケジュールを使用した Office 365 デュアル ホーム エクスペリエンス」により、参加者は OBTP をサポートする Cisco エンドポイントを使用して Office 365 ミーティングに参加できます。

主催者は Skype for Business プラグインで Microsoft Outlook を使用してミーティングをスケジュールし、参加者、会議室 (OBTP 対応エンドポイントを含む)、およびミーティングの場所を追加します。

ミーティングに参加するには、OBTP 対応エンドポイントを使用する参加者はエンドポイントまたはタッチスクリーン上の OBTP ボタンを押すだけです。Skype for Business クライアントは、通常どおりミーティングに参加するためのリンクをクリックします。

注： Office 365 を使用している場合、招待された OBTP 対応のエンドポイント、または Office 365 がインストールされている Skype for Business クライアントだけが Lync ミーティングに参加できます。Cisco エンドポイントは Meeting Server の IVR 経由で、手動でミーティングに参加することができません。これは、任意の Cisco エンドポイントが Meeting Server IVR 経由で手動で参加できるオンプレミスの Lync 導入との主な違いです。

注： 「OBTP (One Button To Push) スケジュールによる Office 365 デュアルホーム体験」はバージョン 2.2 からサポートされており、Cisco TMS 15.5、および Cisco TMS XE 5.5 以降が必要です。

9.2 設定

注： この機能を使用するには、Office 365 と通信するために、Call Bridge を公共のインターネットに接続する必要があります。送信トラフィック用に、ファイアウォールの TCP ポート 443 を開く必要があります。

Office 365 ミーティングへの参加方法をセットアップするには、Meeting Server のウェブ管理インターフェイスにログインして [設定>着信] に移動し、通話のマッチングルールで、Lync Simplejoin を対象とする フィールドを **true** に設定します。これにより、Office 365 招待で送信された Lync Simple Meet URL を解析する方法が Meeting Server に通知されます。

ミーティングだけでなく参加者にも発信できるようにするには、既存の発信ダイヤル プラン ルールを使用して発信通話をルーティングするか、新しい発信ダイヤル プラン ルールを作成します。

9.3 会議中の体験

「OBTP スケジュールを使用した Office 365 デュアル ホーム エクスペリエンス」は、双方向の音声、ビデオ、コンテンツ共有による「デュアル ホーム エクスペリエンス」を提供します。Office 365 クライアントには、Lync AVMCU によって決定される使い慣れた会議中の体験があり、OBTP が有効なエンドポイントを使用する参加者は、Meeting Serverによって決定されるビデオ会議エクスペリエンスになります。全員に統合参加者リストが表示されます。

注： クライアントのコントロールは会議全体では機能しません。また、予期しない動作を引き起こす可能性があります。たとえば、Skype for Business クライアントが Meeting Server に接続されたエンドポイントをミュートする場合、エンドポイントはミュートされますが、ミュートされているという通知はエンドポイントに送信されません。エンドポイントは自分自身をミュート解除することはできません。Skype for Business クライアントが Meeting Server に接続されているすべてのエンドポイントをミュートした後、ミュート解除すると、すべてのエンドポイントはミュート状態のままです。

注： 参加者のミュートやドロップなどの ActiveControl 機能は、ローカル Call Bridge 上の参加者にのみ影響し、Lync AVMCU 上の参加者には影響しません。

10 Web Bridge 3 の設定

このセクションでは、Call Bridge が Web Bridge 3 と通信するための設定を設定する方法について説明します。これにより、ウェブアプリのビデオコールとミーティングを使用できるようになります。

ウェブアプリをテストしている場合、Meeting Serverの初期設定が完了した後はいつでも、[セクション 10.2](#) の手順をこの順番で実行してください。ウェブアプリを使用していない場合は、この章をスキップしてください。

注： Cisco Expressway ウェブプロキシをWeb Bridgeに接続する必要がある導入の場合、Web Bridge証明書の SAN フィールドが、Web Bridgeに接続する Expressway-C で使用される A レコードが含まれていることを確認してください。そうしないと、接続に失敗します。たとえば、Expressway が join.example.com のWeb Bridgeに接続するように設定されている場合、A レコードがこの FQDN に対して存在している必要があります。Web Bridge証明書の SAN フィールドには join.example.com が含まれている必要があります。

10.1 Web Bridge 3 接続

表 7 にウェブアプリの接続に使用されるポートを示します。[セクション 10.1.1](#) では、ウェブアプリとMeeting Serverのコンポーネント間の通話フローについて説明しています。

図 16: ウェブアプリのポートの使用状況



表 7: ウェブアプリの接続に必要なポート

コンポーネント	接続先	接続先ポートを開く	トラフィックタイプ	コンポーネントに対するトラフィックの方向	追加情報
Webブリッジ 3	web app	443 (メモ 1)	TCP (HTTPS)	着信	
Webブリッジ 3	web app	80	TCP (HTTP)	着信	
Call Bridge	Webブリッジ 3				Meeting Serverの内部で、ポートを開く必要はありません

メモ 1: 宛先ポートはWeb Bridge 3 https リスニング ポートに設定されているものである必要があります。

10.1.1 Web Bridge 3 の通話フロー

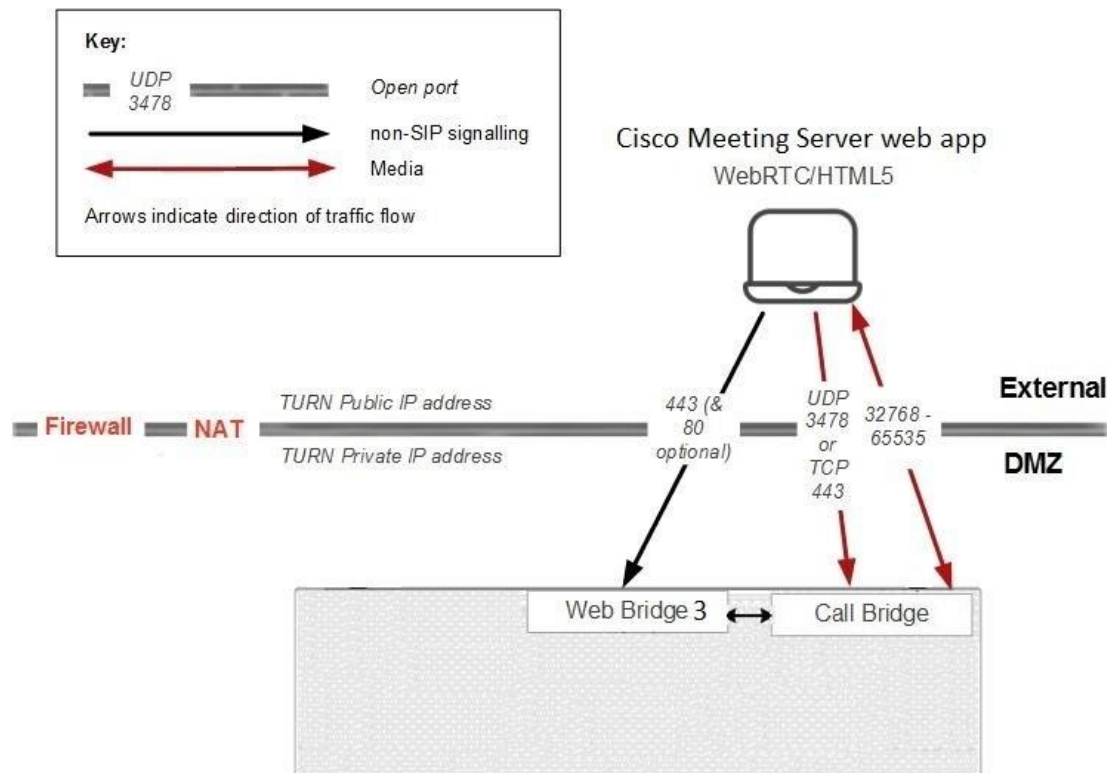
このセクションでは、ウェブアプリとMeeting Serverのコンポーネント間の通話フローについて説明します。

1. ウェブブラウザが HTTPS 接続を開きます。
2. ユーザーには **ミーティングに参加** (手順 3 を参照) または **ログイン** (手順 4 を参照) の選択が提示されます。
3. 「ミーティングに参加」が選択された場合、ユーザーは発信 ID/URI とパスコードを入力し、名前を設定するように求められます。
 - a. 通話の詳細は、HTTPS 経由でWeb Bridge 3 に送信されます。Web Bridge 3 は、通話の詳細を検証するために、C2W 接続を介して Call Bridge にクエリを実行します。
 - b. 成功した場合、ユーザーはメディア設定を選択するように求められます。
 - c. メディア設定を選択した後、通話の詳細と希望の名前が HTTPS 経由でWeb Bridge 3 に送信されます。C2W 経由で Call Bridge に転送されます。Call Bridge は、ブラウザに返される通話アクセス トークンで応答します。このトークンは、ブラウザが使用する TURN サーバーの詳細を示します。
 - d. Call Bridge は、設定された TURN サーバからの割り当てを要求します。
 - e. ウェブアプリは、指定された TURN サーバーに割り当てを要求します。
 - f. ブラウザがWeb Bridge 3 へのウェブソケット接続を開きます。この接続は、C2W 接続経由で Call Bridge に転送されます。呼び出しアクセス トークンはこのウェブソケット経由で送信されます。

- g. ブラウザと Call Bridge は、ローカル メディア IP アドレス/ポートおよびメディア リレー アドレス/ポートを含むウェブソケット上の SDP を交換します。
 - h. ICE ネゴシエーションは、すべてのブラウザ メディア IP アドレス/ポートの組み合わせと、すべての Call Bridge アドレス/ポートの組み合わせの間で UDP パケットを送信します。TCP への接続を試みますTCP メディア リレー アドレス/ポートへの接続。
 - i. ブラウザと Call Bridge の間のメディア転送には成功した最短メディア パスが使用され、これは直接、TURN UDP リレーを経由、または TURN サーバーが TCP ストリームと UDP の間でメディア パケットを変換する TURN TCP リレーを経由します。
4. ログイン が選択されている場合、ユーザーにはユーザ名とパスワードの入力が求められます。
- a. HTTPS 経由でWeb Bridgeに送信され、成功した場合、ポータル アクセストークンを取得するために Call ブリッジに転送されます。
 - b. ユーザーのポータルサイトに入ると、すべてのリクエストが HTTPS 経由で送信され、ポータル アクセストークンがヘッダーとして送信されます。
 - c. 通話参加リクエストが行われた場合、フローはステップ 3c 以降と同じですが、通話の詳細と希望する名前を送信して通話アクセストークンを取得する代わりに、ブラウザは代わりに通話の詳細とポータルアクセストークンを送信します。

役立つ情報: 呼び出しアクセストークンとポータルアクセストークンは似ていますが、異なります。ポータル アクセストークンは 24 時間有効で、これによりユーザ ポータルへのアクセスが許可されます。通話アクセストークンは、ユーザーが通話に参加している間のみ有効で、通話に参加する場合にのみ使用されます。ポータル アクセストークンを入手する唯一の方法は、ユーザ名とパスワードを使ってログインすることです。通話アクセストークンは、ゲスト参加を行うか、またはユーザーが参加したいミーティングの詳細と共にポータル アクセストークンを使用して取得できます。

10.2 Web Bridge 3 の設定

バージョン 3.0 以降、Web Bridgeごとではなく、共通の場所でWeb Bridgeの設定オプションを設定できます。すべてのWeb Bridge、または特定のグループのWeb Bridgeに同じ設定を適用できます。

/webBridgeProfiles API オブジェクトには、さまざまなWeb Bridge設定オプションが含まれています。新しく定義されたWeb Bridgeのプロファイルは、個々の webBridge オブジェクト、または最上位のグローバルプロファイルまたはテナントに割り当てることができます。

Web Bridge 3 の設定に関する詳細は、[API リファレンスガイド](#) のWeb BridgeとWeb Bridgeのプロファイルメソッドのセクションを参照してください。

10.2.1 Web Bridge プロファイルを作成して適用する方法の例

開始する前に、Web Bridge 3 証明書をインストールし、Web Bridge 3 を設定していることを確認してください。 [セクション 4.6](#) に詳述されているように。その後、次の手順に従って操作してください:

1. Meeting Serverウェブ管理インターフェイスを使用して webBridgeProfile を作成するには:
 - a. Meeting Serverのウェブ管理インタフェースにログインして **設定 (Configuration) >API** を選択します。
 - b. API オブジェクトのリストで、 /api/v1/webBridgeProfiles **後の▶** をタップします。
 - c. **[新規作成 (Create new)]** をクリックします。
 - d. **[名前]** フィールドにこのWeb Bridgeプロファイルに付けたい名前を設定します。
 - e. resourceArchive フィールドに、このWeb Bridgeプロファイルを使用するWeb BridgeのためにMeeting Serverが使用するべきカスタマイズアーカイブファイルのアドレスを設定します。
 - f. allowPasscodes フィールドを true または false **に設定してください**。このフィールドは、このWeb Bridgeプロファイルを使用するWeb Bridgeが、数値 ID/URI と組み合わせられたパスコードで coSpace (および coSpace アクセス方法) のルックアップをユーザーに許可するかどうかを決定します。このパラメータが指定されていない場合、既定で trueに設定されます。
 - g. allowSecrets フィールドを true または false **に設定してください**。このフィールドは、このWeb Bridgeプロファイルを使用するWeb Bridgeが、数字の ID とシークレットのミーティング参加リンクを通じてユーザーが coSpaces (および coSpace のアクセス方法) にアクセスすることを許可するかどうかを決定します。このパラメータが指定されていない場合、デフォルトで true になります。
 - h. userPortalEnabled フィールドを true または false **に設定してください**。このフィールドでは、この Web ブリッジのプロファイルを使用する Web ブリッジのインデックス ページにサインイン タブを表示するかどうかを指定します。このパラメータが指定されていない場合、既定で trueに設定されます。
 - i. allowUnauthenticatedGuests フィールドを true または false **に設定してください**。true に設定した場合、このWeb Bridgeのプロファイルを使用するWeb Bridgeのランディング画面からのゲストアクセスが許可されます。False に設定すると、訪問者アクセスは、ユーザーがユーザポータルにログインした後にのみ許可されます。このパラメータが指定されていない場合、デフォルトで true になります。

- j. resolveCoSpaceCallIds フィールドを true または false に設定してください。このフィールドは、このWeb Bridge プロファイルを使用するWeb Bridgeが、coSpace および coSpace アクセス メソッド コール ID を受け入れ、訪問者が cospace ミーティングに参加できるようにするかどうかを決定します。このパラメータが指定されていない場合、既定で trueに設定されます。
 - k. resolveCoSpaceUris フィールドを オフ、 domainSuggestionDisabled または domainSuggestionEnabledに設定してください。このフィールドは、このWeb Bridge が、coSpace および coSpace アクセス方式 SIP URI を、訪問者が cospace ミーティングに参加できるようにする目的で受け入れるかどうかを決定します。 オフ に設定すると、URI による参加は無効になります。 domainSuggestionDisabled に設定すると、URI による参加は有効になり、しかし、このWeb Bridgeでは URI のドメインは自動補完または検証されません。 domainSuggestionEnabled に設定すると、URI による参加は有効になり、そして、このWeb Bridgeで URI のドメインが自動補完され、検証されます。このパラメータが指定されていない場合、デフォルトで オフになります。
 - l. [作成] をクリックします。
2. プロファイルを作成したら、その後、アドレスを追加できます。これは、ミーティングの招待を生成するためのWeb Bridge URIと、ウェブアプリのクロス起動URLです。

注：バージョン 3.1 からは、複数の IVR 番号とWeb Bridgeアドレスを指定できるようになりました。Web Bridgeプロファイルごとに最大 32 個の IVR 番号と最大 32 個の Web Bridgeアドレスです。これらは参加情報を表示する際、およびメール招待状を生成する際に使用されます。

この例では、Web BridgeのURIとIVR電話番号が次のようにwebBridgeProfileに適用されます。

- a. API オブジェクトのリストで、/api/v1/webBridgeProfiles 後の▶ をタップします。
- b. [表示または編集] をクリックします。
- c. 結果の"webBridgeProfile オブジェクト選択ウィンドウ"から、ステップ 1 で作成し、Web Bridge URI および IVR 番号を割り当てたい webBridgeProfile の オブジェクト ID を選択します。Web Bridgeの ラベル および URL アドレス を入力し、必要に応じて IVR の ラベル および 番号 を入力します。

« return to object list »

/api/v1/webBridgeProfiles/410c2b53-3135-4f58-8742-08e5b025675a/webBridgeAddresses

Related objects: [/api/v1/webBridgeProfiles](#)
[/api/v1/webBridgeProfiles/410c2b53-3135-4f58-8742-08e5b025675a](#)

« start < prev **1** (of 1) next » [Table view](#) [XML view](#)

object id	label
b4311cfd-6071-4fe9-b684-f55c197e4681	Pre-A

/api/v1/webBridgeProfiles/410c2b53-3135-4f58-8742-08e5b025675a/webBridgeAddresses

label

address (URL)

« return to object list »

/api/v1/webBridgeProfiles/410c2b53-3135-4f58-8742-08e5b025675a/ivrNumbers

Related objects: [/api/v1/webBridgeProfiles](#)
[/api/v1/webBridgeProfiles/410c2b53-3135-4f58-8742-08e5b025675a](#)

« start < prev **none** next » [Table view](#) [XML view](#)

```
<?xml version="1.0"?>
<ivrNumbers total="0"></ivrNumbers>
```

/api/v1/webBridgeProfiles/410c2b53-3135-4f58-8742-08e5b025675a/ivrNumbers

label

number

d. [作成] をクリックします。

3. 必要に応じて、新しく作成された webBridgeProfile の ID を次のいずれかまたはすべてに割り当てます。

- 最上位 (グローバル) プロファイル (/api/v1/system/profiles)
- テナント (/api/v1/tenants/<id>)
- WebBridges (/api/v1/webBridges/<id>)

この例では、更新された webBridgeProfile が次のように最上位 (グローバル) プロファイルに割り当てられます。

- a. API オブジェクトのリストで、/api/v1/system/profiles 後の ▶ をタップします。
- b. [表示または編集] をクリックします。
- c. パラメータを下にスクロールして webBridgeProfile を選択し、[選択 (Choose)] をクリックします。
- d. 結果の"webBridgeProfile オブジェクト選択ウィンドウ"から、ステップ1で作成した、最上位のグローバルプロファイルに割り当てたい webBridgeProfile のオブジェクトIDを **選択** をクリックします。
- e. [変更] をクリックします。
- f. 新しく割り当てられた webBridgeProfile オブジェクト ID が、**オブジェクトの設定** の下に表示されます。

注：ウェブアプリの詳細は、[Cisco Meeting Server web app の重要な情報](#) を参照してください。

11 ミーティングの録画とストリーミング

3.0 以前は、Meeting Serverの内部レコーダーおよびストリーマコンポーネントは、Meeting Serverの内部 XMPP サーバコンポーネントに依存していました。3.0 では、この XMPP サーバは削除されました。バージョン 3.0 では新しい内部レコーダーとストリーマを導入し、どちらも SIP ベースです。

新しい内部レコーダーとストリーマ コンポーネントとサードパーティへの発信 SIP レコーダーはすべて SIP URI を使用して設定されるため、録画またはストリーミングが開始されると、管理者が設定した SIP URI が呼び出されます。

11.1 新しい内部 SIP レコーダーとストリーマの機能の利点

- 新しいレコーダーとストリーマはレイアウトの変更をサポートしています。レコーダー/ストリーマは、他の SIP 通話と同様の方法で、つまり callLegProfile 階層の defaultLayout パラメータまたは coSpace オブジェクトから、そのレイアウトを取得します。callLeg のレイアウト パラメータを変更することもできます。
- カスタムレイアウトは、layoutTemplate パラメーターを使用して設定できます (カスタムレイアウトを実装するには、customizations ライセンスが必要です)。
- 最大解像度は、callLegProfiles および callLegs の qualityMain パラメータを使用して、コールレグごとにコントロールできます。
- 以前の XMPP ストリーマは 720p 解像度のみをサポートしていましたが、新しいストリーマは最大 1080p の解像度をサポートし、3.0 では MMP コマンドを使用してストリーマの解像度を選択できるようになりました。 **streamer sip resolution**。
- callLegProfile の presentationViewingAllowed パラメーターの設定を変更することで、ストリーマ/レコーダーがプレゼンテーションを受信するかどうかを選択できます。
- 新しい MMP コマンド レコーダー制限の導入によるスケーラビリティの向上ストリーマ制限。

11.2 新しい内部 SIP レコーダーとストリーマを実装する際の注意事項

注：新しい内部 SIP レコーダーおよびストリーマ サービスは、外部の録画またはストリーミング サービスとして使用できません。これらのサービスは、Meeting Serverの Call Bridge から渡される特定の SIP ヘッダー パラメータに依存しているためです。Meeting Server Call Bridge以外の任意のソースからの通話が接続すると、レコーダー/ストリーマは特定の SIP ヘッダーを見つけれないため、通話を拒否します。

レコーダーの本番環境での使用で推奨される導入は、最小で 4 つの vCPU コアと 4 GB の RAM を備えた専用 VM で実行することです。各録画タイプのパフォーマンスとリソース使用率を次の表に示します。

表 8: 内部 SIP レコーダーのパフォーマンスとリソース使用率

録画設定	vCPU あたりの録画数	1 回の録画に必要な RAM	時間あたりのディスクバジェット	最大同時録画
720p	2	0.5GB	1GB	40
1080p	1	1GB	2GB	20
音声	16	100MB	150MB	100

注意すべき重要なポイント (新しい内部レコーダーコンポーネントにのみ適用されます):

- パフォーマンスは、vCPU を追加すると、最大でホストの物理コアの数まで直線的に増加します。

ストリーマを本番環境で使用する場合に推奨される導入は、最低 4 つの vCPU コアと 4 GB の RAM を備えた専用 VM で実行することです。次の表は、推奨される 3 つの最小仕様とそれらが処理できるストリーム数を示しています。

表 9: 内部 SIP ストリーマの推奨仕様

vCPU の数	RAM	720p ストリーム数	1080p ストリーム数	音声のみのストリーム数
4	4GB	50	37	100
4	8GB	100	75	200
8	8GB	200	150	200

注意すべき重要なポイント (新しい内部ストリーマコンポーネントにのみ適用されます):

- vCPU の数は、物理コアの数を超過してはならない。
- サポートされている 720p ストリームの最大数は、vCPU の追加に関係なく、200 です。
- サポートされる 1080p ストリームの最大数は、vCPU の追加に関係なく、150 です。
- サポートされる音声のみのストリームの最大数は、vCPU の追加に関係なく、200 です。

11.3 録画の概要

Meeting Server 使用時にミーティングを録画するには 2 つの方法があります。

- [サードパーティの外部 SIP レコーダー](#)
- [Meeting Server の内部 SIP レコーダーコンポーネント](#)

11.3.1 サードパーティの外部 SIP レコーダーのサポート

Cisco Meeting Serverでは、サードパーティの外部SIPレコーダーを設定できるため、録画が開始されると、管理者が設定したSIP URIが新しいCisco Meeting Serverの内部SIPレコーダーコンポーネントと同じ方法で呼び出されます。

注： 外部のサードパーティ SIP レコーダーのサポートには、引き続きCisco Meeting Serverの録画ライセンスが必要です。

サードパーティの外部 SIP レコーダー機能:

- レコーダーが BFCP をネゴシエートして別のビデオとコンテンツ ストリームを受信することを許可します。これにより、録画の形式に関するより柔軟なオプションが提供されます。
- は、標準の SIP 通話の場合と同じ解像度をサポートします
- 標準 SIP 通話と同じ音声とビデオのコーデックをサポートします
- 既存のMeeting Serverの内部レコーダーと同様に、SIP レコーダーから送信されたメディアコンテンツはすべて破棄されます。

注： SIP レコーダー機能は、TIP またはアクティブコントロールをサポートしていません。

11.3.2 Meeting Server内部 SIP レコーダーコンポーネントのサポート

Meeting Server上の内部 SIP レコーダーコンポーネントバージョン 3.0 以降は、ミーティングを録画し、録画をネットワークファイルシステム NFS などのドキュメントストレージに保存する機能を追加します。

レコーダーは、電話会議を主催するサーバとは別のMeeting Server上で有効にしてください。図 17 を参照してください。レコーダーは、導入をテストする目的で、電話会議（ローカル）を主催している Call Bridge と同じ Meeting Server 上にのみ配置します。

可能な場合、レコーダーはターゲットファイルシステムと同じ物理的場所に導入し、低遅延と高ネットワーク帯域幅を確保することをお勧めします。NFS は安全なネットワーク内に設置されることが想定されています。

注： 録画の保存に使用するメカニズムによっては、レコーダー、アップローダ、ストレージシステムが通信できるように、外部ファイアウォールのポートを開く必要があります。
例: ポートマッパープロトコルのバージョン 2 または 3 を実行している NFS は、TCP または UDP ポート 2049 および 111 を使用します。

注： レコーダーまたはアップローダを使用する場合は、Meeting Serverでファイアウォールコンポーネントを使用しないでください。

注： ミーティングの録画が終了すると、録画は自動的に MP4 に変換されます。変換されたファイルは、ドキュメントの保存/配信システム内に配置するのに適しています。例えば、ネットワークファイルシステム (NFS) では、それらは NFS フォルダ spaces/<space ID> に保存され、テナントスペースは tenants/<tenant ID>/spaces/<space ID> に保存されます。

次の図は、許可されているさまざまな記録デプロイメントを示しています。

図 17: 録画のデプロイメントで許可されている: リモートモード



図 18: テスト目的のみで許可される録画のデプロイメント: ローカルモード



11.4 新しい内部 SIP レコーダー コンポーネントを VM サーバーに導入する例

注意: Windows 2008 R2 SP1 を実行している NFS サーバーに録画を保存する予定の場合は、権限の問題を修正するために Windows hotfix を適用する必要があります。

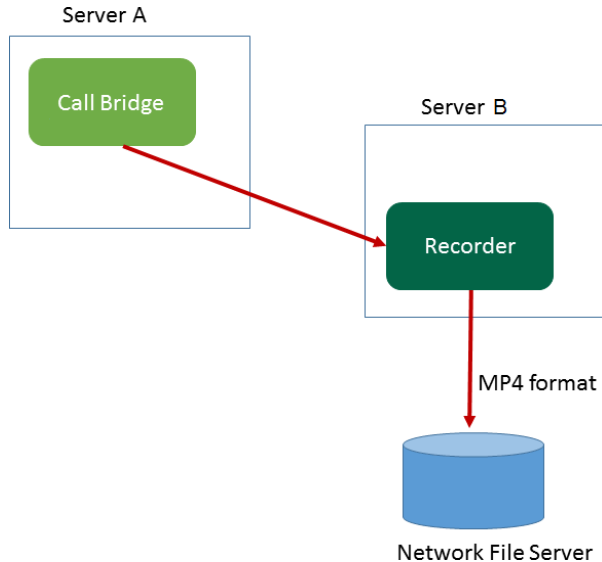
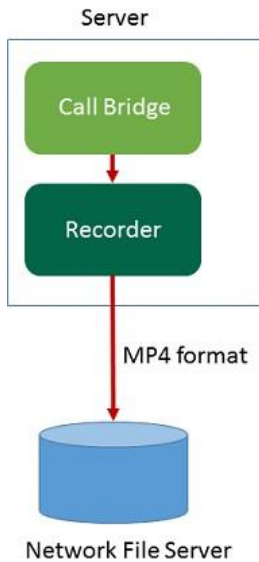
<https://support.microsoft.com/en-us/kb/2485529>. この修正を適用する前に、Microsoft Windows 管理者にお問い合わせください。

これは 2 段階のプロセスです。

- [MMP 経由で Meeting Server レコーダーを設定する](#)
- [API 経由でレコーダー URI を設定する](#)

タスク 1: MMP 経由で Meeting Server レコーダーを設定する

1. バージョン 3.0 にアップグレードします。
2. MMP に SSH で接続し、ログインしてレコーダーを設定します (MMP コマンド、レコーダー すべての利用可能なコマンドのリストを見るために)。
3. `recorder nfs <hostname/IP>:<directory>` を入力し、NFS ロケーションを設定します。
4. `recorder resolution <audio|720p|1080p>` を入力し、目的の解像度に設定します (または通話の音声のみを録音します)。

5. MMP コマンド `recorder sip listen <interface> <tcp-port|none>` を使用して、レコーダーをリッスンするインターフェイスと、リッスンする SIP TCP および TLS ポートを設定します。<tls-port|none>。サービスを無効にするには、それぞれのポートを なし に設定します:

- a. たとえば、TCP ポートではなく、TLS ポートでのみリッスンする場合、次を入力します。

recorder sip listen a none 6000を設定します

- b. 設定したポートが既定の TCP/TLS ポート (5060/5061) ではない場合、後で必要になるため、メモしておきます。

注: デフォルトの SIP TCP/TLS ポート (5060/5061) でリッスンする場合、Call Bridge が同じインターフェイスでリッスンしていないことを確認する必要があります。そうしないと、ポートがクラッシュします。対応するインターフェイスを削除し、MMP コマンド `callbridge listen none` を入力して、Call Bridge を無効にする必要があります。

6. オプションで、TLS が設定されている場合、使用する SIP TLS 証明書を設定します。

- a. MMP コマンド `recorder sip certs <key-file> <crt-file> [<crt-bundle>]` を入力します。

注: SIP TLS 証明書がこのオプションで設定されていない場合、SIP TLS サービスは開始できないことに注意してください。

7. オプションで、TLS が設定されている場合、レコーダーの SIP の TLS 検証を次のように実行できます。

- a. MMP コマンド `tls sip trust [<crt-bundle>]` を入力します
- b. MMP コマンド `tls sip verify enable` を入力します。

注: TLS 接続を安全なものにするために、TLS 検証を有効にすることをお勧めします。

8. 設定が正しいことを確認してください。MMP コマンド `recorder` を入力して設定を表示してください。

9. MMP コマンド `recorder enable` を入力してレコーダーサービスを有効にします。

タスク 2: API 経由でレコーダー URI を設定する

新しい SIP レコーダーが有効になると、Call Bridge で、 `sipRecorderUri` API パラメータを指定して、サードパーティの SIP レコーダーと同じように使用することができます。これは API コールプロファイルオブジェクトで指定されます。

希望する場合は、out バウンドダイヤルプランルールにマッピングするカスタム URI を設定することもできます (ドメインは自由に選択できます。例、「recording.com」)。 `sipRecorderUri` で使用されるドメインをレコーダーにルーティングする方法を Meeting Server に指示する、outboundDialPlan ルールを設定する必要があります。これにより、優先順位の値、暗号化などをコントロールできます。outboundDialPlan ルールの設定の詳細については、「ダイヤルプランの設定 - 概要」の章を参照してください。

注： 設定された URI のユーザ部分 ('@' 記号の前の部分) には特別な意味がありません。新しい内部 SIP レコーダー コンポーネントでは必須ですが、通常は何でもかまいません例: "recording@recorder.com". しかし、これはユーザ資格情報の URI のユーザ部分を使用する可能性があるサードパーティの SIP レコーダーには当てはまらない場合があります。URI の重要な部分はドメイン部分です。

Meeting Server のウェブ管理インタフェースを使用して `sipRecorderUri` パラメータを設定するには:

1. Meeting Server のウェブ管理インタフェースにログインして **設定 (Configuration) > API** を選択します。
2. API オブジェクトのリストで、`/api/v1/callProfiles` の後の **▶** をタップします。
3. 既存の通話プロファイルを設定または変更するには、必要な callProfile のオブジェクト ID を選択し、選択した URI を sipRecorderUri フィールドに入力します。

注： 新しい SIP レコーダーを使用する場合、1 つの SIP URI のみを使用する必要があります。例、recording@recorder.com 異なるプロファイルに異なる SIP URI を設定する必要はありません (違いはありません)。

4. まだ設定していない場合は、**録画モード** フィールドを **手動** または **自動** (ミーティングの録画方法による) に設定します。
5. **[変更]** をクリックします。

更新された callProfile は、必要に応じて、coSpace、テナント、またはトップレベル (グローバル) プロファイルに割り当てることができます。この例では、更新された callProfile が次のようにグローバルレベルで割り当てられます。

1. ウェブ管理インターフェイスを使用して、[設定 (Configuration)] > [API] の順に選択します。
 - a. API オブジェクトのリストで、/api/v1/system/profiles 後の ▶ をタップします。
 - b. [表示または編集] をクリックします。
 - c. パラメータを callProfile まで下にスクロールし、[選択] をクリックします。
 - d. 表示された「callProfile オブジェクト選択ウィンドウ」から、オブジェクト ID を選択し、最上位のグローバルプロファイルに割り当てられる callProfile を選択します。
 - e. [変更] をクリックします。
 - f. 新しく割り当てられた callProfile オブジェクト ID が、[オブジェクトの設定] の下に表示されます。

11.4.0.1 callProfile 設定例 (一致する発信ダイヤルプランルールを使用する場合):

この例では、上記の手順を使用して、recordingModeは自動に、sipRecorderUriは recording@recorder.com に設定されています。

Object configuration	
recordingMode	automatic
sipRecorderUri	recording@recorder.com

Meeting Serverのウェブ管理インターフェイスから **設定 > 発信通話** を選択して、一致する発信ダイヤルプランルールを確認します:

	Domain	SIP proxy to use	Local contact domain	Local from domain	Trunk type	Behavior	Priority	Encryption	Tenant
+	recorder.com	10.209.131.45		<use local contact domain>	Standard SIP	Stop	0	Unencrypted	no
					Standard SIP ▼	Stop ▼	0	Auto ▼	[edit] Add New Reset

デフォルトの標準ポート (5060/5061) とは異なる SIP TCP/TLS ポートを使用するように MMP レコーダーを設定した場合、sipRecorderUri フィールドまたは一致する発信ダイヤルプランルールを使用している場合はそのルールに追加します、以下に示すように:

	Domain	SIP proxy to use	Local contact domain	Local from domain	Trunk type	Behavior	Priority	Encryption	Tenant
+	recorder.com	10.209.131.45:6000		<use local contact domain>	Standard SIP	Stop	0	Unencrypted	no
					Standard SIP ▼	Stop ▼	0	Auto ▼	[edit] Add New Reset

発信ダイヤルプランルールを使用している場合は、指定されたポートのサービスが暗号化タイプと一致していることを確認してください。たとえば、SIP TLS ポートを使用している場合、暗号化モードを暗号化に設定します。

11.5 外部のサードパーティ SIP レコーダーの設定

- SIP レコーダーを指定します – /callProfile オブジェクトの sipRecorderUri API パラメータを使用します。設定されている場合、このURIは録画が有効な場合にダイヤルアウトするために使用されます。設定されていない場合、Meeting Serverのレコーダーコンポーネント (/recorders で設定されている場合) が使用されます。
 - a. Meeting Server のウェブ管理インターフェースを使用して、[設定 (Configuration)] > [API] の順に選択します。
 - b. API オブジェクトのリストで、/callProfiles の後ろの ▶ をタップします。
 - c. 既存の通話プロファイルの オブジェクト ID をクリックするか、新しいプロファイルを作成する
 - d. sipRecorderUri パラメータを設定します
- API オブジェクト /callProfiles または /callProfiles/<call profile id>の recordingMode パラメータを使用して、ミーティングを録画できるかどうかを選択します。このためのオプションは次のとおりです。
 - 自動：ユーザーの介入なしで録画が行われます。録画ができない場合でもミーティングは行われます。
 - 手動 –ユーザーは DTMF を使用して手動で録画を開始および停止できます。
 - 無効 – どのユーザも録画できません。
- callLegProfiles の RecordingControlAllowed パラメータを設定することで、どのユーザーが録画を開始および停止する権限を持つかを制御します。
- /dtmfProfiles に対して startRecording および stopRecording パラメータを使用します。/dtmfProfiles/<dtmf profile id> をマッピングするために、録音を開始および停止する DTMF トーンを使用します。

注：追加の API オブジェクトについては、[Cisco Meeting Server API リファレンスガイド](#)を参照してください。

11.6 レコーディングの状況を確認する

録画の状況を確認するには:

- Meeting Server のウェブ管理インターフェースを使用して、[設定 (Configuration)] > [API] の順に選択します。
- API オブジェクトのリストで、/callLegs の後ろの ▶ をタップします。
- 既存のコールレグ のオブジェクト ID をクリックしてください。

`callLegs/<call leg id>` で GET を実行します。録音のステータス出力は、この `callLeg` が録音されているか (`true`)、否か (`false`) を示します。



11.7 デュアルホーム会議の録画インジケータ

デュアルホーム電話会議の場合、録画は Lync/Skype エンドポイントで Microsoft 録画メソッドを使用して実行する必要があります。デュアルホーム電話会議の録画に Cisco Meeting Server の使用はお勧めしません。

録画アイコンは、Meeting Serverに接続している SIP 参加者に、Lync/Skype エンドポイントが Lync/Skype 側で電話会議を録画していることを示します。

Meeting Serverは、ActiveControl 以外のエンドポイント用に作成されたビデオペインに録画アイコンを追加します。表 10 は、デュアルホームド会議が録画されていることを示すために Meeting Serverが表示するアイコンを示しています。

表 10: 録画インジケータ

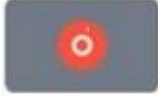
表示されるアイコン	説明
	ミーティングは Meeting Server 経由で録画されています。
	ミーティングが Lync/Skype エンドポイントにより録画されています。
	ミーティングが Meeting Server 経由、および Lync/Skype エンドポイント経由で録画されています。
	ミーティングは録画されていません (アイコンは表示されていません)。

注：ウェブアプリは独自のアイコンを使用して録画の状態を表示しますが、ローカルとリモートの録画を区別しません。Meeting Server のアイコンがウェブアプリのビデオペインにオーバーレイ表示されません。

11.8 Vbrick で録画する

注：このセクションは、Meeting Serverの内部レコーダーコンポーネントにのみ適用されます。

アップローダコンポーネントは、Meeting Serverに設定された NFS 接続からビデオコンテンツ マネージャ Vbrick に Meeting Server 録画をアップロードするためのワークフローを簡素化します。録画を手動でインポートする必要はありません。

アップローダ コンポーネントが設定され、有効になると、録画が NFS から Vbrick にプッシュされ、録画に所有者が割り当てられます。Rev ポータルはビデオコンテンツに管理者が設定したセキュリティを適用し、ユーザーがアクセスできるのは、許可されたコンテンツのみです。所有者の Rev ポータルで録画が利用可能になると、Vbrick から所有者にメールが届きます。録画の所有者は Rev ポータルからビデオ コンテンツにアクセスし、必要に応じて編集して配信できます。

注： ファイルがスペースディレクトリ内の NFS 共有に追加される場合、ファイルは有効な録画であるかのように Vbrick にアップロードされます。レコーダーだけが書き込みできるように、NFS 共有に権限を適用するように注意してください。

注： 録画の保存に使用するメカニズムによっては、レコーダー、アップローダ、ストレージシステムが通信できるように、外部ファイアウォールポートを開く必要がある場合があります。最初の着信: 例: ポートマッパープロトコルのバージョン 2 または 3 を実行している NFS は、TCP または UDP ポート 2049 および 111 を使用します。

注： レコーダーまたはアップローダを使用する場合は、Meeting Serverでファイアウォールコンポーネントを使用しないでください。

11.8.1 Meeting Serverの前提条件

アップローダのインストール アップローダ コンポーネントは、レコーダー コンポーネントと同じサーバーにインストールすることも、別のサーバーにインストールすることもできます。レコーダーと同じサーバーにインストールされている場合、使用する vCPU をいくつか追加します。別のサーバーで実行する場合、レコーダーと同じサーバ仕様、つまり最小 4 つの物理コアと 4GB の RAM を備えた専用 VM を使用します。

注意: アップローダは、電話会議を主催する Call Bridge とは別の Meeting Server上で実行する必要があります。

NFS 共有への読み取りおよび書き込みアクセス権。アップローダを実行している Meeting Serverには、NFS の読み取りおよび書き込み権限が必要です。アップロードが完了したときにアップローダが mp4 ファイルの名前を再書き込みできるようにするには、書き込み権限が必要です。

注： NFS が設定されているか、読み取り専用になっている場合、アップローダコンポーネントは同じビデオ録画を Vbrick にアップロードし続けます。このエラーは、アップローダがファイルにアップロード完了のマークを付けることができないことが原因です。これを回避するには、NFS が読み取り/書き込みアクセスを提供していることを確認してください。

Vbrick RevへのAPIアクセス Vbrick Revのユーザーの API アクセスを設定します。

Call Bridge への API アクセス。 Call Bridge を実行しているMeeting Serverで、ユーザーの API アクセスを設定する。

トラストストア Vbrick Rev サーバからの証明書チェーン、および Call Bridge のウェブ管理インターフェイスを実行しているMeeting Serverを保存する。 アップローダは Vbrick Rev と Call Bridge の両方を信頼する必要があります。

ビデオ録画にアクセスできるユーザーを決定する。 アップロードされたビデオ録画へのアクセスは、[すべてのユーザ]、[プライベート]、[スペースの所有者とメンバーのみ] に設定できます。

ビデオ録画のデフォルト状態。 アップロード後すぐにビデオ録画を利用可能にするか (アクティブ)、またはビデオ録画の所有者が公開する必要があるか (非アクティブ) を決定します。

表 11: ポート要件

コンポーネント	接続先	接続先ポートを開く
Call Bridge	NFS (バージョン 3)	2049
アップローダー	Call Bridge のウェブ管理	443 またはアップローダ設定で指定されたポート
アップローダー	Vbrick Rev サーバ	443 ビデオ アップロードおよび Vbrick Rev サーバへの API アクセス

11.8.2 Vbrick で動作するようにMeeting Serverを設定する

これらの手順は録画を保存するための NFS のセットアップが完了していることを前提としています。

1. アップローダを実行するMeeting Serverの MMP への SSH 接続を確立します。 ログインします。

2. 新しい Vbrick インストールの場合、この手順は無視してください。 Vbrick インストールを再設定する場合、まずMeeting Serverへの Vbrick アクセスを無効にします。

アップローダの無効化

3. アップローダが監視する NFS を指定します。

```
uploader nfs <hostname/IP>:<directory>
```

4. アップローダが録画に関連するスペースをホストしているMeeting Serverの名前などの録画情報を照会するMeeting Serverを指定します。

```
uploader cms host <hostname>
```

5. Call Bridge を実行しているMeeting Serverのウェブ管理ポートを指定します。 ポートが指定されていない場合、デフォルトでポート 443 になります。

```
uploader cms port <port>
```

6. Call Bridge を実行している Meeting Server 上で API アクセスを持つユーザーを指定します。パスワードは別に入力します。

```
uploader cms user <username>
```

7. ステップ 6 で指定したユーザーのパスワードを設定します。次を入力します。

```
uploader cms password
```

パスワードの入力が求められます。

8. ルート CA の証明書のコピーを保持する証明書バンドル (crt-バンドル) を作成し、Call Bridge を実行している Meeting Server のウェブ管理用のチェーンにあるすべての中間証明書のコピーを保持します。

9. 手順 8 で作成した証明書バンドルを Meeting Server の信頼ストアに追加します。

```
uploader cms trust <crt-bundle>
```

10. アップローダが接続する Vbrick ホストとポートを設定します。

```
uploader rev host <hostname>
```

```
uploader rev port <port>
```

注：特に指定がない限り、ポートのデフォルトは 443 です。

11. ビデオ録画をアップロードするための API 権限を持つ Vbrick Rev ユーザーを追加します。

```
uploader rev user <username>
```

12. ステップ 11 で指定したユーザーのパスワードを設定します。

```
uploader rev password
```

パスワードの入力が求められます。

13. ルート CA の証明書と Vbrick Rev サーバーのチェーンにあるすべての中間証明書のコピーを保持する証明書バンドル (crt-バンドル) を作成します。

14. 手順 13 で作成した証明書バンドルを Vbrick Rev の信頼ストアに追加します。

```
uploader rev trust <crt-bundle>
```

15. ビデオ録画へのアクセスを設定します。

```
uploader access <Private|Public|AllUsers>
```

16. 録画を表示または編集する権限をスペースのメンバーに付与します。

```
uploader cospace_member_access <view|edit|none>
```

注：このステップでは、リスト中のメンバーが Vbrick のアカウントに関連付けられた有効なメール アドレスを持っている必要があります。For example user1@example.com

17. 会議スペースの所有者がビデオ記録の単独の所有者であるかどうかを決定します。

```
uploader recording_owned_by_ cospace_owner <true|false>
```

注：また、このステップでは、ビデオ録画の所有者が Vbrick のアカウントに関連付けられた有効なメール アドレスを持っている必要があります。

18. 会議スペースの所有者が Vbrick リビジョンにリストされていない場合、代替所有者のユーザー名を設定します。フォールバック所有者が指定されていない場合、MMP で設定されたユーザーがデフォルトで所有者になります。
`uploader fallback_owner <vbrick-user>`
19. ビデオ録画へのコメントを有効にします。
`uploader comments enable`
20. 録画のレーティングを有効にします。
`uploader ratings enable`
21. ビデオ録画のダウンロード権限を設定します。
`uploader downloads enable`
22. Vbrick Rev に最初にアップロードされたビデオ録画のデフォルト状態を設定します。
`uploader initial_state <active|inactive>`
23. アップロード完了後に NFS から録画を削除するかどうかを決定する
`uploader delete_after_upload <true|false>`
24. アップローダが Meeting Server にアクセスできるようにする
アップローダの有効化

注： `messageBoardEnabled` を `true` に設定します。これにより、録画が利用可能であることを示すメッセージがスペースに表示されるようにします。

11.9 ミーティングのストリーミング

内部 SIP ストリーマコンポーネント（バージョン 3.0 以降）は、スペースで開催されるミーティングをストリーミングする機能を、スペースで設定された RTMP URL に追加します。

この RTMP URL をリッスンするには、外部ストリーミングサーバーを設定する必要があります。外部ストリーミングサーバーは、ユーザーにライブストリーミングを提供したり、後で再生するためにライブストリームを録画したりできます。

注： ストリーマコンポーネントは、RTMP 標準をサポートするサードパーティのストリーミングサーバーと連携するために、RTMP 標準をサポートしています。Vbrick は正式にサポートされている外部ストリーミングサーバーですが、他のサーバーでもテストされています。

注： ストリーマコンポーネントは、RTMP 標準をサポートするサードパーティのストリーミングサーバーと連携するために、RTMP 標準をサポートしています。Vbrick は正式にサポートされている外部ストリーミングサーバーですが、他のサーバーでもテストされています。

注意： ストリーミングの宛先 RTMP URL がファイアウォールの外側にある場合は、ファイアウォールのポートを開く必要があります。

バージョン 3.1 では、内部 SIP ストリーマアプリケーションの RTMP サポートを RTMPS に拡張します。本質的には TLS 接続上の RTMP です。これまでは、ストリーマと RTMP サーバ間のすべてのトラフィックは暗号化されていませんでした。3.1 RTMPS のサポートにより、このトラフィックを暗号化することができます。

既存の **tls** MMP コマンドが拡張され、オプションで RTMPS の TLS トラストの設定ができるようになりました。このステップはオプションですが、推奨されています。TLS 信頼が設定されていない場合、RTMPS 接続は安全ではありません。

次の図は、許可されているストリーマ導入を示しています。

図 19: ストリーミングで許可されている導入: リモートモード

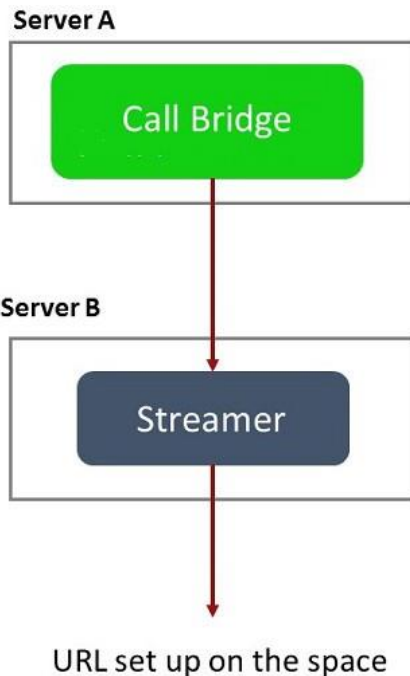

テスト目的でのみ、ストリーマを Call Bridge と同じサーバ上に共存させることができます。これは 1 から 2 の同時ストリーミングをサポートします。

11.10 VM サーバーに新しい SIP ストリーマ コンポーネントを導入する

これは 2 段階のプロセスです。

- [MMP 経由で Meeting Server ストリーマを設定する](#)
- [API 経由でストリーマ URI を設定する](#)

タスク 1: MMP 経由で Meeting Server のストリーマを設定する

1. バージョン 3.0 にアップグレードします。
2. MMP に SSH で接続し、ログインしてレコーダーを設定します (MMP コマンド、`streamer help` で、使用可能なすべてのコマンドのリストを表示します)。
3. MMP コマンド `streamer sip listen <interface> <tcp-port|none>` を使用して、ストリーマをリッスンするインターフェイスと、リッスンする SIP TCP および TLS ポートを設定します。<tls-port|none>。サービスを無効にするには、それぞれのポートを なし に設定します:
 - a. たとえば、TCP ポートではなく、TLS ポートでのみリッスンする場合、次を入力します。 `streamer sip listen a none 6000`
 - b. 設定したポートが既定の TCP/TLS ポート (5060/5061) ではない場合、後で必要になるため、メモしておいてください。
4. 必要に応じて、MMP コマンドを使用して、ストリーマが使用する(または通話の音声のみをストリーミングさせたい)最大解像度を設定することができます。 `streamer sip resolution <audio|720p|1080p>` です。指定しない場合、720pがデフォルトになります。
 - a. 例えば、1080p に設定したい場合、 `streamer sip resolution 1080p` と入力します。

注意: 1080p を使用する場合は、送信 SIP 通話帯域幅を 3,500,000 ビット/秒に増やしてビデオ品質を最適化することをお勧めします。 これを行うには、ウェブ管理 UI で [Configuration] に移動します。 [Call settings] > 帯域幅の設定 (SIP) および必要に応じて設定します。

5. オプションで、TLS が設定されている場合、使用する SIP TLS 証明書を設定します。
 - a. MMP コマンド `streamer sip certs <key-file> <crt-file> [<crt-bundle>]` を入力します。

注: SIP TLS 証明書がこのオプションで設定されていない場合、SIP TLS サービスは開始できないことに注意してください。

6. TLS が設定されている場合、オプションとして、以下のようにストリーマの SIP (または LDAP または RTMPS) の TLS 検証を実行できます。
 - a. MMP コマンド `tls sip trust [<crt-bundle>]` を入力します
 - b. MMP コマンド `tls sip verify enable` を入力します。

注： TLS 接続を安全にするために、TLS 検証を有効にすることをお勧めします。

7. 設定が正しいことを確認してください。設定を表示するには、MMP コマンド `'streamer'` を入力します。
8. MMP コマンド `ストリーマ エネーブル` を入力してストリーマサービスを有効にします。

タスク 2: API 経由でストリーマ URI を設定する

新しい SIP ストリーマが有効になると、API コール プロファイル オブジェクトで指定された `sipStreamerUri` API パラメータを使用して、Call Bridge で設定して使用できます。

希望する場合は、'outboundDialPlan' ルールにマッピングするカスタム URI を設定することもできます (ドメインは自由に選択できます。例、「streaming.com」)。 `sipStreamerUri` で使用されるドメインをストリーマにルーティングする方法を Meeting Server に指示する、outboundDialPlan ルールを設定する必要があります。これにより、優先順位の値、暗号化などを制御することができます。/outboundDialPlanRules の設定の詳細については、[導入ガイド](#)の「ダイヤル プランの設定 - 概要」の章を参照してください。

注： 設定された URI のユーザ部分 ('@' 記号の前の部分) には特別な意味がありません。新しい内部 SIP ストリーマコンポーネントでは必須ですが、通常は何でもかまいません例: "streaming@streamer.com". URI の重要な部分はドメイン部分です。

Meeting Server のウェブ管理インターフェースを使用して `sipStreamerUri` パラメータを設定するには:

1. Meeting Server のウェブ管理インターフェースにログインして **設定 (Configuration) > API** を選択します。
2. API オブジェクトのリストで、/api/v1/callProfiles **の後の ▶ をタップ**します。
3. 既存の通話プロファイルを設定または変更するには、必要な callProfile のオブジェクト ID を選択し、選択した URI を sipStreamerUri フィールドに記入します。

注： 新しい SIP ストリーマを使用する場合、1 つの SIP URI のみを使用する必要があります。例: streaming@streamer.com、異なるプロファイルで異なる SIP URI を持つ必要はありません。

4. まだ設定していない場合は、 `streamingMode` パラメータを `manual` または `自動` (ミーティングをどのようにストリーム配信するかによります)
5. **[変更]** をクリックします。

更新された callProfile は、必要に応じて、coSpace、テナント、またはトップレベル (グローバル) プロファイルに割り当てることができます。この例では、更新された callProfile が次のようにグローバル レベルで割り当てられます。

1. ウェブ管理インターフェイスを使用して、[設定 (Configuration)] > [API] の順に選択します。
 - a. API オブジェクトのリストで、/api/v1/system/profiles 後の ▶ をタップします。
 - b. [表示または編集] をクリックします。
 - c. パラメータを callProfile まで下にスクロールし、[Choose] をクリックします。
 - d. 表示された「callProfile オブジェクト選択ウィンドウ」から、オブジェクト ID を選択し、**最上位のグローバルプロファイル**に割り当てられる callProfile を選択します。
 - e. [変更] をクリックします。
 - f. 新しく割り当てられた callProfile オブジェクト ID が、[オブジェクトの設定] の下に表示されます。

ストリーミングを有効にする API の各 coSpace について、streamUrl coSpace API フィールドに、ストリーミング先の RTMPS ストリーム URL を設定する必要があります (例: "rtmps://mystream.com/live/app")。これを設定するには:

1. Meeting Serverのウェブ管理インタフェースにログインして **設定 (Configuration)** >APIを選択します。
2. API オブジェクトのリストで、/api/v1/coSpaces の後ろの ▶ をタップします。
3. 既存の共有スペースを設定または変更するには、必要な共有スペースのオブジェクト ID を選択しますstreamUrl フィールドにストリーミング先の RTMPS ストリーム URL を入力します。
4. [変更] をクリックします。

11.10.1 既知の制限事項

注意: ストリーム URL は SIP ヘッダーを介して送信されるため、ログイン証明書を含むすべての RTMP ストリーム URL は、ログを記録する可能性のある通話制御プロバイダーに露出される可能性があることに注意してください。

12 Cisco Meeting Server web app のシングルサインオン (SSO)

この機能により、ウェブアプリユーザーは SSO プロバイダーを使用してログインし、ID を確認できます。

SSO は、ウェブアプリのユーザーが、ログインするたびにパスワードを入力する必要がないことを意味します。これは、例えば、OAuth、Gmailなどのアイデンティティプロバイダーとの単一のセッションを持つことができるためです。

これにより、ウェブアプリユーザーは異なる SSO プロバイダを使用して同じ Web Bridge にログインできます。

この SSO メカニズムでは、オープン標準で業界標準プロトコルとして広く使用されている SAML (Security Assertion Markup Language) 2.0 を使用しています。

注： 現在、Meeting Serverは SAML 2.0 プロトコルでの HTTP-POST バインディングのみをサポートしています。これは、HTTP-POST AssertionConsumerService でのみメッセージを受け入れ、HTTP-POST バインディングが利用できない ID プロバイダを拒否することを意味します

注： SSO ログインを有効にすると、LDAP ログインは使用できなくなります。

12.1 Meeting Server web app で使用する SSO を設定する

SSO を使用するには、ID プロバイダと Meeting Server (SAML 2.0 交換でサービスプロバイダと見なされる) で、以下に示すいくつかの設定が必要です。

タスク 1: ID プロバイダと Meeting Server ユーザ間のマッピング

Meeting Serverが ID プロバイダのユーザーを適切なユーザーにマッピングできるように、SSO 経由で認証されるすべてのユーザーに対し、authenticationId をセットアップする必要があります。これは、標準 LDAP 同期プロセスの一部として実行できます。このフィールドのコンテンツは、成功の応答でアイデンティティ プロバイダから渡されたカスタム パラメータに対して検証されます (タスク 2 を参照)。

各ユーザーに一意的識別子を選択することをお勧めします (例: \$sAMAccountName\$)。authenticationId の空の値は受け入れられません。

ldapSync の一部として authenticationId をセットアップするには、新しい ldapSync を作成するか、既存のものを変更します。

次に、ldapマッピングを作成/変更し、 authenticationIdマッピング パラメータに適切な値を入力する必要があります (例、\$sAMAccountName\$)。

Meeting Serverのウェブ管理インターフェースを使用する:

- Meeting Serverのウェブ管理インターフェースにログインして **設定 (Configuration) >API** を選択します。
- API オブジェクトのリストで、`/api/v1/ldapMappings` の後ろの **▶** をタップします。
- [新規作成]をクリックするか、変更する既存の LDAP マッピングの ID を選択します。

- `authenticationIdMapping` パラメータに適切な値を入力します (例:`$sAMAccountName$`) を選択し、必要に応じて [作成] または [変更] をクリックします。
- Meeting Serverで変更を有効にするには、`ldapSync` をトリガーする必要があります。API オブジェクトのリストから、`/api/v1/ldapSyncs` の後] をクリックしてオブジェクト ID を選択するか、**新規作成** を選択します。ldapSync が完了したら、Meeting Serverユーザーの 1 人を調べることで、プロセスが成功したことを確認できます。
- まず、API オブジェクトのリストから、`/api/v1/users` の後でタップして、次の例のようにユーザーのリストを表示します。

```

/api/v1/userProfiles ▶
/api/v1/userProfiles/<id>
/api/v1/users ◀

```

« start < prev 1 - 20 (of 24) next > Filter

object id	userId
a474c231-bc85-48cf-99c7-30357800a9bc	baylee.moss@example.com
f2406d37-862d-4ca1-9ad4-5f5799128810	byron.bell@example.com
8ede7b2f-3472-4f08-8114-60ad834586df	davis.walker@example.com
dfe720d2-b2b3-4d27-b0d9-97556bb051bc	diamond.conley@example.com
bffc08e-0e23-4c2e-869b-f48059e62785	edith.lamb@example.com
e4a417d0-55f3-4cc3-839d-6a8f7ec482e6	esmeralda.coughlin@example.com
76b732d1-b012-49d2-b2bc-4b3902b52ddc	frank.crowley@example.com
e3f6cbf3-2089-4705-8b7f-1670c67baf64	gia.mahoney@example.com
5b29f430-ab0b-457a-a322-573967dc47a5	janessa.cardenas@example.com
71e3e16a-1adc-47e1-9f71-e1f1e99ae6ff	keagan.christie@example.com
48a6640b-e913-464f-ac13-b60324613417	london.cowan@example.com
55bf73f6-7d40-4666-bb8a-3b32a80b4c95	marely.fitzgerald@example.com
9e6cca5a-2dd1-46dd-979a-16ce2b43e1f8	melissa.gleason@example.com
061b0bf8-f6d1-442d-0e51-b0-a729a1246b	molly.meredith@example.com

- g. authenticationId をセットアップするユーザーの 1 人を選択します (場合によっては [フィルター] フィールドを使用します)。 ユーザエントリには、次の例に示すように、ldapSync からの正しい値を持つ authenticationId フィールドが今は含まれるべきです。

`/api/v1/users/a474c231-bc85-48cf-99c7-30357800a9bc`

Related objects: [/api/v1/users](#)

[/api/v1/users/a474c231-bc85-48cf-99c7-30357800a9bc/usercoSpaces](#)

[/api/v1/users/a474c231-bc85-48cf-99c7-30357800a9bc/userCoSpaceTemplates](#)

[/api/v1/users/a474c231-bc85-48cf-99c7-30357800a9bc/userProvisionedCoSpaces](#)

Table view XML view

Object configuration	
userJid	baylee.moss@example.com
name	Baylee Moss
email	baylee.moss@autotest.com
authenticationId	baylee.moss

タスク 2: ID プロバイダの設定

- すべての ID プロバイダで、登録されているサービスプロバイダ (このインスタンスの場合は Meeting Server) を表すメタデータ xml ファイルをアップロードできます。一部の ID プロバイダーでは、最も重要な情報を設定できるため、プロセスが簡素化されます。メタデータ xml ファイルの例は [ここで確認できます](#)。

ID プロバイダにアップロードされるメタデータ xml ファイルに含まれる値:

- entityID – Web Bridge 3 アドレスです (例、`https://<domain>:port`)。このアドレスは、ウェブアプリユーザーのブラウザから到達可能な有効な Web Bridge 3 アドレスである必要があります。

注： 導入に複数の Web Bridge 3 がある場合、これは負荷分散されたアドレスである必要があります。

- 「`https://<domain>:<port>/api/auth/sso/idpResponse`」形式に従い、entityId として定義された Web Bridge アドレスの HTTP-POST AssertionConsumerService。
- これはオプションです。ID プロバイダが AuthnRequest 署名を確認するために使用する署名用の公開鍵。
- これはオプションです。ID プロバイダが上記で提供されたアドレス経由でルーティング可能ないずれかの Web Bridge に送り返される情報を暗号化する際に使用する公開鍵です。

注： Meeting Serverに送信するメッセージは、ID プロバイダによりレスポンスおよび/またはアサーションレベルで署名されている必要があります。署名されていない通信は破棄されます。

- 成功の応答で ID プロバイダから渡されたカスタム パラメータを設定する必要があります。各ユーザーのコンテンツは、その Meeting Serverユーザーの authenticationId として設定済みの値と一致する必要があります (例、\$sAMAccountName\$)。通常、ID プロバイダは、サービスプロバイダエントリを作成する一環として、専用のフォームまたはダイアログを持ちます。このパラメータには任意の名前を付けることができますが、「uid」など、覚えやすい名前を付けることをおすすめします ([タスク 3](#) で名前が必要になります。)

タスク 3: SSO アーカイブ zip ファイルを作成する

- Meeting Serverを設定するには、sso_ という名前のアーカイブ zip ファイルを作成する必要があります。<name>.zip を、その Meeting Server上の Web ブリッジ 3 に設定する各 SSO 用に作成します。「sso_」で始まり、その後自分で選んだ意味のある名前を付ける必要があります。

これらのファイルを含む zip アーカイブファイルを作成します。

- idp_config.xml – 管理者が ID プロバイダから受け取るファイルです。
- config.json – 含む:
 - supportedDomains (文字列の配列) – この ID プロバイダに対して認証される Meeting Serverユーザーのすべてのドメインのリストです。つまり、[タスク 1](#)の例を使うと、supportedDomains には "example.com" という単一のエントリが含まれることとなります。
 - authenticationIdMapping (文字列) – Meeting Serverの authenticationIds に一致する、[タスク 2](#)の一部として設定された ID プロバイダの応答のパラメータ (例、「uid」) の名前。SSO のウェブアプリユーザーは、authenticationIds をセットアップする必要があります ([タスク 1](#) を参照してください。)
 - ssoServiceProviderAddress (文字列) – アイデンティティ プロバイダが応答を送信するアドレスです。これは [タスク 2](#) の entityID で指定された Web Bridge 3 と一致します。
- 任意です。sso_sign.key – ID プロバイダ側で設定された公開署名用の秘密鍵です。これは、Meeting Serverからの発信 AuthnRequest に署名するために使用され、アイデンティティプロバイダ側で公開鍵を使用して確認されます。
- 任意です。sso_encrypt.key – ID プロバイダ側で設定された公開暗号化キーの秘密鍵です。これは、アイデンティティプロバイダ側で公開鍵で暗号化されたメッセージを Meeting Server上で復号化するために使用されます。

注意: ID プロバイダごとに異なる名前付き zip ファイルが必要です。

2. SSO ファイルを含むアーカイブ (zip) ファイルを作成します。

注: ファイルを圧縮する場合、SSO ファイルを含むフォルダは圧縮しないでください。これが行われると、フォルダの追加レイヤーが作成されます (zip 形式のファイル > フォルダ > SSO ファイル)。代わりに、SSO ファイルをハイライトし、それらを右クリックして圧縮してください (または、zip アプリケーションを開き、ファイルをまとめて圧縮します)。これにより、追加のフォルダ レイヤーを作成することなく、SSO ファイルを含む zip ファイルが作成されます (例: zip ファイル > SSO ファイル)。

タスク 4: SSO アーカイブ zip をアップロードする

SSO アーカイブの zip はアップロードされ、ローカルの Web Bridge 3 でホストされる必要があります。

注: 次の手順で使用するコマンドは、コンソール/ターミナル環境 (コマンドプロンプトまたはターミナル) を対象としたものであり、WinSCP などの SFTP クライアントを対象としたものではありません。

1. この zip アーカイブをローカルでホストする、有効になっている Web Bridge 3 を持つ各 Meeting Server について、
2.
 - a. SFTP クライアントを MMP の IP アドレスに接続します。
 - b. MMP 管理者ユーザーの資格情報を使用してログインします。
 - c. zip ファイル `sso_<name>.zip` をアップロードしてください。次に例を示します。
PUT sso_<name>.zip
 - d. SSH クライアントを MMP の IP アドレスに接続します。
 - e. MMP 管理者ユーザーの資格情報を使用してログインします。
 - f. Web Bridge 3 を再起動します。

WebBridge3 再起動

3. 新しい SSO アーカイブファイルは再起動後に反映されます。

注: ウェブアプリユーザーがログインすると、ウェブアプリアプリケーションで、ID プロバイダとのセッションとは別のセッションを持つことになります。これは、同じユーザー名を入力した後に ID プロバイダではなく、Web アプリケーションからログアウトやサインアウトしても、Web アプリケーションに自動的に再許可されることを意味します。ただし、ID プロバイダーからサインアウトする場合は、ウェブ アプリケーションからはサインアウトしないため、ウェブ アプリケーションからもサインアウトする必要があります。このブラウザセッションで再度ログインできないようにするには、web app application と ID プロバイダーの両方からサインアウトする必要があります。

12.1.1 例 1 config.json ファイル

これは config.JSON ファイルの例です。

```
{
  "authenticationIdMapping" : "<parameter_from_task_2>",
  "ssoServiceProviderAddress" : "https://<domain>:<port>",
  "supportedDomains" : ["<domain1>","<domain2>"]
}
```

12.1.2 例 2 単純なサービスプロバイダメタデータファイル。

これは、サービスプロバイダの簡単なメタデータファイルの例です。管理者は、<domain>および<port>をそれぞれの適切な値に変更する必要があります。

```
<md:EntityDescriptor xmlns:md="urn:oasis:names:tc:SAML:2.0:metadata"
ID="https://<domain>:<port>" entityID="https://<domain>:<port>">
  <md:SPSSODescriptor AuthnRequestsSigned="false" WantAssertionsSigned="true"
protocolSupportEnumeration="urn:oasis:names:tc:SAML:2.0:protocol">
    <md:NameIDFormat>urn:oasis:names:tc:SAML:2.0:nameid-
format:transient</md:NameIDFormat>
    <md:AssertionConsumerService
Binding="urn:oasis:names:tc:SAML:2.0:bindings:HTTP-POST"
Location="https://<domain>:<port>/api/auth/sso/idpResponse" index="0"/>
  </md:SPSSODescriptor>
</md:EntityDescriptor>
```

12.1.3 例 3 詳細なサービスプロバイダメタデータファイル。

これは、署名および暗号化キーの xml を含む包括的なメタデータ ファイルの例です。

注： 鍵は、使用パラメータ（「暗号化」または「署名」）に従って、対応する KeyDescriptor 要素の X509Certificate サブ要素に配置する必要があります。「...」をキーのテキストコンテンツに置換する必要があります（例：ds:X509CertificateMIIID**<omitted_key_text>**+gb</ds:X509Certificate>）

注： 署名証明書を含める場合、AuthnRequestsSigned の値は「true」に設定されます（例 2 の簡単なメタデータファイルでは「false」に設定されています）。

```
<md:EntityDescriptor xmlns:md="urn:oasis:names:tc:SAML:2.0:metadata"
ID="https://<domain>:<port>" entityID="https://<domain>:<port>">
  <md:SPSSODescriptor AuthnRequestsSigned="true" WantAssertionsSigned="true"
protocolSupportEnumeration="urn:oasis:names:tc:SAML:2.0:protocol">
    <md:KeyDescriptor use="signing">
      <ds:KeyInfo xmlns:ds="http://www.w3.org/2000/09/xmldsig#">
        <ds:X509Data>
          <ds:X509Certificate>...</ds:X509Certificate>
        </ds:X509Data>
    </md:KeyDescriptor>
  </md:SPSSODescriptor>
</md:EntityDescriptor>
```

```
</ds:KeyInfo>
</md:KeyDescriptor>
<md:KeyDescriptor use="encryption">
  <ds:KeyInfo xmlns:ds="http://www.w3.org/2000/09/xmldsig#">
    <ds:X509Data>
      <ds:X509Certificate>...</ds:X509Certificate>
    </ds:X509Data>
  </ds:KeyInfo>
</md:KeyDescriptor>
<md:NameIDFormat>urn:oasis:names:tc:SAML:2.0:nameid-
format:transient</md:NameIDFormat>
<md:AssertionConsumerService
Binding="urn:oasis:names:tc:SAML:2.0:bindings:HTTP-POST"
Location="https://<domain>:<port>/api/auth/sso/idpResponse" index="0"/>
  </md:SPSSODescriptor>
</md:EntityDescriptor>
```

13 ActiveControl のサポート

Meeting Serverは、主催された通話に対して ActiveControl をサポートしています。CE 8.3+ ソフトウェアがインストールされた Cisco SX、MX または DX エンドポイントを使用する参加者の場合、ActiveControl によりミーティングの詳細を受け取り、ミーティング中にエンドポイント インターフェイスを使用していくつかの管理タスクを実行することができます。

13.1 Meeting Serverの ActiveControl

Meeting Serverは、ActiveControl が有効なエンドポイントへの次のミーティング情報の送信をサポートしています。

- 参加者リスト (参加者リストとも呼ばれます): 通話の参加者の名前と参加者の合計数を確認することができます。
- 発言中の参加者の音声アクティビティのインジケータ、
- 現在プレゼンテーションを行っている参加者を示すインジケータ、
- ミーティングが録画されているか、ストリーミングされているか、および通話中にセキュアではないエンドポイントが含まれているかどうかを示すインジケータ、
- すべての参加者に表示されるオンスクリーンメッセージ、

また、ActiveControl が有効なエンドポイントでこれらの管理タスクをサポートしています。

- エンドポイントに使用するレイアウトを選択し、
- ミーティングの他の参加者を切断します。

13.2 制約事項

- ActiveControl が有効な通話が、9.1 (2) より古い Unified CM バージョンの Unified CM トランクを通過する場合、通話は失敗する場合があります。ActiveControl は、古い Unified CM トランク (Unified CM 8.x 以前) では有効にしないでください。
- ActiveControl は SIP のみの機能です。H.323 インターワーキングシナリオはサポートされていません。

13.3 ActiveControl と iX プロトコルの概要

ActiveControl は、SIP セッション記述プロトコル (SDP) のアプリケーション回線として通知される iX プロトコルを使用します。Meeting Server 自動的に ActiveControl をサポートしますが、この機能は無効にできます。セクション [第 13.4 項](#) を参照してください。遠端ネットワークが不明であるか、iX プロトコルをサポートしないデバイスがあることがわかっている状況では、Meeting Server と他の通話制御またはビデオ会議デバイス間の SIP トランクで iX を無効にするのが最も安全です。例:

- Unified CM 8.x 以前のシステムへの接続では、古い Unified CM システムは ActiveControl 対応デバイスからの発信を拒否します。これらの通話の失敗を回避するには、ネットワーク内の Unified CM 8.x デバイスに向かうトランクで iX を無効のままにしておきます。SIP プロキシ経由で 8.x デバイスに到達する場合、iX がプロキシへのトランクで無効になっていることを確認します。
- サードパーティネットワークへの接続用。このような場合、サードパーティのネットワークが ActiveControl 対応デバイスからの呼び出しをどのように処理するかはわからず、処理システムによっては拒否される場合があります。このような通話の失敗を避けるには、サードパーティネットワークへのすべてのトランクで iX を無効のままにします。
- 外部ネットワークに接続する、または内部で古い Unified CM バージョンに接続する、Cisco VCS 中心の導入用。Cisco VCS X8.1 から、ゾーン フィルターをオンにして、外部ネットワークまたは古い Unified CM システムに送信される INVITE 要求の iX を無効にすることができます。(既定では、このフィルターはオフになっています。)

13.4 SIP 通話内の UDT を無効にする

ActiveControl は、エンドポイントへの参加者リストの送信、通話中の他の参加者の切断、導入間の参加者リストなど、特定の機能に UDT トランスポートプロトコルを使用します。UDT はデフォルトで有効になっています。診断の目的で UDT を無効にすることができます。例えば、コールコントロールが UDT を使用しない場合で、これがコールコントロールが Meeting Server からのコールを受けない原因であると考えられる場合です。

Meeting Server のウェブ管理インタフェースを使用して、**[設定 (Configuration)]** > **[API]** の順に選択します。

1. API オブジェクトのリストで、/compatibilityProfiles の後の ▶ をタップします。
2. 既存の互換性プロファイルの object id をクリックするか、または新しい互換性プロファイルを作成します
3. パラメータ sipUDT = false を設定します。 **[変更]** をクリックします。
4. API オブジェクトのリストで、/system/profiles の後の ▶ をタップします。
5. **[表示または編集]** ボタンをクリックします
6. **[選択 (Choose)]** をクリックし、パラメータ compatibilityProfile の右側を選択します。上記のステップ 3 で作成した互換性プロファイルの **オブジェクト ID** を選択します。
7. **[変更]** をクリックします。

13.5 Cisco Unified Communications Manager で iX サポートを有効にする

iX プロトコルのサポートは、Cisco Unified Communications Manager で一部の SIP プロファイルに対してデフォルトで無効になっています。Unified CM で iX サポートを有効にするには、まず SIP プロファイルのサポートを設定し、それから SIP プロファイルを SIP トランクに適用します。

SIP プロファイルでの iX サポートの設定

1. [デバイス (Device)] > [デバイス設定 (Device Settings)] > [SIP プロファイル (SIP Profile)] を選択します。[SIP プロファイルの検索と一覧表示] ウィンドウが表示されます。
2. 次のいずれかを実行します。
 - a. 新しい SIP プロファイルを追加するには、**新規追加** をクリックします。
 - b. 既存の SIP プロファイルを変更するには、検索条件を入力して [検索 (Find)] をクリックします。更新する SIP プロファイルの名前をクリックします。

[SIP プロファイル設定] ウィンドウが表示されます。

3. [iX アプリケーションメディアを許可 (Allow iX Application Media)] のチェックボックスを選択します
4. 追加の設定変更を加えます。
5. [保存] をクリックします。

SIP トランクへの SIP プロファイルの適用

1. [デバイス (Device)] > [トランク (Trunk)] を選択します。
[トランクの検索と一覧表示] ウィンドウが表示されます。
2. 次のいずれかを実行します。
 - a. 新しいトランクを追加するには、[**新規追加**] をクリックします。
 - b. トランクを変更するには、検索条件を入力して、[**検索**] をクリックします。
更新するトランクの名前をクリックします。

[トランク設定] ウィンドウが表示されます。

3. [SIP プロファイル] ドロップダウンリストから、適切な SIP プロファイルを選択します。
4. [保存] をクリックします。
5. 既存のトランクを更新するには、[**設定の適用 (Apply Config)**] をクリックして新しい設定を適用します。

13.6 Cisco VCS で iX をフィルタリングする

プロトコルをサポートしない近隣ゾーンの iX アプリケーション回線をフィルタリングするように Cisco VCS を設定するには、SIP UDP/iX フィルターモードの詳細設定オプションがオンに設定されているカスタムゾーンプロファイルでゾーンを設定する必要があります。

アドバンスドゾーンプロファイルのオプション設定を更新するには:

1. 新しい近隣ゾーンを作成するか、既存のゾーンを選択します (**設定 > ゾーン > ゾーン**)。
2. [**ゾーンプロファイル (Zone profile)**] の詳細設定のパラメータセクションで、まだ選択されていない場合は、[**カスタム (Custom)**] を選択します。ゾーンプロファイルの詳細設定オプションが表示されます。
3. SIP UDP/iX **フィルタモード** ドロップダウンリストから **オン** を選択します。
4. [**保存**] をクリックします。

13.7 iX のトラブルシューティング

表 12: iX ヘッダーを含む通話の通話処理の概要

シナリオ	結果
Unified CM 8.x またはそれ以前	通話が失敗する
Unified CM 9.x 9.1(2) 以前	通話は正常に処理されるが、ActiveControl はなし
Unified CM 9.1(2)	通話は正常に処理され、ActiveControl もある
エンドポイント - iX および SDP 実装のサポートなし	エンドポイントが再起動する可能性があるか、通話が失敗する可能性がある

14 スケジューラ - 導入

スケジューラは、Meeting Server MMP を使用して、新しいコンポーネントとして導入されます。スケジューラが有効になると、スケジューラはループバック インターフェイスを介して Call Bridge に API 要求を行います。そのため、スケジューラは、Call Bridge もホストしている Meeting Server に導入する必要があります。スケジューラがリモート Call Bridge を使用するように設定することはできません。

設定済みの Web Bridge のリストは、Call Bridge API を使用してスケジューラによって取得されます。持続的な C2W 接続は、Call Bridge が各 Web Bridge への C2W 接続を確立する方法と同様に、各 Web Bridge へ確立されます。これはループバック インターフェイス経由で自動的に行われるため、スケジューラと Call Bridge 間の接続を有効にするために、明示的な設定は必要ありません。同様に、C2W 接続はすべて自動ですが、スケジューラと Web Bridge の間で [信頼バンドル](#) を設定する必要があります。

注意: スケジューラは、クラスタ内のすべての Web Bridge への C2W 接続を確立できる必要があります。

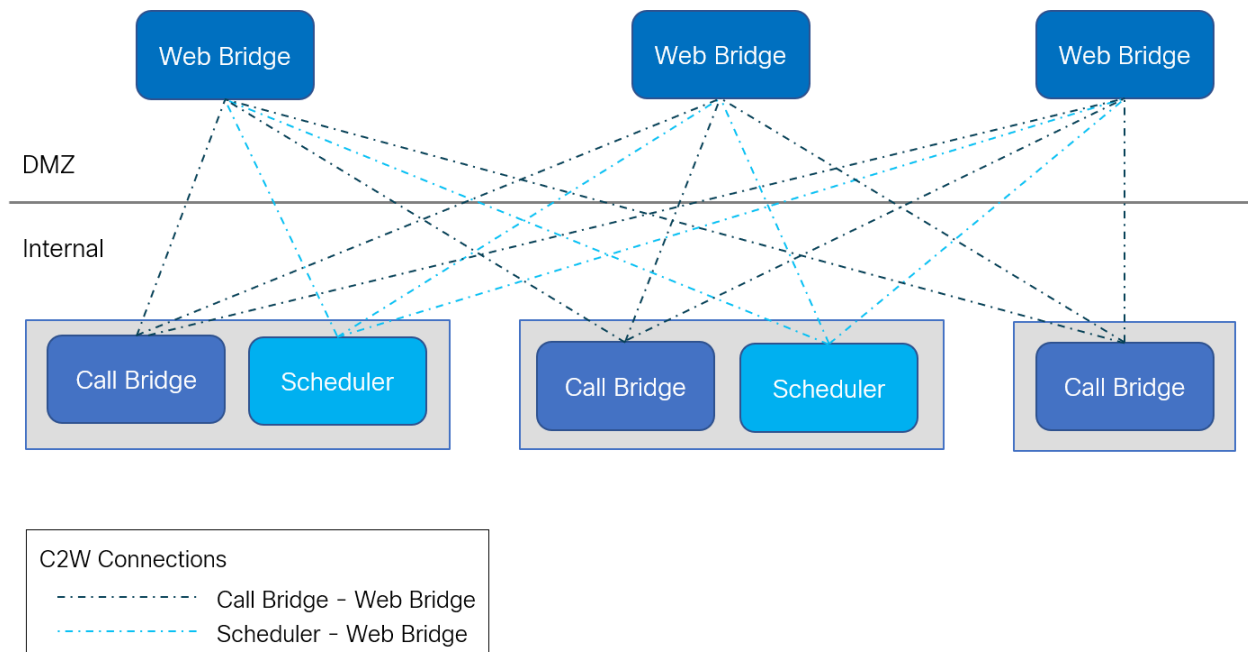

すべての Call Bridge と一緒にスケジューラを導入する必要はありません。Meeting Server 1000 と VM 導入上の Meeting Server のスケジューラは、合わせて 150,000 のミーティングをサポートし、Meeting Server 2000 のスケジューラは 200,000 のミーティングをサポートします。2 つまたは 3 つのスケジューラを追加して、レジリエンスを提供できます。スケジュール済みミーティングのデータは Meeting Server のデータベースに保存され、クラスター化およびシングルボックスデータベース導入の両方がサポートされています。

Call Bridge は、スケジューラからの API リクエストをユーザーの「スケジューラ」としてログ記録する場合があります。これはログのみを目的としており、実際のアカウントではありません。ビルトインアカウントがなく、スケジューラはユーザーは明示的にアカウントを作成する必要はありません。スケジューラは、ループバック インターフェイス経由で Call Bridge API を使用し、自動的に API コマンドを発行する信頼できるソースになります。

14.1 スケジューラを導入する

スケジューラと Call Bridge の間の接続を有効にするために、明示的な設定は必要ありません。これはループバック インターフェイスで自動的に行われます。同様に、C2W 接続はすべて自動ですが、sスケジューラとWeb Bridgeの間で信頼関係バンドルを設定する必要があります。

1. C2W トラストを設定します。

C2W は、スケジューラから各Web Bridgeに確立される TLS ベースの WebSocket 接続です。各スケジューラは、クラスタ内の各Web Bridgeに接続できる必要があります。スケジューラは、この接続に使用されるクライアント証明書とキーの設定を要求します。これを行うには、証明書を作成し、SFTP 経由でMeeting Serverにアップロードするか、**pki** MMP コマンドを使用して証明書を作成します。

スケジューラが証明書を使用するように設定します。

```
scheduler c2w certs <key-file> <crt- fullchain-file>
```

次に例を示します。

```
scheduler c2w certs scheduler_c2w.key scheduler.cer
```

スケジューラは、接続する各Web Bridgeを信頼できる必要があります。SFTP 経由で、各Web Bridgeの証明書を含む信頼バンドルをアップロードします。

次のコマンドを使用して、スケジューラを設定します。

```
scheduler c2w trust webbridge_bundle.cer
```

Web Bridgeがスケジューラを信頼できることも必要です。そのため、次のコマンドを使用して設定されたバンドルにスケジューラ証明書を含めることが重要です。

```
webbridge3 c2w trust <crt-bundle>
```

スケジューラと Call Bridge の両方に必要なすべての証明書は、<crt-bundle>。

2. (オプション) スケジューラの HTTPS インターフェイスを設定します。

スケジューラには独自の HTTPS インターフェイスがあり、これを有効にすると、スケジューラ API を使用してスケジューラ ミーティングを設定することができます。ただし、Web Bridgeは管理 API を使用してスケジューラと通信することはありません。HTTPS サーバーの有効化は必須ではありませんが、診断およびトラブルシューティングの機能が提供されるため、有効にすることをお勧めします。

次のコマンドを使用して、HTTPS サーバ リッスン インターフェイスを設定します。

```
scheduler https listen <interface> <port>
```

次に例を示します。

```
scheduler https listen a 8443
```

コマンド **scheduler https certs <key-file> <crt-fullchain-file>**

を使用して、サーバーの証明書キーペアを設定します。

例：

```
scheduler https certs scheduler_https.key scheduler_https.cer
```

3. (オプション) メールサーバーを設定します。

メールサーバーの設定およびメール設定の種類の詳細については、[インストールガイドを参照してください](#)。

サーバーアドレスとポートの設定、メールプロトコルの有効化、認証のためのユーザー名の設定は、次のスケジューラ MMP コマンドで指定します。

```
scheduler email server <hostname|address> <port>
```

```
scheduler email server none
```

```
scheduler email username <smtp username>
```

```
scheduler email protocol <smtp|smtps>
```

```
scheduler email auth <enable|disable>
```

```
scheduler email starttls <enable|disable>
```

サーバーアドレスが設定されていない場合、メールはスケジューラで設定されません。スケジューラがメール招待を送信するには、少なくとも 1 つのメールサーバーを設定する必要があります。メールは、ミーティングのスケジュールに使用されたスケジューラからではなく、任意のスケジューラから送信できます。メールサーバーがダウンした場合、別のスケジューラがメールを送信します。

4. メールサーバーを設定したら、次のコマンドを使ってスケジューラを有効にします。

```
scheduler enable
```

5. 次のコマンドを使用して、サービスの設定とステータスを確認します。

scheduler status

正常な設定のサンプル出力:

```

1  cms> scheduler status
2  Status: enabled
3  実行中 (Running)
4  開始時にデータベースが反応する
5  HTTPS が設定されました
6  C2W が設定されました
7  設定されたメールサーバ
8

```

```

9  スケジューラ アプリケーションのステータス:
10 {
11     "status": "稼働中",
12     "コンポーネント": {
13         "c2w": {
14             "status": "稼働中",
15             "詳細": {
16                 "GUID": "dc06c10f-a220-42d8-b4eb-f9be3d07faf4",
17                 "webbridges": "webbridge1.mycompany.com:4443:CONNECTED,
webbridge1.mycompany.com:8443:CONNECTED,
webbridge3.mycompany.com:8443:CONNECTED"
18             }
19         },
20         "db": {
21             "status": "UP"
22         },
23         "メール": {
24             "status": "UP",
25             "詳細": {
26                 "location": "smtp.mycompany.com:25"
27             }
28         },
29         "ping": {
30             "status": "稼働中"
31         }
32     }
33 }

```

15 セキュリティに関するその他の考慮事項と QoS

この章では、X.509 証明書と公開鍵による認証に加えて、Meeting Serverで利用できるその他のセキュリティ機能について説明します。

注：この章に記載されているコマンドは、[MMP コマンドリファレンス](#) ガイドにも記載されています。

15.1 Common Access Card (CAC) 統合

Common Access カード ([CAC](#)) は、コンピュータ施設にアクセスするための認証トークンとして使用されます。CAC には抽出できない秘密鍵が含まれていますが、カード上の暗号ハードウェアで使用してカード所有者の身元を証明することができます。

Meeting Serverは、CAC を使用した SSH およびウェブ管理インタフェースへの管理ログインをサポートしています。表 13 の MMP コマンドを使用して、あなたのデプロイメントのために CAC を設定します。

表 13: CAC ログインを設定する MMP コマンド

MMP コマンド	説明
<code>cac enable disable [strict]</code>	すべてのパスワードベースのログインを削除するオプションのストリクトモードで CAC モードを有効/無効にします
<code>cac issuer <ca cert-bundle></code>	CAC 証明書を確認するための信頼できる証明書バンドルを識別します
<code>cac ocsp certs <keyfile> <certificatefile></code>	使用されている場合、OCSP サーバとの TLS 通信のための証明書と秘密鍵を識別します
<code>cac ocsp responder <URL></code>	OCSP サーバーの URL を識別します
<code>cac ocsp 有効化 無効化</code>	CAC OCSP 検証を有効/無効にします

15.2 Online Certificate Status Protocol (OCSP)

OCSP は、証明書の有効性と失効状況を確認するためのメカニズムです。MMP は OCSP を使用して、ログインに使用された CAC が有効かどうか、特に失効していないかどうかを確認できます。

15.3 FIPS

FIPS 140-2 レベル 1 認定のソフトウェア暗号モジュールを有効にすると、暗号操作はこのモジュールを使用して実行され、暗号操作は FIPS 承認済み暗号アルゴリズムに制限されます。

表 14: FIPS を設定する MMP コマンド

MMP コマンド	説明
<code>fips enable disable</code>	ネットワークトラフィックのすべての暗号化操作で FIPS-140-2 モード暗号化を有効または無効にします。FIPS モードの有効化または無効化後は、再起動が必要です
<code>fips</code>	FIPS モードが有効かどうかを表示します
<code>FIPS テスト</code>	組み込みの FIPS テストを実行します

15.4 TLS 証明書の検証

リモート証明書が信頼できるものであることを確認するために、SIP および LDAP の相互認証を有効にすることができます。有効にすると、Call Bridge は常にどちらの側で接続を開始したかに関係なく、リモート証明書を要求し、提示された証明書を、アップロードされ、サーバーに定義されている信頼ストアと比較します。

表 15: TLS を設定する MMP コマンド

MMP コマンド	説明
<code>tls <sip ldap> trust <crt bundle></code>	信頼できる認証局を定義します
<code>tls <sip ldap> verify enable disable ocsp</code>	証明書の検証を有効/無効にするか、検証に OCSP を使用するかを指定します
<code>tls<sip ldap></code>	現在の設定を表示します

15.5 ユーザ コントロール

MMP 管理ユーザーは次のことができます。

- 別の管理ユーザーのパスワードをリセットする
- ユーザーのパスワードで繰り返し使用できる最大文字数を設定する - その他にも多くのユーザ パスワード ルールが追加されています。
- IP アドレスで MMP アクセスを制限する
- 設定可能なアイドル期間の後に MMP アカウントを無効にする

15.6 ファイアウォールルール

MMP は、メディア インターフェイスと管理インターフェイスの両方に対して、簡単なファイアウォール ルールの作成をサポートします。これは完全なスタンドアロン ファイアウォール ソリューションの代替を意図したものではないため、ここでは詳細を説明しません。

ファイアウォールルールは各インターフェイスに個別に指定する必要があります。インターフェイスにファイアウォールルールを設定したら、必ずそのインターフェイスのファイアウォールを有効にしてください。完全な詳細と例については、[MMP コマンド リファレンス](#) を参照してください。

注意: ファイアウォールの設定には、シリアルコンソールを使用することをお勧めします。SSH を使用する場合、ルールのエラーにより SSH ポートがアクセス不能になるからです。SSH を使用する必要がある場合は、ファイアウォールを有効にする前に、許可 `ssh` ルールが管理者インターフェイスに対して作成されていることを確認してください。

15.7 DSCP

Meeting Server上の異なるトラフィックタイプに対して DSCP タギングを有効にできます ([MMP コマンドリファレンス](#)を参照してください)。

1. MMP にログインします。
2. 必要に応じて、`dscp (4|6) <traffic type> (<DSCP value>|none)` を使用して DSCP を設定します。例: `dscp 4 oa&m 0x22` これは IPv4 の運用、管理、およびメンテナンスを設定します。
3. 代わりに、`dscp Assured (true|false)` コマンドを使用して、「音声」および「マルチメディア」トラフィックタイプに対して保証または非保証 DSCP 値の使用を強制します。例: `dscp assured true`

注: DSCP タグは、Meeting Serverから送信されるすべてのパケットにのみ適用されます。PC クライアント DSCP タギングの場合、グループポリシーを使用して希望の DSCP 値を定義する必要があります。これは Windows が制御し、通常のユーザアカウントには DSCP を設定する権限がないためです。

15.8 SSH 指紋を確認する

初めて SSH または SFTP 経由で Meeting Server に接続する管理者は、ログインする前に Meeting Server にインストールされたキーの指紋を取得することで、Meeting Server がプロンプトするキーを確認することができます。

表 16: キーを取得する MMP コマンド

MMP コマンド	説明
<code>ssh server_key</code> リスト	<p>出力には、Meeting Server ホスト内のすべての既存キーのサイズ、タイプ、フィンガープリントのキーのリストおよび以下のキーが表示されます。</p> <ul style="list-style-type: none">- ssh_host_dsa_key.pub- ssh_host_ecdsa_key.pub- ssh_host_ed25519_key.pub- ssh_host_key.pub- ssh_host_rsa_key.pub

16 Cisco サポートが問題をトラブルシューティングするのに役立つ診断ツール

Syslog レコードを使用することに加えて ([セクション 3.1.4](#)) 導入の問題を診断しやすくするために、Meeting Serverで以下の機能を利用できます。

- [SIP トレース](#)
- [ログバンドル](#)
- [特定のコールレグのキーフレームを生成する](#)
- [登録済みメディア モジュールの定期的なレポート](#)

16.1 SIP トレース

Web管理者インタフェースの [ログ] > [詳細トレース] ページを使用して、追加のSIPトレースを有効にすることができます。これらのログは、SIP エンドポイントの通話セットアップの失敗の問題を調査する場合に役立ち、それ以外の場合は無効にする必要があります。冗長ログが必要以上に長く有効になることを防ぐために、1分、10分、30分、または24時間の選択後に自動的にオフになります。トラブルシューティングの詳細については、Cisco ウェブサイトの「Meeting Serverのサポートに関するFAQ」を参照してください。

失敗したログイン試行の診断には以下が含まれます。

- ログインに関連するイベントログメッセージに含まれる遠端の IP アドレス
- ユーザ名を除く失敗したログインおよびログイン セッションのタイムアウトに対して生成された監査メッセージ。成功したログインに対しても生成されます。

16.2 ログバンドル

Meeting Serverは、Meeting Serverの様々なコンポーネントの設定と状態を含むログバンドルを生成することができます。このログバンドルには、syslog および live.JSON ファイルが含まれます。問題に関して Cisco サポートに連絡する際は、これらのファイルをご提供いただくと、早く分析ができます。

Meeting Serverのログバンドルは以下の方法で生成されます：

- Meeting Server管理者は、MMP 管理者ユーザ資格情報を使用して SFTP クライアントを MMP IP アドレスに接続することにより、ログバンドルのダウンロードプロセスを開始できます。システムは、logbundle.tar.gz というファイル名でログバンドルを生成しダウンロードします。

- 代わりに、管理者は、**generate_logbundle** コマンドを使用してダウンロードプロセスを開始する前に、ログバンドルを生成できます。
generatedlogbundle.tar.gz という名前のログバンドルが生成されます。

コマンド/例	説明/メモ
generate_logbundle	それぞれの Meeting Server で generatedlogbundle.tar.gz というファイル名のログバンドルを生成します。 <hr/> 注：このコマンドが実行されるたびに、前に生成されたログバンドルが最新のログバンドルで置換されます。

以下の手順でログバンドルをダウンロードします。

1. SFTP クライアントを MMP の IP アドレスに接続します。
2. MMP 管理者ユーザーの資格情報を使用してログインします。
3. ログバンドルをダウンロードする場所でこれらのコマンドを実行します。
 - a. `sftp get logbundle.tar.gz`
 - b. `sftp get generatedlogbundle.tar.gz`
4. logbundle.tar.gz/generatedlogbundle.tar.gz ファイルをローカルフォルダにコピーします。
5. ファイル名を変更し、ファイル名の logbundle の箇所を変更し、ファイルを生成するサーバーを特定します。これは複数サーバーの導入では重要です。
6. 名前を変更したファイルを分析のために Cisco サポート担当者に送信します。

log bundle.tar.gz の初期ファイルサイズは、1 KB です、SFTP 経由で転送した場合、サイズは、ファイル数とそのサイズに応じて大きくなります。

メモ：お使いのコンピューターと Meeting Server 間でネットワーク接続が遅いなどの原因で logbundle がダウンロードできない場合は、ログファイルと live.json ファイルをダウンロードして、Cisco サポートにご送信ください。

16.3 特定のコールレグのキーフレームを生成する機能

generateKeyframe オブジェクトが /callLegs/<callleg id> に追加されました。これはデバッグ機能です。Cisco サポートは、問題を診断する際に、この機能の使用をお願いする場合があります。

ウェブ管理インターフェースを使用して、[**設定** > API] を選択し、

1. API オブジェクトのリストで、/callLegs の後ろの ▶ をタップします。
2. コールレグの **オブジェクト ID** をクリックします

3. ページ上部にある **関連オブジェクトのリスト** で、 `/callLegs/<callleg id>/generateKeyframe` をクリックします。
4. **[作成]** をクリックします。

これにより、問題のコールレグの発信ビデオ ストリームに新しいキーフレームが生成されます。

16.4 syslog に登録されたメディアモジュールを報告する

syslog は 15 分ごとにメッセージを出力することができるため、すべてのメディアモジュールが正常に稼働しているかどうかを監視することができます。

Meeting Server 2000 の例:

```
2020-08-06T13:21:39.316Z user.info cms2kapp host:server INFO : media module
status 1111111 (1111111/1111111) 7/7 (full media capacity)
```

17 追加のライセンス情報

Meeting Server 3.0 以降ではライセンスの観点から Meeting Management が必須です。スマート ライセンスを使用している場合は、Cisco Smart Software Manager に接続する必要があります。ローカル ライセンス ファイル (従来のライセンス モード) のサポートが廃止され、ライセンス予約が導入されました。

注： セキュリティ上の理由からミーティング管理を使用できない、またはインターネットに接続できない環境では、担当の Cisco アカウントチームに連絡して代替オプションを入手してください。

17.1 ライセンス

この章では以下の情報を確認できます：

- Meeting Serverでのスマートライセンスの仕組み
- 期限切れライセンス機能の強制アクション
- ライセンス情報を取得する方法 (スマート ライセンス)
- スマート ライセンス登録プロセス
- ユーザーに Personal Multiparty ライセンスを指定する
- Cisco Multiparty ライセンスの割り当て方法
- Cisco Multiparty ライセンスの使用状況を確認する
- SMP Plus ライセンスの使用数を計算する
- Meeting Serverからライセンス使用状況のスナップショットを取得する
- ライセンスレポート

17.1.1 Meeting Server でのスマートライセンスの仕組み - 概要

ライセンスが Meeting Server 3.0 以降で動作するためには、Meeting Management が必須です。Meeting Server と Meeting Management の間の信頼と相互作用は、Smart を使用した新しいライセンシングをサポートするために、または既存の顧客がインストール済みのライセンスファイルを使用するために導入されています。この信頼関係が Meeting Management が Meeting Server にライセンスを付与することを可能にします。

メモ： Cisco Meeting 管理を使った Smart Licensing の管理の詳細は、[『ミーティング管理 管理者ガイド』](#)を参照してください。

Smart Licensing を実装するためのワークフローの概要は以下の通りです。

1. ミーティング管理を Smart Licensing バーチャルアカウントに登録します。
2. Meeting Server が最初に起動したとき、ライセンス状況の値は定義されていません。

メモ： トライアルモードは、90 日間のフル機能の期間、ライセンスなしで使用できます。

3. Meeting Server は、Smart Licensing を管理するためにセットアップされたミーティング管理インスタンスに最初に接続するときに、Meeting Server にライセンスが以前に適用されているかどうかを確認します。有効になっていない場合、ライセンスの有効期限が 90 日後に設定されます。

ライセンスの有効期限はミーティング管理に表示され、また付録 B.5 に示すように clusterLicensing API にも返されます。

メモ： 機能ライセンスの有効期限は、最大で 90 日後になります。

4. Meeting Management は、Meeting Server が準拠していることを確認するために必要なライセンスがあるかどうかを確認するために、クラスターの Meeting Server ライセンスの使用状況を照合し、スマートアカウントに日単位でレポートを行います。スマートアカウントはミーティング管理に応答し、Meeting Server が準拠しているかどうかを示します。ミーティング管理では、有効期限を次のように適切に設定します。
 - a. ミーティング管理が、ライセンスが存在し、特定の機能の利用権限を下回っていることを確認した場合、有効期限は 90 日後に延長されます。

メモ： Meeting Server がミーティング管理に接続せず、90 日間の使用状況データを送信しない場合、Meeting Server のライセンスは更新されず、期限切れになります。ライセンスの有効期限が切れた場合の強制措置については、[セクション 17.1.2](#) を参照してください。

ライセンスの使用数が資格を超える場合、またはライセンスが見つからない場合、施行は次のように行われます。

- b. ミーティング管理が過去 90 日間のうち 15 日間未満が非準拠であると特定した場合、これを許可し、Meeting Server の有効期限日をその時点から 90 日後の将来にリセットします。管理者は「ライセンスが不十分」を通知する視覚的な警告を受け取ります。
- c. ミーティング管理で過去 90 日間のうち 15 日間以上で準拠していないことが確認された場合、第 1 レベルの強制（アラーム 1）が発生します。つまり、ミーティング管理インターフェイスに準拠していないことが通知されます。

- d. 超過が続く場合、Meeting Management は 90 日のクロックをリセットしません。新しいライセンスを追加するための xx 日間のカウントダウンが表示されます。そうしないと、図 20 に示すように、ミーティングに参加するすべての参加者に対して、アラームレベル 2 と 3 が有効になります。

図 20 の左側にトライアルモードで最初に起動してから、右側に超過数の施行に至るまでの強制フローを示します。

図 20: Cisco Meeting Server および Cisco Meeting Management スマート ライセンスの強制フロー

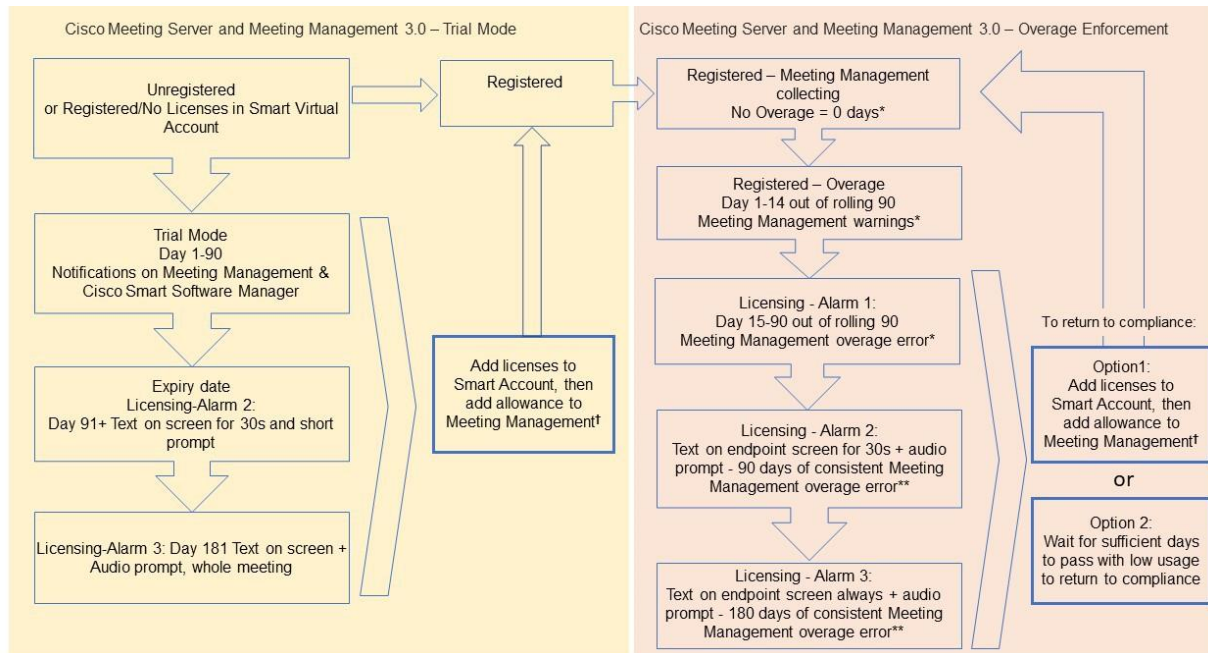

* Counting days of overage (i.e. where usage is higher than the entitlement)

** Counting days where Meeting Management is in an error state (i.e. the state where there are 15 continuous days overage out of the last 90 days)

† To ensure accurate reporting, the administrator needs to specify within Meeting Management the number of licenses that are held in the Smart Account

17.1.2 期限切れライセンス機能の強制アクション

以前は、Meeting Server は再起動時にのみライセンスファイルを評価していました。3.0 から、機能がライセンスされているかどうかの現在のステータスが動的に変更される可能性があります。これは、機能ライセンスの有効期限が切れている場合や（以前は再起動するまで確認できなかった場合）、または API が変更された場合などです。ミーティング管理で強制措置が Smart Licensing で計算されます。

メモ： Smart Licensing ポータルを使用して、「不十分なライセンス」のメール通知を有効にできます。

ライセンス機能の有効期限が切れると、表 17 に記載のアクションが行われます。

表 17 : 期限切れライセンスの強制アクション

機能	アクション
callBridge	有効期限が切れた場合：すべての参加者/すべてのミーティングのミーティングに参加するときに、視覚的なテキストメッセージが画面に 30 秒間表示され、音声プロンプトが再生されます。（アラームレベル 2）
callBridgeNoEncryption	90 日以上前に期限切れになった場合、またはライセンスが存在しない場合：以前と同じですが、ビジュアルメッセージは永久的なものです。音声プロンプトにより、「導入はライセンスに準拠していません。管理者に連絡してください」が再生されます。（アラームレベル 3）ただし、暗号化されたコールは、ライセンスなし状態では処理されません。
PMP/SMP	メモ：上記のアクションを防ぐには、callBridge または callBridgeNoEncryption のみが必要です。
customizations	有効期限が切れているか、存在しない場合、ミーティング中にカスタマイズ機能はアクティブになりません。
レコーディング	有効期限が切れているか、出席していない場合、新しい録画を開始することはできません（サードパーティのレコーダーかどうかは関係ありません）。 このライセンスは録画とストリーミングを表すため、同じ制限がストリーミングにも適用されます。

アラーム 2 および 3 をオフにするには、スマートアカウントにライセンスを追加するだけです。

17.1.3 ライセンス情報を取得する方法（Smart Licensing）

Meeting Serverのウェブ管理インターフェイスを使用してクラスタのライセンス情報を取得するには、

1. Meeting Serverのウェブ管理インタフェースにログインして **設定（Configuration）** >APIを選択します。
2. API オブジェクトのリストで、/api/v1/clusterLicensing **後にタップ**します。
3. クラスタの現在のライセンス状況は、次の例のように表示されます。

図 21 : clusterLicensing API - ライセンスステータス

The screenshot shows the API status page for clusterLicensing. It includes a breadcrumb path "/api/v1/clusterLicensing" and three view options: "View", "Table view", and "XML view". The main content is a table titled "Object configuration" with a "features" column and two columns for "status" and "expiry".

Object configuration			
features	callBridge	status activated	expiry 2020-09-16
	callBridgeNoEncryption	status noLicense	
	customizations	status activated	expiry 2020-09-16
	recording	status activated	expiry 2020-09-16
		status activated	expiry 2020-09-16

17.1.4 スマートライセンシング登録プロセス

スマートライセンシングの有効化

1. Cisco Smart Software Manager (CSSM) ポータル にログインし、[Meeting Server ライセンスを持つバーチャル アカウント] を選択します。
2. 登録トークンを生成します。
3. トークンをクリップボードにコピーします。
4. ライセンスレポートに使用するミーティング管理のインスタンスを開きます。
5. **設定** ページの [**ライセンス**] タブに移動します。
6. [**変更**] をクリックします。
7. [Smart Licensing] を選択し、[**保存**] を選択します。
8. [**登録 (Register)**] をクリックします。
9. 登録トークンを貼り付けます (これにより、ミーティング管理を Smart Licensing ポータルに接続できます)。
10. [**登録 (Register)**] をクリックします。
11. 登録が済んだら、バーチャルアカウントにあるライセンス数を確認してください。
12. ミーティング管理で、**ライセンス** ページに移動します。
13. バーチャルアカウントで所有するライセンスのライセンス情報を入力します。

バーチャルアカウントに表示されていないライセンスがある場合は、[**ライセンスの変換**] タブを使用し、PAK で検索し、[**ライセンスの変換**] を選択します。追加 図 22 に従います。(ライセンスが見つからない場合は、licensing@cisco.com にメールを送信してケースを開きます。)

図 22: Smart Licensing のライセンス変換

The screenshot shows the Cisco Software Central interface for Smart Software Licensing. The page title is "Smart Software Licensing" and the user is logged in as "BU Production Test 1". The navigation menu includes Alerts, Inventory, Convert to Smart Licensing (active), Reports, Preferences, On-Prem Accounts, and Activity. The main content area is titled "License Conversion" and contains several tabs: Convert PAKs (active), Convert Licenses, Conversion History, and Event Log. Below the tabs, there is a text block explaining that Product Activation Keys (PAKs) can be used for traditional licensing or Smart Software Licensing and can be added to a Virtual Account. A note states that the Smart Account administrator may be able to more easily convert the licenses based on the automatic conversion settings. The last updated date is 2020-Jul-20 16:30:09. At the bottom, there is a search bar for "Search PAK, SKU, Virtual Account or Order Number" and a table with columns: PAK, SKUs, Order Number, Order Date, Virtual Account, Status, and Actions.

17.1.5 マルチパーティライセンス

17.1.5.1 パーソナル *Multiparty Plus* ライセンス

Personal Multiparty Plus (PMP Plus) は、頻繁にビデオミーティングを主催する特定のユーザーに割り当てられた指名主催者ライセンスを提供します。これは、Cisco UWL Meeting を通じて購入できます。または Flex Meetings (PMP Plusを含む)。Personal Multiparty Plus は、ビデオ会議のためのオールインワンのライセンス製品です。これにより、ユーザーはあらゆるサイズの電話会議を開催できます (導入された Cisco Meeting Server ハードウェアの制限内)。誰でもどのエンドポイントからでもミーティングに参加でき、このライセンスは最大 HD 1080p60 品質のビデオ、音声、コンテンツ共有に対応します。

メモ: Unified Communications Manager を使用すると、アドホック電話会議の開始者を識別することができます。PMP Plus ライセンスが割り当てられている場合は、それが電話会議で使用されます。

メモ: 個人の PMP Plus ライセンスを使用するアクティブな通話数を確認するには、パラメータ `callsActive` を API オブジェクトで使用します。

`/system/multipartyLicensing/activePersonalLicenses`. 通常、2 つのコールをアクティブにできるため、1 つは開始、もう 1 つは終了とします。通話が Call Bridge のクラスターで発生する場合、パラメータ `weightedCallsActive` を API オブジェクトで使用します。

`/system/multipartyLicensing/activePersonalLicenses` for each Call Bridge in the cluster. クラスター全体の `weightedCallsActive` の合計は、個人の PMP Plus ライセンスを使用するクラスター上の個別の通話数と一致します。PMP Plus ライセンスの上限を超えた場合は、SMP Plus ライセンスが割り当てられます。 [セクション 17.1.1](#) を参照してください。

17.1.5.2 *Shared Multiparty Plus* ライセンス

Shared Multiparty Plus (SMP Plus) は、まれにビデオミーティングを主催する複数のユーザーによって共有される同時ライセンスを提供します。Shared Multiparty Plus は、PMP Plus 主催者ライセンスを持たないすべての従業員がビデオ会議にアクセスできるようにします。これは、多くの従業員が共有する会議室システムを導入している顧客に最適です。PMP Plus を持つユーザーまたは SMP Plus ライセンスを使用するユーザーは、同じように優れたエクスペリエンスを得ることができます。スペースでミーティングを主催したり、アドホック ミーティングを開始したり、今後のミーティングをスケジュールしたりできます。各共有主催者ライセンスは、任意のサイズ (導入されたハードウェアの制限内) の 1 つの同時ビデオ ミーティングをサポートします。

注： 必要な SMP Plus ライセンスの数を確認するには、パラメータ `callsWithoutPersonalLicense` を使用します。API `/system/multipartyLicensing`。通話が Call Bridge のクラスター上にある場合は、パラメータ `weightedCallsWithoutPersonalLicense` を API object `/system/multipartyLicensing` で使用します。> クラスター内の各 Call Bridge に対して。クラスター全体の `weightedCallsWithoutPersonalLicense` の合計は、SMP Plus ライセンスを必要とするクラスター上の個別の通話の数と一致します。

17.1.6 ユーザーに Personal Multiparty ライセンスを指定する

このプロセスでは、ユーザーが単一の LDAP ソースからインポートされる必要があります。詳細については、[\[ミーティング管理 3.0 管理者ガイド\]](#) の「プロビジョニング - ユーザーのインポート」の章を参照してください。

17.1.6.1 特定のユーザーがライセンスを持っているかどうかを確認するには:

1. API オブジェクトのリストで、`[/users 回の後]` の ▶ をタップします。
 - a. 特定のユーザーの **オブジェクト ID** を選択します
 - b. このユーザーに関連付けられた `userProfile` の **オブジェクト ID** を特定する
2. API オブジェクトのリストで、`[/users 回の後]` の ▶ をタップします。
 - a. 特定のユーザーの **オブジェクト ID** を選択します
 - b. パラメータ `hasLicence` の設定を確認してください。 `true` に設定すると、ステップ 1 で特定されたユーザーが Cisco Multiparty ユーザライセンスに関連付けられます。 `false` に設定すると、ユーザーに Cisco Multiparty ユーザライセンスは関連付けられません。

注： `userProfile` が削除されると、`ldapSource` およびインポートされたユーザーの `userProfile` の設定が解除されます。

17.1.7 Cisco Multiparty ライセンスの割り当て方法

スペースでミーティングが開始されると、Cisco ライセンスがスペースに割り当てられます。Cisco Meeting Serverにより割り当てられるライセンスは、以下のルールにより決定されます。

- スペース所有者が定義されており、Cisco PMP Plus ライセンスが割り当てられている、Meeting Serverからインポートされた LDAP ユーザーに対応する場合、その所有者のライセンスは、その人物が電話会議でアクティブであるかどうかに関係なく割り当てられます。

- ミーティングが Cisco Unified Communications Manager からのアドホック エスカレーションで作成された場合、Cisco Unified Communications Manager はミーティングをエスカレートするユーザーの GUID を提供します。その GUID が、Meeting Serverからインポートされた Cisco PMP Plus ライセンスを持つ LDAP ユーザーに対応する場合、そのユーザーのライセンスが割り当てられます。そうでない場合は、
- ミーティングが Cisco TMS バージョン 15.6 以降からスケジュールされた場合、TMS はミーティングの所有者に情報を提供します。そのユーザーが、Cisco PMP Plus ライセンスが割り当てられたユーザ ID/メールアドレスで、Meeting Serverからインポートされた LDAP ユーザーに対応する場合、そのユーザーのライセンスがミーティングに割り当てられます。そうでない場合は、次に、
- Cisco SMP Plus ライセンスが割り当てられている。

17.1.8 Cisco Multiparty ライセンスの使用状況を確認する

マルチパーティライセンスの使用状況を表示するには、ミーティング管理を使用することをお勧めします。ただし、API は使用できます。

表 18 は、Multiparty ライセンスの消費量を決定するために使用できる API オブジェクトとパラメータの一覧です。

表 18: マルチパーティライセンスの使用に関連するオブジェクトとパラメータ

API オブジェクト :	パラメータ	使用目的...
/system/license	個人用、共有	Cisco Meeting Server のコンポーネントが Multiparty ライセンスを持ち、アクティベートされているかどうかを判別します。値は次のとおりです: noLicense、アクティブ化、猶予、期限切れ。 有効期限日と上限数も表示されます。
/system/multipartyLicensing	PersonalLicenseLimit、sharedLicenseLimit、personalLicenses、callsWithoutPersonalLicense、weightedCallsWithoutPersonalLicense	利用可能で使用中のライセンスの数を示します
/system/multipartyLicensing/activePersonalLicenses	CallsActive、weightedCallsActive	Personal Multiparty Plus ユーザライセンスを使用しているアクティブなコール数を示します。
/userProfiles	hasLicense	ユーザーが Cisco Multiparty ユーザライセンスに関連付けられているかどうかを示します。

Cisco Multiparty ライセンスをサポートするための、これらの追加のオブジェクトとフィールドの詳細については、『[Cisco Meeting Server API リファレンスガイド](#)』を参照してください。

17.1.9 SMP Plus ライセンスの使用数を計算する

次の特定のシナリオにおいて、ミーティングで使用される SMP Plus ライセンスは、フルライセンスの 1/6 に減らされます。

- 出席者がビデオを使用していない音声のみの電話会議
- Lync ゲートウェイ通話 (Meeting Serverが記録またはストリーミングを行っている場合を除く)
- ウェブアプリと 1 つの SIP エンドポイント、または 2 つのウェブアプリが関係する二地点間コール Meeting Serverが録画またはストリーミング中の場合を除き、録画中またはストリーミング中は完全な電話会議と見なされ、SMP Plus ライセンスが消費されます。

フル SMP Plus ライセンスは、所有者のプロパティが未定義のスペースからインスタンス化された音声/ビデオ会議、PMP Plus ライセンスを持たないインポートされた LDAP ユーザーが所有、または PMP Plus ライセンスがすでに使用されているインポートされた LDAP ユーザーが所有する音声ビデオ会議です。で参加する場合、これは参加者数に関係ありません。

注：ポイントツーポイント通話は次のように定義されます：

- Meeting Server上に永久スペースがない
- レコーダーまたはストリーマを含めて 2 人未満の参加者
- Lync AVMCU で主催されている参加者がいない、

これには、Lync ゲートウェイ通話だけでなく、他のタイプの通話（ポイントツーポイント ウェブ アプリからウェブアプリ、ウェブアプリから SIP、および SIP から SIP）が含まれます。

17.1.10 Meeting Server からライセンス使用状況のスナップショットを取得する

管理者は Meeting Server からライセンスの使用状況を取得できます。これらにはウェブ管理インターフェイスからはアクセスできません。代わりに、POSTMAN:

導入内の Meeting Server の主催者 ID を取得するには、`/system/MPLicenseUsage/knownHosts` で GET を使用します。リストの最初のページ以外の主催者 ID を取得するために必要な場合は、オフセットと制限を指定します。

`/system/MPLicenseUsage` で GET を使用して、指定された主催者 ID を持つ Meeting Server の Call Bridge からライセンスの使用状況を取得します。スナップショットの開始時刻と終了時刻を指定します。

使用中のパーソナルライセンス数、使用中の音声のみ、ポイントツーポイント、または音声でもポイントツーポイントでもないライセンスの数、記録されている通話の数、ストリーミングされた通話の数に関する情報を提供します。

注：注：個人ライセンスと共有ライセンスは、通話がスパンする Call Bridge の数で正規化されます。

17.1.11 ライセンスレポート

ミーティング管理には、過去 90 日間のライセンスレポート/使用情報があります。Cisco Smart Software Manager にはライセンスレポート情報も含まれます。録画ライセンスの使用は同時に録画する会議の数を示し、同様にストリーミング ライセンスの使用は同時にストリーミングする会議の数を示します。

17.1.12 レガシーライセンスファイルによる方法

このセクションは、従来のライセンス方法を使用している場合にのみ適用されます。バージョン 3.4 から、従来のライセンスのサポートは廃止されました。既存のローカルライセンスは、ライセンスの有効期限が切れるまで引き続きサポートされます。

17.1.12.1 従来のライセンス方法を使用して Cisco ユーザライセンスを取得する

このセクションは、あなたがすでに Meeting Server に必要なライセンスを Cisco パートナーから購入しており、PAK コードを受け取っていることを前提としています。

これらの手順に従い、次のアドレスを使用して、Meeting Server の MAC アドレスに PAK コードを登録します。 [Cisco ライセンス登録ポータルサイト](#)。

1. サーバーの MMP にログインして Meeting Server の MAC アドレスを取得し、MMP コマンドを入力します: **a** の場合

注：これは VM の MAC アドレスであり、VM がインストールされているサーバプラットフォームの MAC アドレスではありません。

2. [Cisco ライセンス登録ポータルサイト](#) そして Meeting Server の PAK コードと MAC アドレスを登録してください。
3. PAK に R-CMS-K9 アクティベーション ライセンスがない場合、機能ライセンスに加えてこの PAK が必要になります。
4. ライセンスポータルからライセンスファイルの zip 圧縮されたコピーがメールで送信されます。Zip ファイルを解凍し、結果として得られた xxxxx.lic ファイルの名前を **cms.lic**。
5. SFTP クライアントを使用して Meeting Server にログインし、**cms.lic** ファイルを Meeting Server ファイルシステムにコピーする必要があります。
6. MMP コマンドを使用して Call Bridge を再起動する **callbridge restart**
7. Call Bridge を再起動したら、MMP コマンドを入力してライセンスのステータスを確認します。
license
アクティブ化された機能と有効期限が表示されます。

18 ホストされた会議の情報を取得する

Meeting Serverで主催されている電話会議の情報を取得するための2つのメカニズムにより、APIを頻繁にポーリングする必要性を減らします。通話詳細レコードとイベントです。

注： Cisco ミーティング管理を CDR (通話詳細記録) レシーバーおよびイベント クライアントとして設定し、API 要求、CDR、および Meeting Server イベント 経由でアクティブなミーティングに関する情報を取得することができます。詳細については、[管理者向けミーティング管理ユーザガイド](#)を参照してください。

18.1 コール詳細レコード (CDR)

Meeting Serverは、サーバーに到達する新しい SIP 接続、または通話のアクティブ化または非アクティブ化など、主要な通話関連イベントに対して、内部で通話詳細レコード (CDR) を生成します。

サーバーはこれらの記録を収集および分析するためにリモートシステムに送信するように設定することができます。Meeting Server上に記録を長期間保存するための規定はなく、Meeting Server自体の CDR を参照する方法もありません。

CDR システムは Meeting Server API と組み合わせて使用できます。コール ID とコールログ ID の値は2つのシステム間で一貫しているため、イベントと診断の相互参照が可能になります。

Meeting Serverは最大4つの CDR 受信者をサポートするため、Cisco Meeting Management など、異なる管理ツールまたは同じ管理ツールの複数のインスタンスを導入することができます。詳細は、『[Cisco Meeting Server 通話詳細記録ガイド](#)』を参照してください。

18.2 イベント

Meeting Serverは、Meeting Server上で発生する変更をリアルタイムで「イベントクライアント」に通知することができます。Meeting Server は、イベントのためのサーバーとして機能し、イベントクライアントは、例えば、ウェブベースの管理アプリケーションである場合があります。Cisco Meeting Management はイベントクライアントとして機能します。

注： 独自のイベントクライアントを構築することができます。これは API クライアントの構築と似ています。イベント クライアントは、HTTP および WebSocket ライブラリをサポートする必要があり、どちらも Python などの一般的なスクリプト言語で使用できます。Meeting Serverのイベントポートはウェブ管理で設定したものと同じです。通常はインタフェース A の TCP ポート 443 です。

Meeting Server の API リソースを継続的にポーリングする代わりに、イベントクライアントはイベントリソースをサブスクライブして更新を受け取ることができます。例えば、イベントクライアントと Meeting Server 間の WebSocket 接続を確立した後、イベントクライアントはイベントリソース `callRoster` をサブスクライブすることができ、新しい参加者が参加したり、既存の参加者がレイアウトを変更したりしたときに確認することができます。

詳細については、『[Cisco Meeting Server イベントガイド](#)』を参照してください。

付録 A 導入に必要な DNS レコード

注：外部 DNS サーバーで設定されていない、または上書きする必要がある値を返すように DNS リゾルバを設定することができます。外部 DNS サーバーに照会する代わりに返されるカスタム リソース レコード (RR) を設定することができます。(クライアントは RR を利用できません。) 詳細は「[MMP コマンドリファレンス](#)」を参照してください。

注：以下にレコードを定義する前に、Meeting Serverに A または SRV レコードが存在しないことを確認してください。

表 19: 導入に必要な DNS レコード

Type	例と説明
A / AAAA	<p>join.example.com</p> <p>解決先: Web Bridgeの IP アドレス。</p> <p>説明: Meeting Serverがこのレコードを直接使用することはありません。しかし、エンドユーザーにWeb BridgeのIPアドレスに解決する FQDN をブラウザに入力するよう提供するのが一般的な方法です。この記録の形式に制限や要件はありません。</p>
A / AAAA	<p>uk.example.com</p> <p>解決先: Call Bridge の IP アドレス。</p> <p>説明: Lync FE サーバーが Call Bridge に接続するために使用します。</p>
A / AAAA	<p>ukadmin.example.com</p> <p>解決先: MMP インタフェースの IP アドレス ウェブ管理インタフェースの IP アドレス</p> <p>説明: このレコードは管理目的でのみ使用されます。システム管理者が各 MMP インターフェイスに対して覚えやすい FQDN を好む場合です。</p>

Type	例と説明
SRV(*)	<p>_sipinternaltls._tcp.<yourLyncdomain></p> <p>解決先: Lync FE サーバまたは FE プールの A レコード。</p> <p>説明: FE プールがある場合、プール内の個々の FE サーバーをポイントする複数の FE レコードを持つことができます。Meeting Server で Lync ミーティングを Lync ミーティング ID で解決する場合にも、このレコードが必要です。</p>
A / AAAA	<p>fe.<yourLyncdomain></p> <p>解決先: Lync FE サーバーの IP アドレス。</p> <p>説明: 個々の FE サーバごとに 1 つのレコードが必要です。</p>
SRV(*)	<p>_sipfederationtls._tcp.<yourSIPdomain></p> <p>解決先: Call Bridge の FQDN。</p> <p>説明: このレコードは Lync フェデレーションに必要です。</p>
A	<p>callbridge.example.com</p> <p>解決先: Call Bridge の IP アドレス。</p> <p>説明: Lync フェデレーションで必須。Call Bridge はパブリック IP アドレスを持つ必要があり、NAT はこのシナリオではサポートされません。</p>

(*) SRV レコードは IP アドレスを直接解決しません。SRV の要件を満たすには、関連する A または AAAA 名レコードを作成する必要があります。

付録 B デプロイメントに必要なポート

以下の図は、統合サーバ導入におけるMeeting Serverへの接続とファイアウォールの場所を示しています。図の下の表を使用して、開くポートを特定します。

図 23: DMZ内のExpresswayを含む統合サーバ導入で開く必要があるポート

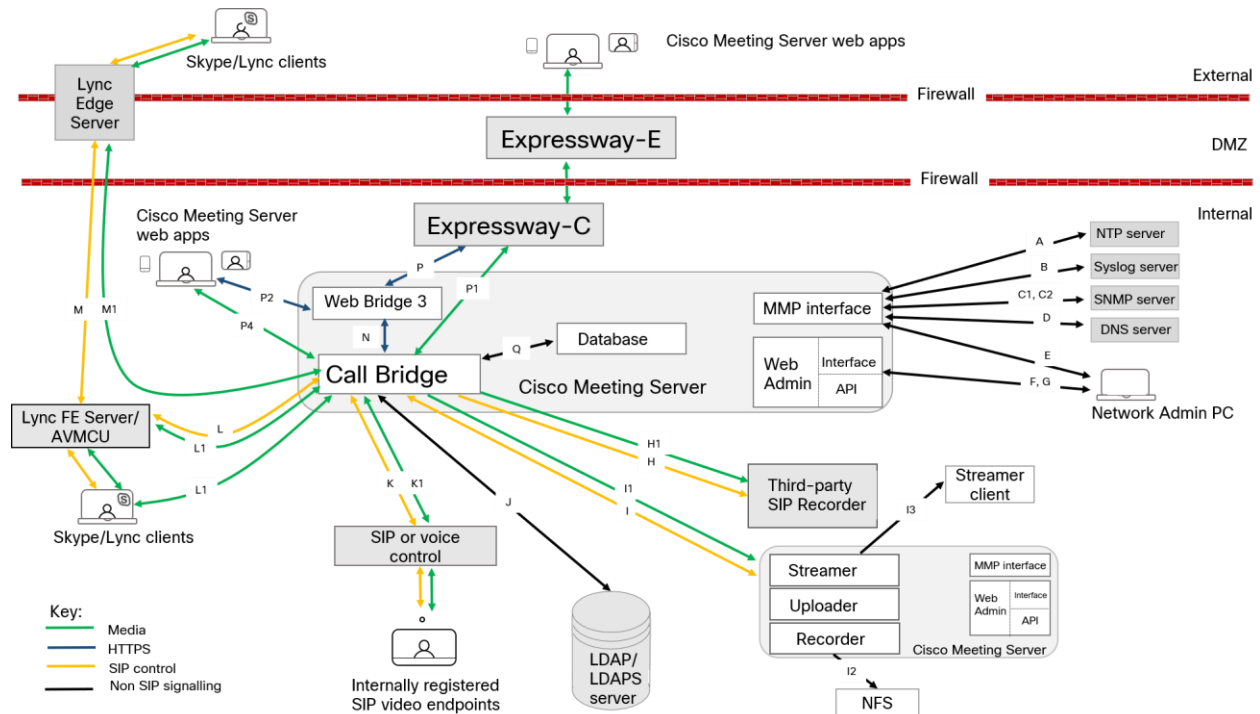

B.1 Meeting Serverの設定

Meeting Serverの設定に使用するポートを表 20 に示します。

表 20: Meeting Server管理用のポート

code	接続先	開く宛先ポート	方法	トラフィックタイプ	Meeting Server に対するトラフィックの方向	追加情報
E	MMP	22	SSH	TCP	着信	MMP への安全なログイン
F	API またはウェブ管理者	80	HTTP	TCP	着信	MMP を通じて有効化/無効化されたポート
G	API またはウェブ管理者	443	HTTPS	TCP	着信	MMP を通じて設定可能なポート

B.2 サービスへの接続

さまざまなサービスをウェブアプリに接続するために使用されるポートを特定するために表 21 を使用します。

表 21: サービスに接続するために開くポート

code	コンポーネント	接続先	接続先ポートを開く	トラフィックタイプ	コンポーネントに対するトラフィックの方向	追加情報
A	MMP	NTP サーバ	123	TCP または UDP	発信	
B	MMP	Syslog サーバ	514	TCP	発信	デフォルトのポート、MMP で別のポートを設定可能
C1	MMP	SNMP サーバ	161	UDP	着信	
C2	MMP	SNMP トラップ	162	TCP または UDP	発信	
D	MMP/Call Bridge/Web Bridge	DNS サーバ	53	TCP または UDP	発信	
	Call Bridge	CDR 受信デバイス		TCP	発信	ウェブ管理インターフェイスで CDR 受信者の URI を設定するか、/system/cdrReceivers/のAPIオブジェクトを使用してAPI

B.3 Meeting Serverのコンポーネントを使用する

表 22 を使用して、Meeting Serverのコンポーネントに接続するために使用するポートと、ファイアウォールを通して開く必要があるポートを特定します。

表 22: Meeting Serverコンポーネントを使用するために開くポート

code	コンポーネント	接続先	開く宛先ポート	トラフィックタイプ	コンポーネントに対するトラフィックの方向	追加情報
H	Call Bridge	サードパーティ SIP レコーダー	5060	TCP (SIP)	発信	
			5060	UDP (SIP)		
			5061	TLS (SIP)		

code	コンポーネント	接続先	接続先ポートを開く	トラフィックタイプ	コンポーネントに関するトラフィック方向	追加情報
H1	Call Bridge	サードパーティ SIP レコーダー		Media	発信	サードパーティ SIP レコーダーにより決定されるポート
			32768-65535	UDP (STUN、RTP、BFCP)	着信	
I	Call Bridge	レコーダー/ ストリーマ	5060	TCP (SIP)	発信	MMP を通じて設定可能なポート。 ローカルレコーダーの場合は、ループバック インターフェイスを使用します。例えば、lo:8443
			5061	TLS (SIP)		
			5060	TCP (SIP)	着信	
			5061	TLS (SIP)		
I1	Call Bridge	レコーダー/ ストリーミング	32768-65535	Media	発信	
			32768-65535	UDP (STUN、RTP、BFCP)	着信	
I2	レコーダ	ネットワークファイルサーバー NFS				MMP コマンドレコーダー nfs <hostname>/IP<directory> を使用して、NFS 上のどこに録画を保存するかを指定します。
I3	ストリーマー	ストリーマクライアント	1935	RTMP	発信	
J	Call Bridge	LDAP/LDAPS Active Directory	389/636 (注 1)	TCP/TCP (SIP TLS)	発信	ウェブ管理インターフェイスを通じて設定可能なポート
K	Call Bridge	内部の登録済み SIP エンドポイントまたは音声通話制御	5060	UDP (SIP) /TCP (SIP)	着信および発信	
			5061	TCP (SIP TLS)		

code	コンポーネント	接続しています	接続先ポートを開く	トラフィックタイプ	コンポーネントに対するトラフィックの方向	追加情報
K1	Call Bridge	内部の登録済み SIP エンドポイントまたは音声通話制御	32768-65535	UDP (STUN、RTP、BFCP)	着信	
L	Call Bridge	Lync FE サーバ / AVMCU	5061	TCP (SIP TLS)	着信および発信	
L1	Call Bridge	Lync クライアント、Lync FE サーバ / AVMCU	1024-65535 (メモ 2)	UDP (STUN、RTP)	発信	
			32768-65535	UDP (STUN、RTP)	着信	
			1024-65535 (注 2)	TCP (RDP)	発信	
			32768-65535	TCP (RDP)	着信	
M	Call Bridge	Lync Edge サーバ	3478	UDP	発信	
			443	TCP	発信	
M1	Call Bridge	Lync Edge サーバ	32768-65535	UDP (STUN、RTP)	着信	
N	Call Bridge	Webブリッジ 3		TCP (C2W)	双方向データフロー	
P	Webブリッジ 3	Expressway	443	TCP (HTTPS)	着信および発信	
			80	TCP (HTTP)	着信	HTTP 用のオプションポート 80 > HTTPS リダイレクト
P1	Call Bridge	Expressway	1024-65535	UDP (STUN、RTP)	着信および発信	ポート 3478 は常に使用されており、エフェメラルポートは通話ごとの必要に応じて範囲内で割り当てられます
P2	Webブリッジ 3	Cisco Meeting Server web app	443	TCP (HTTPS)	着信および発信	HTTP 用のオプションポート 80 > HTTPS リダイレクト

code	コンポーネント	接続先	接続先ポートを開く	トラフィックタイプ	コンポーネントに対するトラフィックの方向	追加情報
P4	Call Bridge	Cisco Meeting Server web app	1024-65535	メディア TCP/UDP (STUN RTP)	着信および発信	
Q	Call Bridge	データベース				Meeting Server内部で、ファイアウォールのポートを開ける必要はありません

注：

メモ 1: この機能ではポート 636 (セキュア) および 389 (非セキュア) が一般的に使用されますが、ポートはウェブ管理インターフェイスから設定することができます。同じことが 3268 および 3269 (非セキュアおよびセキュア) グローバル カタログ LDAP 要求にも適用されます。

メモ 2: 正確な範囲は Lync サーバーの設定により異なります。

メモ 3: 管理者はオプションで、TURN に対して 3478 TCP または別の TCP ポートを有効にすることができます。

注 4: TURN とメディアの範囲は、ウェブアプリが TURN リレーを割り当て、このガイドに記載されているように、Call Bridge が TURN リレーを作成しないことを想定しています。

B.4 ループバック上の開放ポート

表 23 に記載されているポートは、ループバック インターフェイスで開いています。

表 23: ループバックのポート

Port	使用法	注意事項
53	DNS	
123	NTP	
1234	HTTP	Cisco Meeting Server 2000 には適用されません
2829, 2830	サーバからメディアへの内部接続	
3521	configd	
5432	postgres	
5060	SIP	常に開いている
5061	暗号化された SIP	証明書が Call Bridge に適用されている場合のみ
5070	BFCP	IPv6 のみ
8080	HTTP	常に開いている
8081	HTTP	Webadmin が有効な場合
3478	STUN	

付録 C Cisco Meeting Server プラットフォーム別の通話キャパシティ

表 24 以下では、後のソフトウェアバージョンにアップグレードすることで Meeting Server の最大コールキャパシティの詳細を示しています。Call Bridge グループ内の負荷分散コールと比較して、単一またはクラスターの Meeting Server には異なる容量があることに注意してください。

表 24: クラスタと Call Bridge グループの Meeting Server 通話キャパシティ

Cisco Meeting Server プラットフォーム		Cisco Meeting Server 1000 M5v2	Cisco Meeting Server 1000 M6	Cisco Meeting Server 2000 M5v2	Cisco Meeting Server 2000 M6
個別ミーティング Meeting Server または クラスタ内のサーバ (メモ 1、2、3、および 4)	1080p30	60	80	437	648
	720p30	120	160	875	1296
	SD	240	320	1250	1875
	音声通話	2200	3000	3000	3200
および Call Bridge グループ内の Meeting Server	HD 参加者 電話会議ごと、サーバごと	120		450	
	ウェブアプリのコールキャパシティ (内線通話 & 外線通話を呼び出しています CMS ウェブ Edge):				
	フル HD	60	80	437	648
	HD	120	160	875	1296
	SD	240	320	1250	1875
	音声通話	500	500	1250	1875
Call Bridge グループの Meeting Server	サポートされているコールタイプ				
	読み込み制限	120,000		875,000	

メモ 1: クラスタあたり最大 24 Call Bridge ノード。8 ノード以上のクラスタ設計で Cisco の承認が必要な場合は、詳細について Cisco サポートに連絡してください。

メモ 2: クラスタ化された Cisco Meeting Server 2000 で Call Bridge グループが設定されていない場合、700 の HD 通話の整数倍など、最大数の整数倍の通話をサポートします。

注 3：クラスターあたり最大 21,000 HD 同時通話（24 ノード x 875 HD 通話）は、SIP またはウェブアプリの通話に適用されます。

注 4：クラスター内の Meeting Server プラットフォームにより、クラスターごと、電話会議ごとに最大 2600 人の参加者が可能です。

注 5：表 24 では、ビデオコールについては最大 2.5 Mbps-720p5 コンテンツ、音声コールについては G.711 のコールレートを想定しています。他のコーデックおよび高いコンテンツ解像度/フレームレートを使用すると、容量が減ります。

ミーティングが複数の Call Bridge にまたがる場合、分散リンクが自動的に作成され、サーバーの呼び出しカウントとキャパシティに対してカウントされます。読み込み制限値は H.264 のみに対するものです。

注 6：クラスターでサポートされている通話セットアップレートは、SIP 通話で 1 秒あたり最大 40 通話、Cisco Meeting Server web app 通話で 1 秒あたり最大 20 通話です。

注 7：クラスターあたり最大 16,800 の HD 同時通話（24 ノード x 700 HD 通話）は、SIP またはウェブアプリの通話に適用されます。

注 8：バージョン 3.2 から、Meeting Server は Meeting Server 1000 M5v2 および Meeting Server 2000 M5v2 ハードウェアバリエーションで増加したコールキャパシティをサポートします。

- Meeting Server 1000 M5v2 の負荷制限が 96,000 から 120,000 に増加しました。720p ビデオコールに対する Meeting Server 1000 のコールキャパシティは、新しいプラットフォームで最大 96 から 120 に増加しました。
- Meeting Server 2000 M5v2 の負荷制限が 700,000 から 875,000 に増加しました。720p ビデオコール用の Meeting Server 2000 のコールキャパシティは、新しいプラットフォームでの 700 から 875 に増加しました。

注 9：表 24 では、ビデオコールについては最大 2.5 Mbps-720p5 コンテンツ、音声コールについては G.711 の通信速度を想定しています。他のコーデックおよび高いコンテンツ解像度/フレームレートを使用すると、容量が減ります。

ミーティングが複数の Call Bridge にまたがる場合、分散リンクが自動的に作成され、サーバーの呼び出しカウントとキャパシティに対してカウントされます。読み込み制限値は H.264 のみに対するものです。

注 10：クラスターでサポートされている通話セットアップのレートは、SIP 通話で 1 秒あたり最大 40 コール、Cisco Meeting Server web app 通話で 1 秒あたり最大 20 コールです。

C.1 Cisco Meeting Server web app のコールキャパシティ

この項では、外線および混合通話に Web Bridge 3 とウェブアプリを使用した導入のコールキャパシティについて詳しく説明します。（内線コールキャパシティについては、表 24 を参照してください。）

C.1.1 Cisco Meeting Server web app のコールキャパシティ - 外線通話

Expressway（大規模 OVA または CE1200）は、中規模のウェブアプリのスケール要件を持つ導入（つまり、800 コール以下）に推奨されるソリューションです。Expressway（中規模 OVA）は、小規模なウェブアプリスケール要件を持つ導入（つまり、200 コール以下）に推奨されるソリューションです。ただし、より大きなウェブアプリのスケールが必要な導入では、バージョン 3.1 から、SIP 容量にスケールアップする必須のソリューションとして、Cisco Meeting Server ウェブエッジを推奨します（表 24 を参照）。

外部発信では、クライアントが Cisco Expressway をリバースプロキシと TURN サーバとして使用して、Web Bridge と Call Bridge に到達します。

Expressway を使用してウェブアプリの通話をプロキシする場合、Expressway は、表 25 に示すように、最大通話数制限をかけます。

注：Web Bridge 3 およびウェブアプリを導入する場合、Expressway バージョン X14.3 以降を使用する必要があります。以前の Expressway バージョンは Web Bridge 3 ではサポートされません。

表 25 : Cisco Meeting Server web app のコールキャパシティ - 外部コール

セットアップ	コールタイプ	CE1200 Platform	大規模 OVA Expressway	中規模 OVA Expressway
Cisco Expressway あたり (X14.3 以降)	フル HD	150	150	50
	その他	200	200	50

Expressway 容量は、Expressway ペアをクラスタ化することで増やすことができます。Expressway ペア クラスタリングは最大 6 ノードまで可能で（4 はスケーリングに、2 は冗長性に使用されます）、合計コール キャパシティはシングル ペア キャパシティの 4 倍になります。

注：Cisco Meeting Server web app の通話では、Expressway クラスタの通話セットアップ速度が 6 通話/秒を超えることはできません。

C.1.2 Cisco Meeting Server web app の容量 - 混合（内部 + 外部）通話

スタンドアロン導入とクラスター導入の両方で、組み合わせた内部と外部の通話使用をサポートできます。内部と外部の参加者が混在する場合、ウェブアプリの合計容量は内線通話については付録 C に従いますが、外部から接続できる合計内の参加者数は表 25 の制限を受けます。

たとえば、単一の大規模 OVA Expressway ペアを持つ単一のスタンドアロン Meeting Server 2000 は、1000 の音声のみのウェブアプリ コールの混在をサポートしますが、外部の参加者の数は、合計 1000 のうちの最大 200 に制限されます。

C.2 Cisco Meeting Server でサポートされるユーザー数

バージョン 3.3 から、Cisco Meeting Server クラスタは、データベースが置かれているサーバーに応じて、最大 300,000 のユーザーをサポートできます。クラスタ中のすべてのデータベースは、同じスペックサーバー上になければなりません。

表 26 : Cisco Meeting Server でサポートされるユーザー数

Cisco Meeting Server	ユーザーの発信者最大数
Meeting Server 2000 M5v2	300,000
Meeting Server 2000 M5v1	200,000
Meeting Server 2000 M4、Meeting Server 1000 M4、M5v1、M5v2、および仕様ベースのサーバー	75,000

メモ：多数のユーザーを LDAP 同期すると、通話参加時間が長くなる可能性があります。メンテナンス期間中またはオフピーク時に、Meeting Server に新しいユーザー/スペースを追加することをお勧めします。

付録 D 暗号化されていない SIP メディア用のアクティベーションキー

Cisco Meeting Server 1000、Cisco Meeting Server 2000、および VM ソフトウェアイメージ用のアクティベーションキーを購入するときは、SIP メディア暗号化を有効にするか無効にするか（暗号化されていない SIP メディア）から選択できます。ソフトウェア PID R-CMS-K9 および R-CMS-2K-K9 の下で、暗号化または非暗号化オプションのいずれかを選択します。メディアには、音声、ビデオ、コンテンツビデオ、および ActiveControl データが含まれます。

注： SIP メディア暗号化を無効にしてアクティベーション キーをアップロードしない限り、現在の Call Bridge アクティベーションは影響を受けません。

D.1 非暗号化 SIP メディア モード

「SIP メディア暗号化が無効」のアクティベーションキーが Meeting Server にアップロードされると、以下のことが起こります。

- Meeting Server と SIP デバイス間で送信されるメディアは暗号化されていません
- クラスタ化された Call Bridge 間の配信リンクを介して送信されるメディアは暗号化されていません
- コールシグナリングは暗号化されたままです
- プラットフォームを問わず、Meeting Server とウェブアプリ間の通話のメディアは暗号化されたままです
- 次の API オブジェクトで、sipMediaEncryption パラメータが **許可しない** 以外に設定されている場合、エラーメッセージが返されます。
 - /calls/<call id>/participants
 - /calls/<call id>/callLegs
 - /callLegs/<call leg id>
 - /callLegProfiles および /callLegProfiles/<call leg profile id>
 - /callLegs/<call leg id>/callLegProfileTrace
- エラーメッセージが表示されます、SIP メディア暗号化 フィールドが **設定>ウェブ管理インターフェースの通話設定** ウェブページで、**無効**以外に設定されている。

注： SIP メディア暗号化が無効になっている場合でも、必要に応じて sipControlEncryption パラメータを設定することで、発信通話で暗号化することができます。/アウトバウンドダイヤルプランルール。

D.2 Call Bridge メディア モードの決定

Call Bridge が暗号化または非暗号化 SIP メディア使用のどちらを使用するかを決定するには、ウェブ管理インターフェイスを使用し、**設定** を選択し、次に API を選択します：

1. API オブジェクトのリストで、`/api/v1/system/licensing` 後の ▶ をタップします。

機能オブジェクト `callBridgeNoEncryption` のステータスが **アクティベート済み** に設定されている場合、非暗号化メディア用のアクティベーション キーが Call Bridge にロードされます。`callBridgeNoEncryption` のステータスに対する他の有効な設定は **ライセンスなし**、**猶予期間**、**または期限切れ**です。

`callBridgeNoEncryption` にも、文字列形式の `expiry` フィールドがあります。

付録 E デュアルホーム会議

E.1 概要

デュアルホーム会議は、Lync でスケジュールされたミーティングおよび Lync のドラッグアンドドロップスタイルのミーティング（アドホックコールとも呼ばれる）で、Lync クライアントユーザーとウェブアプリユーザーの両方のユーザーエクスペリエンスも改善します。Lync 参加者は、ドラッグアンドドロップを使用してウェブアプリユーザーを Lync ミーティングに追加でき、電話会議コントロールを使用してウェブアプリユーザーをミュートまたは切断できます。Lync でスケジュールされた電話会議に参加するウェブアプリユーザーには、ウェブアプリユーザーからのビデオだけでなく、最大 5 人の Lync 参加者からのビデオが表示されます。Lync ユーザーには、すべてのウェブアプリユーザーおよびミーティングの Lync ユーザーのビデオがギャラリー形式で表示されます。Lync ユーザーとウェブアプリユーザーの両方が、ミーティングの参加者を組み合わせた完全なリストを受け取ります。

注： アドホックのデュアルホーム電話会議では、Lync/Skype for Business クライアントの [参加者の追加] ボタンは機能しません。回避策として [今すぐミーティング (Meet Now)] ボタンを使用しないでください。これにより、Meeting Server と AVMCU 間のアクティブな通話が残ることになります。

Lync の参加者は、Meeting Server スペースに直接ダイヤルするか、またはドラッグアンドドロップを使用して Meeting Server スペースを Lync ミーティングに追加できます。これらは、Lync ユーザーが参加したい Cisco Meeting Server スペースで大規模なミーティングが開催されている場合に便利です。1 つ目のケースでは、複数の参加者で設定されたレイアウトを受信します。Lync ミーティングに完全なスペースを追加すると、Lync ユーザーはスペース (主発言者) から 1 つのビデオ ストリームのみを受信し、完全に統合された参加者リストを受信しません。通常どおり、Lync 参加者を追加できます。

メモ： Expressway X8.11 を Meeting Server のエッジとして使用する場合、少なくとも一部の Microsoft トラフィックがクラスタ内の Meeting Server と Microsoft インフラストラクチャとの間で直接流れない限り（かつ Expressway を経由しない）、Meeting Server クラスターを持つデュアルホーム会議は現在サポートされていません。デュアルホーミングは、スタンドアロン Meeting Server のエッジとして Expressway X8.11 でサポートされます。

E.2 デュアルホーム会議での一貫したミーティング エクスペリエンス

Meeting Server は、ビデオ参加者ごとに 2 つの H.264 ビデオストリームを AVMCU に送信します。高解像度ビデオストリームと低解像度ビデオストリームです。図 24 を参照してください。Lync、Skype for Business、および O365 クライアントは高解像度をサポートし、高品質ビデオ ストリームをサブスクライブし、受信します。帯域幅制限、ウィンドウ サイズ、レイアウト、CPU 性能、またはモバイル デバイスを使用しているために、より低い品質を選択するクライアントは、より低い品質のストリームをサブスクライブおよび受信し、ビデオ品質を低下させたり、他の参加者のビデオ エクスペリエンスを低下させたりしません。

注： SIP トランクの帯域幅は、2 つのビデオストリームを配信するのに十分に高く設定してください。LAN には 8MB、WAN には 2.5MB を推奨します。

図 24: AVMCU へのデュアルメディアストリーム

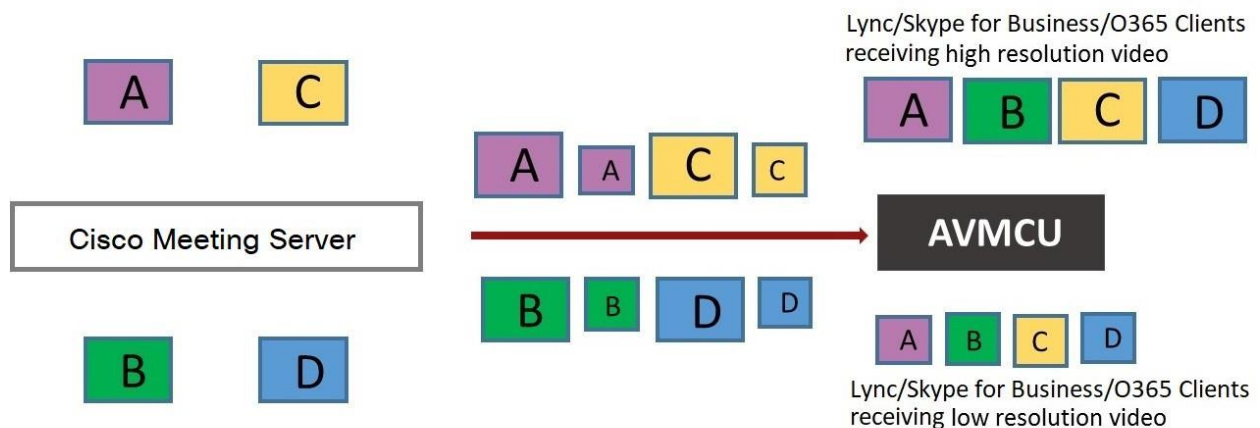

注： Microsoft RTVideo を使用する端末ではこの機能から利益を得ることはありません。

E.2.1 ユーザエクスペリエンスの要約

デュアルホーム電話会議と RDP および複数のビデオエンコーダーのサポートを組み合わせることで、Lync とウェブアプリユーザーの両方によりリッチなミーティング エクスペリエンスを提供します。

- Lync クライアントユーザーとウェブアプリユーザーの両方に、使い慣れた画面レイアウトが表示されます。
- Lync クライアントユーザーとウェブアプリユーザーの両方は、接続している場所に関係なく、ミーティングのすべての参加者を組み合わせた完全なリストを受け取ります。

- Lync クライアントのユーザーには、SIP エンドポイントとウェブアプリからのビデオで非正方形のアスペクト比が表示されます。
- Lync クライアントのユーザーには、メインのビデオ領域ではなく、画面の別の領域にコンテンツが表示されます。
- Meeting Server は、Lync ミーティングの各参加者がサポートする最高品質のコーデックを使用してビデオを送信します。これにより、参加者が複数の Lync クライアントバージョンを使用する場合に、ミーティングのすべての Lync クライアントユーザーのエクスペリエンスが最適化されます。
- Meeting Server は、高解像度ビデオストリームと低解像度ビデオストリームの 2 つの H.264 ビデオストリームをビデオ参加者ごとに AVMCU に送信します。これは、低解像度しかサポートできないクライアントがミーティングに参加した場合でも、高解像度をサポートするクライアントに対する高解像度体験を維持するためです。
- チャットは、スペースのウェブアプリユーザーとの Lync AVMCU 電話会議、およびウェブアプリユーザーと Lync クライアント間の直接通話で機能します。

注：ミーティング中に最高のユーザーエクスペリエンスを得るには、Lync 2013、Skype for Business 2015 以降を使用してください。これらのバージョンでは、複数のビデオストリームを Meeting Server に送信できます。これにより、Meeting Server に接続しているエンドポイントまたはウェブアプリユーザーが複数の Lync 参加者を表示できます。Lync 2010 は単一の最大発言者ストリームのみを提供します。最大発言者がすでに電話会議の Meeting Server 側にいる場合、ウェブアプリユーザーおよび SIP エンドポイントユーザーは Lync 参加者を表示しません。

RDP および複数ビデオ エンコーダ サポートの詳細については、これらの FAQ を参照してください。

- [RDP サポート](#)、
- [複数のビデオ エンコーダのサポート](#)。

E.3 デュアルホーム会議のミーティングコントロールをミュート/ミュート解除する

Meeting Server ソフトウェアのバージョン 2.4 では、以下のデュアルホーム電話会議でのミーティングコントロールのミュート/ミュート解除が改善されました。

- オンプレミスおよび Office 365 Lync/Skype for Business クライアント、
- エンドポイントユーザ、
- ウェブアプリユーザー。

注：この項では、Meeting Server の API を使用してミュートおよびミュート解除が有効になっていることを想定しています。

ミュート/ミュート解除:

- Lync クライアントは、デュアルホーム会議では自分自身と他の参加者を含め誰でもミュートおよびミュート解除できます。また、オーディエンスをミュートおよびミュート解除することもできます。
- すべてのエンドポイントユーザーは Lync クライアントをミュートできます。
- AVMCU の Lync 側のエンドポイントユーザーは、自分自身および他のエンドポイント（AVMCU に接続された Lync クライアント/エンドポイントまたは Meeting Server 側）をミュートおよびミュート解除できます。バージョン 2.4 以前は、AVMCU の Meeting Server 側のエンドポイントユーザーのみが、自分自身と他のユーザーをミュートおよびミュート解除できました。
 - 非 ActiveControl エンドポイントの場合、Meeting Server はミュートおよびミュート解除するたびに DTMF キーシーケンスを送信し、エンドポイントへのメディアストリーム上にアイコンをオーバーレイして、エンドポイントがミュートまたはミュート解除されているかどうかを示します。
 - CE 9.2.1 以降のソフトウェアを実行している ActiveControl エンドポイントの場合、エンドポイントはアイコンとメッセージを処理します（Meeting Server はアイコンをオーバーレイしません）。
- ActiveControl エンドポイントがミュートされると、ローカルでの会話のプライバシーを確保するために、ローカルでミュート解除する必要があります。たとえば、リモートの参加者が ActiveControl エンドポイントをミュートしてからミュート解除しようとする、ActiveControl エンドポイントはローカルでミュート解除されるまで、自分自身をミュートし続けます。

- リモート参加者が ActiveControl 以外のエンドポイントのミュートを解除しようとすると、ActiveControl 以外のエンドポイントのミュートが解除されます。
- ウェブアプリユーザーと Cisco Meeting Management ユーザーは、Lync クライアントをミュートおよびミュート解除できます。また、ミーティングのすべての参加者の正しいミュート状態も表示されます。

ミュート/ミュート解除ウェブアプリ ユーザー：

- ウェブアプリユーザーのローカルのミュートおよびミュート解除に関する情報は、デュアルホームの電話会議では Lync クライアントに渡されません。しかし、Lync クライアントがウェブアプリのユーザーをリモートでミュートし、ウェブアプリがそれ自体をミュート解除する場合、Meeting Server は Lync クライアントにミュート解除について通知します。
- リモートの参加者がウェブアプリユーザーのミュートを解除しようとするすると、ウェブアプリユーザーはローカルでミュートされたままになります。注：他の参加者は実際にはミュートされていますが、ミュートされていないように見えます。
- ウェブアプリは独自のアイコンを使用してミュート/ミュート解除の状態を示します。Meeting Server のアイコンがウェブアプリのビデオペインにオーバーレイ表示されません。

E.4 デュアルホームの Lync 機能の設定

すでにオンプレミス Lync 導入または Lync フェデレーション導入が Meeting Server 導入と連携している場合、Meeting Server で追加の設定は必要ありません。

これが新規の導入である場合、Meeting Server 上で Lync Edge 設定を設定していることを確認してください。[セクション 8.5](#) を参照してください。

E.4.1 トラブルシューティング

ユーザーが IVR または「Lync」を解決するダイヤル プラン ルールを使用して Lync 電話会議に参加できない場合、最初に行うべきことは、「Lync Edge」設定がセットアップされていることを確認することです - Lync 電話会議を解決し、エッジ サーバーを見つけるために同じメカニズムが使用されます。Meeting Server は Lync FE サーバーにクエリを行い、これらの両方を見つける必要があります。

これに失敗した場合、電話会議 ID が見つからないというメッセージがイベントログに記録されます。

Lync 電話会議の解決: 電話会議 "1234" が見つかりません

これは、電話会議が存在しないことを意味する場合がありますが、他の原因も考えられます。

SIP トラフィックのトレースが有効な場合、上記のメッセージがログに記録される直前に「SERVICE」メッセージが Lync FE サーバーに送信され、その応答に対して 200 OK が返されます。このメッセージが正しい IP (Lync FE サーバーのものである必要があります) に送信されていることを確認してください。

このメッセージが送信されない場合 (ログに表示されない場合)、Call Bridgeがどこに送信すべきかわからない可能性があります。これは、`_sipinternaltls._tcp.lyncdomain` レコードのDNS SRV ルックアップを使用してLyncサーバーを見つけられないからです。DNS トレースを有効にして再試行することでこれを確認する必要があります。しかし、これは Lync Edge 設定が Meeting Server で設定されていない場合にも発生します。

サービスメッセージが送信されたものの、Lync サーバーが「403 未承認」と応答する場合、最も可能性の高い原因は、この Lync ドメインの発信ダイヤル プラン ルールのローカル連絡先ドメインが正しく設定されていないことです。Meeting Serverの FQDN に設定する必要があります。これは、Call Bridge の証明書の CN で提供される FQDN と同じである必要があります。

付録 F LDAP フィールド マッピングの詳細

このセクションでは、Meeting Server 用にセットアップする LDAP フィールドマッピングについての追加情報を提供します。

LDAP フィールド値の一部は、以下のように、sed に似た構文で置換できます。

```
$<LDAP フィールド名>|'|<regex>/<置換形式>/<オプション>'$
```

引数の説明

<option> を g に指定すると、<regex> で <replacement format>、または空白にする場合は最初のみ的一致

の一部 <regex> を使用するためにタグをつけることができます。<replacement format> には、それらを丸括弧でくくります。

タグ付けされたマッチは、<replacement format> で \x として参照でき、xは0から9までの数字です。マッチ0は全体マッチに対応し、マッチ1-9は1番目から9番目のタグ付けされた部分表現に対応します。

置換式の中の一重引用符は、バックスラッシュ文字自体と同様に、バックスラッシュでエスケープする必要があります

一重引用符、バックスラッシュ、または 0-9 の数字以外の任意の文字は、置換式のコンポーネントを区切るスラッシュの代わりに使用できます

式の中で区切り文字をリテラルとして使用する場合は、バックスラッシュでエスケープする必要があります。

一例として、以下はアドレスの形式を変換します:

```
firstname.lastname@test.example.com
```

次の形式に変換します:

```
firstname.lastname@example.com JIDたち
```

```
$mail|'|@test/@xmpp/'$
```

次の例では、ユーザーのフルネームからすべての小文字の「a」を削除することができます。

```
$cn|'|a//g'$
```

使用に理にかなった式のセットは次のとおりです。

```
氏名:                $cn$
JID:                 $mail|'|@test/'$ space
URI:                 $mail|'|@.*//'$ .space
space dial-in number: $ipPhone$
```

注：LDAP サーバ資格情報は、次のフィールドを読み取るために使用されます (セキュリティ上の理由から、これらの資格情報を使用して利用できるフィールドや権限を制限することもできます):

- メール
 - objectGUID
 - entryUUID
 - nsuniqueid
 - telephoneNumber
 - モバイル
 - sn
 - givenName
-

付録 G NAT の背後で TURN サーバーを使用する

TURN サーバーは NAT の背後に導入でき、NAT アドレスは MMP コマンドを使用して指定されます。 `turn public-ip`。ただし、Interactive Connectivity Establishment (ICE) の仕組みにより、接続が常に機能することを保証するには、NAT の慎重な設定が必要です。

この付録では、ICE の動作原理について説明します。以下の内容について説明しています。

- 候補を特定する方法、
- 接続性を確認する方法、
- TURN サーバーの前での NAT の影響、
- NAT が外部ウェブアプリユーザーに与える影響。

注： 両方のリレー候補が利用可能なパスにしか含まれていない場合、問題が発生する可能性があります。これにはファイアウォールが正しく設定され、すべてのクライアントがビデオと音声を送受信できるようにする必要があります。

G.1 候補を特定する

ICE は、アドレスとポートの候補のリストを収集し、これらの候補のどのペアがメディアの交換を可能にするかを見つけることによって機能します。複数のペアの候補がある場合、どのペアが使用されるかを決定するために、優先順位スキームが使用されます。

通常、3 つの候補が存在します。

1. ホスト候補
2. サーバリフレクシブ候補
3. リレー候補

G.1.1 ホスト候補

最も単純な候補はホスト候補です。これは、ホスト インターフェイスによって使用されるアドレスです。これは多くの場合、ローカル ネットワーク上にあり、ルーティングできません。

G.1.2 サーバリフレクシブ候補

サーバ反射候補は、TURN サーバーが受信パケットが来ると見るアドレスです。これを確認するために、ホストは TURN サーバーの定義されたポート (通常はポート 3478) にパケットを送信し、TURN サーバーはパケットの送信元に関する情報を返信します。

図 25: サーバリフレクシブ候補

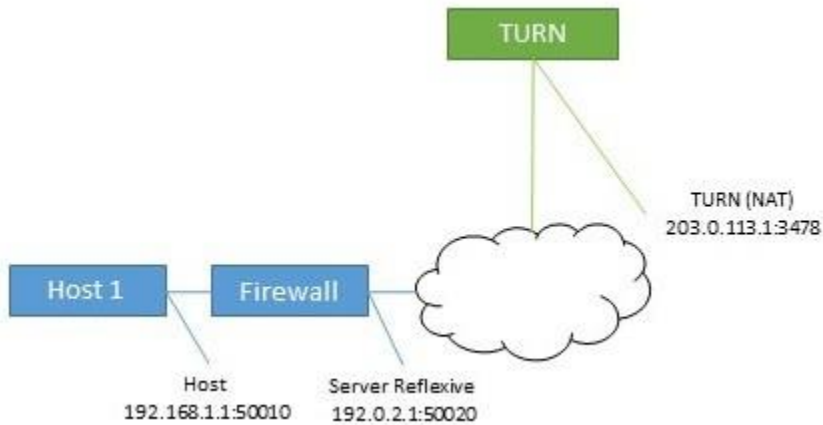

ホストが NAT を実行するファイアウォールの背後にいる場合、これはホスト候補とは異なります。多くの場合、このポートとアドレスに送信されたパケットはホストに戻されます。

図 26: ファイアウォールの背後で NAT を実行するホストの影響

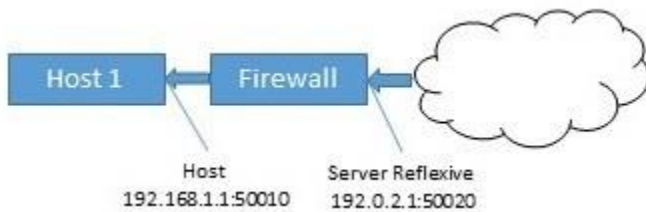

G.1.3 リレー候補

最終的な候補はリレーカンディデートです。この候補は、ホストの要求に応じて TURN サーバーによって作成されます。この候補者の中継アドレスは TURN サーバインタフェースアドレスです。NAT が使用される場合、中継アドレスは NAT のアドレスに変更されます。

図 27: リレー候補者

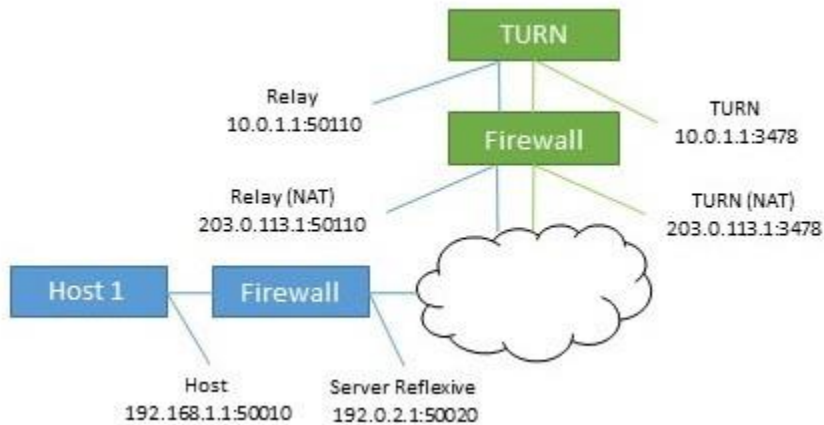

この中継アドレスに送信されたデータは、TURN サーバ経由でホストに戻されます。

図 28: TURN サーバーがホストにリレーアドレスを返す

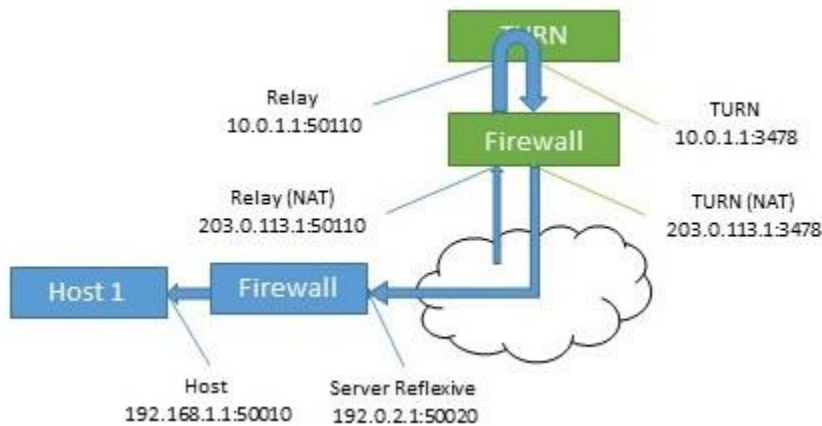

このリレー候補には 2 番目の用途があります。また、遠端にパケットを送信するために、ホストが使用することもできます。これは、他のパスが利用できない場合に発生します。これらのパケットは TURN サーバから送られてくることに注意してください。そのため、ファイアウォールによって書き換えられると、それらは NAT アドレスのみを取得します。

図 29: 遠端にパケットを送信するホスト

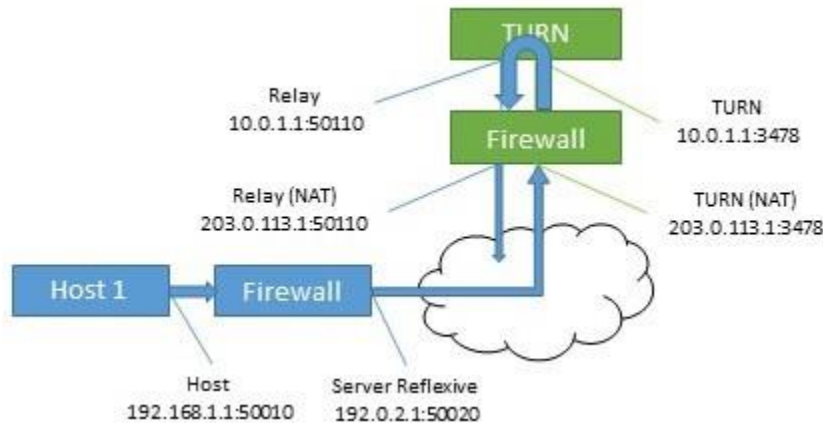

G.2 接続を確認中...

候補が特定されると、接続性チェックが行われます。各ホストは、遠端のホスト、サーバ反射とリレーアドレスに直接接続しようとします。また、リレーを使用して、同じ遠端候補への接続を試みます。

表 27: 2 人のホストの候補 (同じ TURN サーバーを使用)

ホスト	Type	Address:port
1	ホスト	192.168.1.1:50010
1	サーバリフレクシブ	192.0.2.1:50020
1	リレー	203.0.113.1:50110
2	ホスト	172.16.1.1:50100
2	サーバリフレクシブ	198.51.100.1:50040
2	リレー	203.0.113.1:50510

表 28: ホスト1により形成された候補のペア

ソース (Source)	接続先タイプ	宛先アドレス
Host (192.168.1.1:50010)	ホスト	172.16.1.1:50100
Host (192.168.1.1:50010)	サーバリフレクシブ	198.51.100.1:50040
主催者 (192.168.1.1:50010)	リレー	203.0.113.1:50510
リレー (10.0.1.1:50110)	ホスト	172.16.1.1:50100

ソース (Source)	接続先タイプ(Destination Type)	宛先アドレス
リレー (10.0.1.1:50110)	サーバリフレキシブ	198.51.100.1:50040
リレー (10.0.1.1:50110)	リレー	203.0.113.1:50510

通常、リレーアドレスはホストのネットワークアクセスが制限されている場合にのみ必要です。例えば、コーヒーショップやホテルのユーザーは、高番ポートにはアクセスできない場合があります。

両方のホストがアクセスを制限されている場合、両方のリレー候補を含むパスが形成されます。この場合、トラフィックは一方のリレー候補からもう一方のリレー候補に流れ込んでから、遠端に転送されます。

図 30: ホスト間のメディアパス（リレー間パスを使用、NATなし）

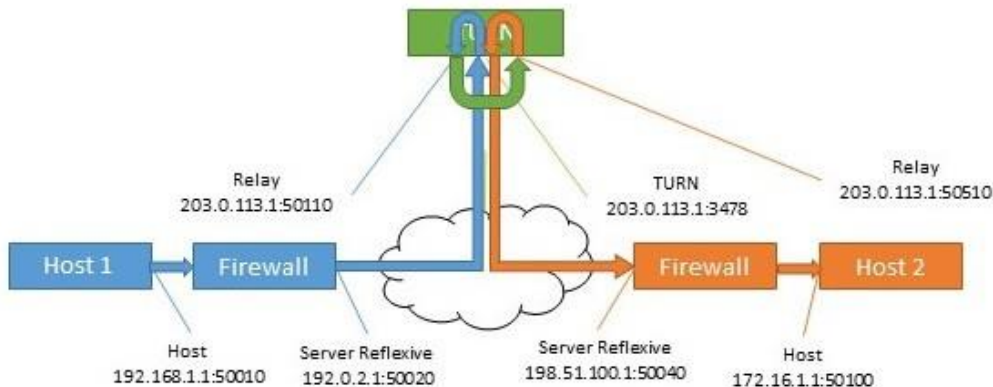

G.3 TURN サーバーの前の NAT

NAT が TURN サーバーの前に存在する場合、フローはより複雑になります。リレー候補は、他のホスト候補の 1 つからトラフィックを受信することを期待しています。パケットが TURN サーバーのインターフェイスから送信され、ファイアウォールによってリライトされない場合、未知のアドレスから送信されたように見えます。これにより、接続性チェックの成功が妨げられ、他のパスが利用できない場合、メディアがたどるルートがなくなります。

図 31 : ホスト間のメディアパス (リレー間パスを使用、NATあり)



表 29 : ホスト間のメディアパス (リレー間パスを使用、NATあり)

送信元アドレス (パケット単位)	Destination	宛先でのアクション
192.168.1.1:50010	203.0.113.1:3478 経由 [ファイアウォール (Firewall)]	ファイアウォール 1 が送信元アドレスを書き直す
192.0.2.1:50020	203.0.113.1:3478	Firewall 3 は宛先アドレスを書き換え、TURN サーバーに転送する
192.0.2.1:50020	10.0.1.1:3478	TURN サーバーは内部的にこれをこのソースのリレーアドレスにマッピングし、遠端のリレーに送信します。
10.0.1.1:50110	203.0.113.1:50510 ファイアウォール経由	Firewall 3 が宛先アドレスを書き換えます
10.0.1.1:50110	10.0.1.1:50510	TURN サーバーが予期せぬ送信元アドレスを検出し、トラフィックをドロップします。

これに対するソリューションは、ヘアピン NAT、ループバック NAT、または NAT リフレクションとして知られています。この場合、トラフィックの送信元アドレスと宛先が書き換えられます。この場合、ソースアドレスはファイアウォールのアドレスになります。これは、候補の 1 つと一致することを意味します。

表 30 : ホスト間のメディアパス (リレー間パスを使用、ヘアピン NATあり)

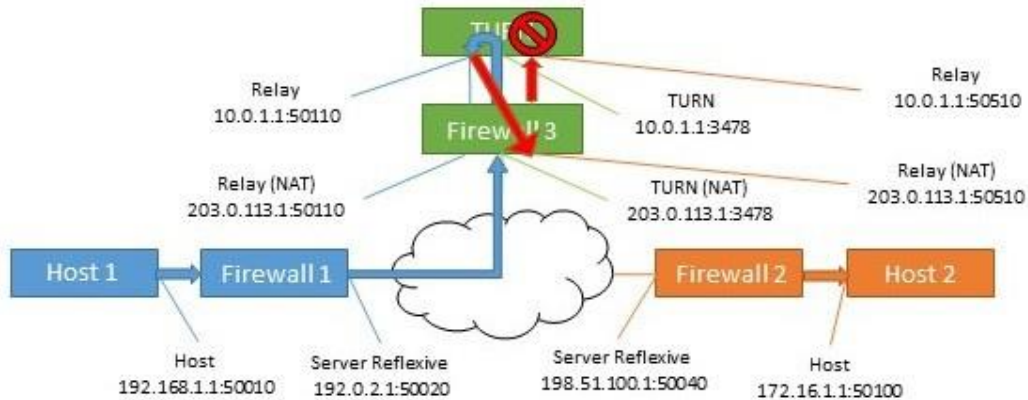
送信元アドレス (パケット単位)	Destination	宛先でのアクション
192.168.1.1:50010	203.0.113.1:3478 ファイアウォール経由	ファイアウォール 1 が送信元アドレスを書き直す
192.0.2.1:50020	203.0.113.1:3478	Firewall 3 は宛先アドレスを書き換え、TURN サーバーに転送します。

送信元アドレス (パケット単位)	Destination	宛先でのアクション
192.0.2.1:50020	10.0.1.1:3478	TURN サーバーは内部的にこれをこのソースのリレーアドレスにマッピングし、遠端のリレーに送信します。
10.0.1.1:50110	203.0.113.1:50510 ファイアウォール経由	Firewall 3 は送信元と送信先の両方のアドレスを書き換えます。
203.0.113.1:50110	10.0.1.1:50510	TURN サーバーは、リレーから指定されたホストへのトラフィックを内部的にマッピングします。
10.0.1.1:3478	198.51.100.1:50040 ファイアウォール経由	Firewall 3 が送信元アドレスを書き換えます。
203.0.113.1:3478	198.51.100.1:50040	Firewall 2 が送信先アドレスを書き換える。
203.0.113.1:3478	172.16.1.1:50100	最終目的地に到着します。

この機能を有効にする方法の詳細については、ファイアウォールのドキュメントを参照してください。

付録 H 待機型 Meeting Server を使用する

この付録の説明は、Cisco Meeting Server 1000 を含む仮想環境へのデプロイに適用します。

H.1 現在使用されている設定のバックアップ

1. OpenSSH または PuTTY などの SSH ユーティリティを使って、現在使用している Meeting Server への SSH 接続を確立します。
2. 次のコマンドを発行します:

バックアップスナップショット<name>

このバックアップには、IP アドレス、パスワード、および証明書が含まれ、それらは「という名前のファイルに保存されます <name>.bak. servername_date という形式の名前を使用することをお勧めします (たとえば、test_server_2014_09_04)。

バックアップの作成に成功すると、次のメッセージが返されます。

```
cms> backup snapshot test_server_2014_09_04.bak ready for download
```

3. SFTP クライアント (例、WinSCP) を使用してバックアップファイルをダウンロードします。

注 : Meeting Server は定期的に、例えば 1 日に 1 回バックアップすることをお勧めします。また、Meeting Server とスタンバイサーバーの外部にバックアップのコピーを保存することもお勧めします。

H.2 スタンバイサーバーにバックアップを転送する

スタンバイサーバーは常に起動しておくことを推奨します。

1. バックアップが作成された元のサーバと異なる場合に備えて、すべての証明書と cms.lic ファイルをスタンバイサーバからコピーします。安全な場所に保管してください。
2. スタンバイサーバとの SFTP 接続を確立します。
3. 以前保存したバックアップファイルをスタンバイサーバーにアップロードします。
4. MMP バックアップ リスト コマンドを発行して、バックアップファイルが正常にアップロードされたことを確認します。これにより、次のようなものが返されます。

```
cms> backup list test_server_2014_09_
```

5. 次のコマンドを入力し、バックアップファイルからの復元を確認します:

```
backup rollback <name>
```

これにより既存の設定が上書きされ、Meeting Server が再起動されます。そのため、警告メッセージが表示されます。確認では大文字と小文字が区別されます。大文字の **Y** を押す必要があります。そうしないと操作が中止されます。

注: ある導入タイプでバックアップを作成し、それをもう一方のタイプにロールバックすることはできません。例えば、仮想 Meeting Server 1000 から Meeting Server 2000 へ、またはその逆です。

操作が成功すると次の値が返されます。

```
[cms> backup list
Jul 23 09:42 test_2020_07_23
[cms> backup rollback test_2020_07_23
WARNING!!!
This command will overwrite the existing system configuration
and result in a reboot of the system. This will cause
an interruption in service.

Are you sure you wish to proceed? (Y/n)
Successful backup extraction
Stopping Application monitor: app_monitor.
Rebooting system...
```

スマートライセンスユーザーのみ対象: バックアップから復元するとき、IP アドレスと証明書を含むすべてが上書きされます。したがって、バックアップが作成されたものとは別のサーバーに復元する場合、新しいサーバーで有効ではない証明書を手動でコピーする必要があります。

1. スタンバイ サーバとの SFTP 接続を確立する
2. 必要に応じて:
 - a. 証明書と秘密鍵を元に戻してください (復元されたバージョンがスタンバイサーバ上で有効ではない場合)。
 - b. 次のコマンドを使用して、これらの証明書を対応するサービスに割り当てます。

```
callbridge certs nameofkey nameofcertificate
webbridge3 https certs nameofkey nameofcertificate
webbridge3 c2w certs nameofkey nameofcertificate
webadmin certs nameofkey nameofcertificate
webbridge trust nameofcallbridgecertificate
```

c. 証明書を変更したサービスを再起動する

```
callbridge restart  
webbridge3 restart  
webadmin restart
```

新しいサーバーが完全に起動されると、完全に操作可能となり、元のサーバーのサービスを引き継ぎます。

付録I ウェブ管理インターフェース – 設定メニューオプション

Call Bridge のウェブ管理インターフェースにある [設定] タブでは、次のオプションを設定することができます。

- [全般](#)
- [Active Directory](#)
- [通話設定](#)
- [発信通話と着信通話](#)
- [CDR 設定](#)
- [スペース](#)
- [API](#)

I.1 全般

を使用して[設定] >全般 ページ セットアップと設定:

- **TURN サーバ設定。** これらの設定を使用して、Call Bridge および外部クライアントによる TURN サーバへのアクセスを許可します。 [TURN サーバのウェブ管理インターフェースの設定を参照してください](#)。MMP コマンドを使用して、TURN サーバ自体を設定します。 [MMP を設定する](#) を参照してください。
- **Lync Edge の設定。** Call Bridge を Lync Edge と統合する場合は、これらの設定を使用します。 [Lync Edge を使用するための Meeting Server の設定を参照してください](#)。
- **IVR。** 音声自動応答 (IVR) を使用して事前設定された通話を手動でルーティングする場合、これらの設定を使用します。こうすることで、参加する通話またはスペースの ID 番号を入力するように促す事前に録音されたボイスメッセージで発信者が挨拶されます。 [IVR 設定](#)を参照してください。

I.2 Active Directory

ユーザーがウェブアプリを使って Meeting Server に接続するようになるには、LDAP サーバが必要です。Meeting Server が LDAP サーバからユーザーアカウントをインポートします。

注：OpenLDAP および Oracle Internet Directory (LDAP バージョン 3) を使用できます。しかし、これは API 経由で設定する必要があります。ウェブ管理インタフェース経由では設定できません。

[設定 (Configuration)] > [Active Directory] ページを使用して、Active Directory と連携するように Meeting Server をセットアップします。 [LDAP 設定](#) を参照してください。

I.3 通話設定

設定 > 通話設定ページで行うこと:

- SIP 通話 (Lync を含む) のメディア暗号化を許可する。
- SIP 通話で参加者ラベルのオーバーレイを表示するかどうかを指定します。
- 発信する音声パケットのサイズをミリ秒で指定します。10ms、20ms、または 40ms。
- TIP サポートを有効にします。(Cisco CTS などのエンドポイントを使用する場合は、TIP サポートを有効にする必要があります。)
- プレゼンテーションビデオチャネルの操作を許可する **禁止** に設定された場合、コンテンツチャネルビデオまたは BFCP 機能は遠端にアダプタイズされません。
- プレゼンテーション ビデオ チャネル操作が SIP 通話に許可されている場合、この設定により、次のいずれかの Call Bridge の BFCP 動作が決定されます。
 - **サーバロールのみ**—これは電話会議デバイスの通常のオプションであり、BFCP クライアントモードデバイス (SIP エンドポイントなど) での使用を想定しています。または
 - **サーバとクライアントの役割**—このオプションを選択すると、リモート デバイスとの通話で、Call Bridge が BFCP クライアントまたは BFCP サーバ モードのいずれかで動作することができます。

この設定により、リモートの電話会議主催デバイスとのプレゼンテーションビデオ共有が改善されます。

- 発信 SIP コールの Resource-プライオリティ ヘッダー フィールドに値を設定します。この設定により、Meeting Server に対し、帯域幅をプレゼンテーションに割り当てる優先順位を指定します。これは、ネットワーク環境の帯域幅容量と、例えばHDをプッシュするイマーシブ システムがあるかどうかなど、他の要因によって異なります。

- SIP の UDP シグナリングを有効または無効にします。 次のいずれかに設定します:
 - **無効|有効**: SIP over TCP を使用する場合、またはすべてのネットワークトラフィックを暗号化する必要がある場合に無効にします。
 - **有効な場合、単一アドレス** モードは 2.2 以前のバージョンでの SIP over UDP の動作に対応し、デフォルトになります。
 - **有効で、Call Bridge が複数のインターフェイスでリッスンするように設定されている場合は、マルチアドレスモードを使用します。**
- Lync プレゼンスサポートを有効にします。 この設定では、この Call Bridge が Lync プレゼンスのサブスクライバに提供する宛先 URI に関する情報を提供する必要があるかどうかを決定します。
- Lync パケットペーシングモードは **デフォルト**のままにします。 Cisco サポートからの指示がない限り、設定を **遅延** に変更しないでください。

注： 各フィールドの詳細については、カーソルを合わせると各フィールドに表示されるテキストを使用するか、 [「ダイヤルプラン設定 - SIP エンドポイント」](#) を参照してください。

[**通話設定 (Call settings)**] ページでは、SIP、Cisco Meeting Server (ウェブアプリ)、Server Reflexive、Relay、VPN、Lync コンテンツの帯域幅設定を変更することもできます。設定は bps で測定されます。たとえば、2000000 は 2Mbps です。少なくとも 64kbps を音声専用割り当てます。720p30 通話には 2Mbps、1080p30 通話には約 3.5Mbps を推奨します。60fps ではより多くの帯域幅が必要になります。

SIP メディア暗号化を許可したり、TIP サポートを有効にしたりする場合、帯域幅設定の一部を変更する必要がある場合があります。3 スクリーン TIP コールの場合、**通話設定** ページに表示される帯域幅の数値は自動的に3倍になるため、たとえば手動で 6Mbps に設定する必要はありません。ただし、ほとんどの CTS 通話では通常、3 倍の 4Mbps を推奨しています。

1.4 発信通話と着信通話

[**設定 (Configuration)**] > [**発信コール (Outbound calls)**] / [**着信コール (Incoming calls)**] ページを使用して、Meeting Server が各通話をどのように処理するかを決定します。

発信通話 ページでは、発信通話の処理方法を設定します。**着信** ページでは、着信を拒否するか、照会および転送するかを指定します。それらが一致して転送される場合、転送方法に関する情報が必要です。**着信コール** ページには 2 つのテーブルがあります。1 つはマッチング/リジェクションを設定し、もう 1 つは転送動作を設定します。

これらのフィールドへの入力に関する詳細は、通話を処理する [ウェブ管理者インターフェイスの設定ページ](#) を参照してください。

I.5 CDR 設定

設定 > CDR 設定 ページをクリックして CDR 受信者の URI を入力します。

Meeting Server は、サーバーに到達する新しい SIP 接続、または通話のアクティブ化または非アクティブ化など、主要な通話関連イベントに対して、内部で通話詳細レコード (CDR) を生成します。これらの CDR をリモートシステムに送信して収集および分析するように設定できます。Meeting Server 上に長期のレコードを保存したり、Meeting Server 上の CDR を参照することはできません。

これらのフィールドへの入力方法の詳細は、「[通話詳細記録サポート](#)」および「[通話詳細記録ガイド](#)」を参照してください。

API を使用して、CDR 受信者の URI で Meeting Server を設定することもできます。

『[API リファレンスガイド](#)』を参照してください。

I.6 スペース

[**設定 (Configuration)**] > [**スペース (Spaces)**] ページを使用して、ダイヤルインする Meeting Server 上のスペースを作成します。これにより、例えば、エンドポイントとウェブアプリがダイヤルインすることができます。

スペースを追加する方法:

- Name、例えば **001 に発信する**
- URI、例えば **88001**

このページでは、オプションで、セカンダリ URI ユーザパート、コール ID、パスコード、デフォルトレイアウトも指定できます。

API を使用してスペースを作成することもできます。詳細については、[API リファレンスガイド](#)を参照してください。

注： 通話 ID パラメーターは数値のみをサポートするため、数値で設定する必要があります。

I.7 API

バージョン 2.9 から、API には API メソッドおよびサードパーティ アプリケーションではなく、Meeting Server のウェブ管理インターフェイスを使用してアクセスできます。ウェブ管理インターフェイスにログインした後、[**設定 (Configuration)**] タブを選択し、[API] プルダウンリストから選択します。図 32 を参照。

図 32 : Meeting Server のウェブ管理インターフェイス経由で API にアクセスする

The screenshot displays the Cisco Meeting Server web management interface. At the top left is the Cisco logo. Below it, there are navigation tabs: Status, Configuration (selected), Logs, and Debug. The user is identified as 'admin'. The main content area is titled 'API object' and contains a list of API endpoints. A dropdown menu is open under the 'Configuration' tab, listing various settings such as General, Active Directory, Call settings, Outbound calls, Incoming calls, Interactive Voice Response, CDR settings, and Spaces. The 'API' option is selected, and a list of API endpoints is displayed, including /api/v1/calls, /api/v1/calls/<id>, /api/v1/calls/<id>/callLegs, and /api/v1/calls/<id>/diagnostics. There are also buttons for 'Allow delete', 'Disallow delete', and a checked checkbox for 'Require delete confirmation'.

注 : Web インターフェイスから API にアクセスするには、サードパーティアプリケーションを使用する場合と同様に、Meeting Server の初期設定と MMP を使用した認証を行う必要があります。

Cisco の法的情報

このマニュアルに記載されている仕様および製品に関する情報は、予告なしに変更されることがあります。このマニュアルに記載されている表現、情報、および推奨事項は、すべて正確であると考えていますが、明示的であれ黙示的であれ、一切の保証の責任を負わないものとします。このマニュアルに記載されている製品の使用は、すべてユーザ側の責任になります。

対象製品のソフトウェア ライセンスおよび限定保証は、製品に添付された『Information Packet』に記載されています。添付されていない場合には、代理店にご連絡ください。

Cisco が採用している TCP ヘッダー圧縮機能は、UNIX オペレーティング システムの UCB (University of California, Berkeley) のパブリック ドメイン バージョンとして、UCB が開発したプログラムを採用したものです。All rights reserved. Copyright © 1981, Regents of the University of California.

ここに記載されている他のいかなる保証にもよらず、各社のすべてのマニュアルおよびソフトウェアは、障害も含めて「現状のまま」として提供されます。シスコおよびこれら各社は、商品性の保証、特定目的への準拠の保証、および権利を侵害しないことに関する保証、あるいは取引過程、使用、取引慣行によって発生する保証をはじめとする、明示されたまたは黙示された一切の保証の責任を負わないものとします。

いかなる場合においても、シスコシステムズおよびその供給者は、このマニュアルの使用または使用できないことによって発生する利益の損失やデータの損傷をはじめとする、間接的、派生的、偶発的、あるいは特殊な損害について、あらゆる可能性がシスコシステムズまたはその供給者に知らされていても、それらに対する責任を一切負わないものとします。

★定型★このマニュアルで使用している IP アドレスおよび電話番号は、実際のアドレスおよび電話番号を示すものではありません。★定型★マニュアル内の例、コマンド出力、ネットワーク ポロジ図、およびその他の図は、説明のみを目的として使用されています。説明の中に実際のアドレスおよび電話番号が使用されていたとしても、それは意図的なものではなく、偶然の一致によるものです。

この文書の印刷されたハード コピーおよび複製されたソフト コピーは、すべて管理対象外と見なされます。最新版については、現在のオンライン バージョンを参照してください。

シスコは世界各国 200 箇所にオフィスを開設しています。各オフィスの住所と電話番号は、当社の Web サイト www.cisco.com/go/offices をご覧ください。

© 2024 Cisco Systems, Inc. All rights reserved.

Cisco の商標または登録商標

Cisco および Cisco ロゴは、シスコまたはその関連会社の米国およびその他の国における商標または登録商標です。シスコの商標の一覧については、www.cisco.com/jp/go/trademarks をご覧ください。記載されているサードパーティの商標は、それぞれの所有者に帰属します。

「パートナー」という用語の使用はシスコと他社との間のパートナーシップ関係を意味するものではありません。 (1721R)