



Installation, maintenance et mise à niveau

- Alimentation de l'unité à l'aide du bloc d'alimentation CA, à la page 1
- Alimentation de l'unité au moyen du bloc d'alimentation CC, à la page 2
- Connexion au réseau, à la page 3
- Retrait et remplacement du module de ventilation, à la page 3

Alimentation de l'unité à l'aide du bloc d'alimentation CA

Avertissements de sécurité

Prenez note de la mise en garde suivante :



Avertissement

Assurez-vous que les sources d'alimentation de l'unité sont coupées avant de procéder à l'entretien.



Remarque

Cette unité est conçue pour être installée dans un réseau CBN (Common Bonding Network) uniquement.
Cette unité convient aux installations de télécommunication de réseau où le National Electrical Code (NEC) s'applique.

Pour mettre l'unité sous tension :

Avant de commencer

- Assurez-vous que le châssis est mis à la terre avant de commencer l'installation du bloc d'alimentation CA. Reportez-vous à [Mise à la terre du châssis](#) pour connaître la procédure.



Remarque

Les options d'alimentation doivent être commandées séparément.

Procédure

- Étape 1** Connectez la fiche CA au coupleur du dispositif CA.
- Étape 2** Branchez le cordon d'alimentation dans une prise de courant adéquate.
- Étape 3** Fixez le cordon d'alimentation au moyen de la pince de retenue.

Avertissement

La fiche CA doit être connectée à une prise CA correctement mise à la terre.

Alimentation de l'unité au moyen du bloc d'alimentation CC

Avertissements de sécurité

Prenez note des mises en garde suivantes :



Avertissement

Assurez-vous que les sources d'alimentation de l'unité sont coupées avant de procéder à l'entretien.

Un interrupteur d'alimentation ou un disjoncteur externe approuvé doit être installé dans les lignes d'alimentation et être facilement accessible pour servir de dispositif de déconnexion. L'interrupteur ou le disjoncteur doit déconnecter tous les pôles simultanément et avoir une tension nominale de 8 A max.

Connectez les bornes de la mise à la terre de protection sur les blocs d'alimentation au même point de mise à la terre que celui utilisé pour la mise à la terre de l'unité.

Le bloc d'alimentation CC doit être connecté à une source d'alimentation de classe 1 (ES1) uniquement.

Les bornes d'entrée de retour batterie CC (BR) de l'unité ne sont pas connectées au cadre de l'équipement ni aux moyens de mise à la terre de l'équipement et doivent être configurées en mode retour CC isolé (DC-I) conformément aux exigences GR-1089-CORE.



Remarque

Cette unité est conçue pour être installée dans un réseau CBN (Common Bonding Network) uniquement.

Cette unité convient aux installations de télécommunication de réseau où le National Electrical Code (NEC) s'applique.

Pour mettre l'unité sous tension :

Avant de commencer

- Assurez-vous que le châssis est mis à la terre avant de commencer l'installation du bloc d'alimentation CC. Reportez-vous à [Mise à la terre du châssis](#) pour connaître la procédure.

Procédure

Étape 1 Établissez les connexions appropriées entre les fils et les sources d'alimentation.

Étape 2 Connectez les fils au connecteur du bornier du bloc d'alimentation.

Remarque

Câbles compatibles : 0,75 à 2,5 mm² (18 à 14 AWG)

Connexion au réseau

Effectuez les connexions Ethernet avec l'unité en branchant les types de supports appropriés dans les ports correspondants de l'unité (voir le diagramme numéroté sur le panneau avant).



Remarque Pour en savoir plus, consultez le document relatif à l'utilisation du capteur F25 Cisco Provider Connectivity Assurance.

Retrait et remplacement du module de ventilation

Cette méthode procédurale décrit comment remplacer un ventilateur en cas de défaillance.

Si une défaillance du ventilateur est signalée, il est recommandé de planifier son remplacement dans les sept (7) jours. De plus, à titre préventif, il est recommandé de remplacer **tous** les ventilateurs en cas de défaillance.

L'alarme doit être ignorée pendant le remplacement du ventilateur. Il est donc recommandé que cette procédure soit exécutée au cours d'une fenêtre de maintenance appropriée.



Mise en garde Le retrait des deux modules de ventilation doubles risque d'empêcher l'air de circuler dans le châssis. Le châssis fonctionne pendant 30 secondes après le retrait d'un des modules ou des deux. Tous les modules doivent être réinsérés dans les 30 secondes pour éviter la surchauffe du châssis. Si vous attendez plus de 30 secondes, il se peut que le châssis se mette automatiquement hors tension pour éviter d'endommager les composants. Le châssis ne démarre pas correctement si les modules de ventilation doubles sont manquants.



Mise en garde Les modules de ventilation doivent être remplacés un à la fois.

**Remarque**

Le remplacement des modules de ventilation doit être soigneusement planifié, car il faut que la procédure soit terminée dans un délai de 15 minutes pour réduire l'impact thermique sur l'unité.

Avertissements de sécurité

Les consignes de sécurité suivantes doivent être respectées pour votre protection personnelle et l'utilisation adéquate des unités. Tous les membres du personnel travaillant directement sur les unités doivent être formés, autorisés et qualifiés pour effectuer les tâches décrites dans le présent document. Vous devez lire les présentes consignes avant de commencer et les respecter.

- L'unité reste sous tension tout au long du processus.
- Pour éviter les blessures corporelles, les dommages à l'équipement et/ou les interruptions de service, gardez les doigts à l'écart des pièces mobiles du ventilateur.
- Cet équipement est sensible aux décharges électrostatiques (ESD). Lors de la manipulation, assurez-vous de porter une talonnette de mise à la terre et/ou un bracelet antistatique qui fonctionne correctement, ou un autre dispositif personnel de mise à la terre.
- Une mauvaise manipulation peut annuler la garantie.

Prenez note des mises en garde suivantes :

**Avertissement**

Énoncé 1073 — Aucune pièce que l'utilisateur peut réparer

Il n'y a aucune pièce réparable à l'intérieur. Pour éviter tout risque de décharge électrique, n'ouvrez pas l'appareil.

**Avertissement**

Énoncé 1093 — Éviter les bords coupants

Risque de blessures corporelles. Évitez les bords coupants lors de l'installation ou du retrait des unités remplaçables.



Remplacement du module de ventilation

Pour remplacer le module de ventilation :

Procédure

Étape 1

Identifiez le ventilateur défectueux de l'unité.

Étape 2

Retirez les deux vis qui fixent le module de ventilation au châssis de l'unité et retirez le ventilateur.

Illustration 1 : Retrait du ventilateur

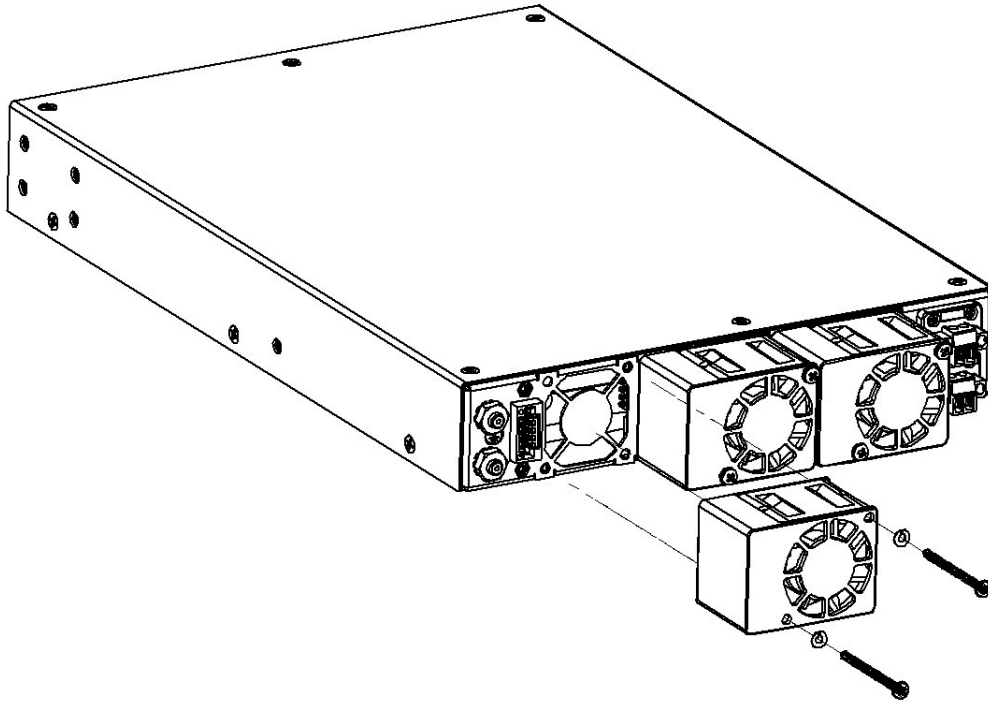

- Étape 3** Mettez en place le nouveau module de ventilation en conservant la même orientation que celui d'origine.
- Étape 4** Fixez le nouveau module de ventilation au châssis en remplaçant les deux vis.
- Étape 5** Vérifiez que l'ensemble de ventilation fonctionne correctement.
- Étape 6** (Facultatif) Pour remplacer les autres ventilateurs à titre préventif, passez à [Remplacement de ventilateur \(maintenance préventive facultative\)](#), à la page 5.

Remplacement de ventilateur (maintenance préventive facultative)

Pour effectuer une maintenance préventive facultative du ventilateur :

Procédure

-
- Étape 1** Retirez les deux vis qui fixent le module de ventilation au châssis de l'unité et retirez le ventilateur.
- Étape 2** Mettez en place le nouveau module de ventilation en conservant la même orientation que celui d'origine.
- Étape 3** Fixez le nouveau module de ventilation au châssis en remplaçant les deux vis.
- Étape 4** Vérifiez que l'ensemble de ventilation fonctionne correctement.
-

À propos de la traduction

Cisco peut fournir des traductions du présent contenu dans la langue locale pour certains endroits. Veuillez noter que des traductions sont fournies à titre informatif seulement et, en cas d'incohérence, la version anglaise du présent contenu prévaudra.