



SR-MPLS ハンドオフ

リリース 5.0(1) 以降、境界リーフスイッチでのセグメントルーティング (SR) マルチプロトコルラベルスイッチング (MPLS) ハンドオフは、新機能として使用できます。Cisco ACI



(注) このドキュメントの手順では、GUI と REST API を使用して SR-MPLS ハンドオフを設定する方法について説明します。現時点では、NX-OS スタイルの CLI を使用して SR-MPLS ハンドオフを設定することはできません。

- [ACI ハンドオフについて \(1 ページ\)](#)
- [SR-MPLS ハンドオフの ACI 実装について \(7 ページ\)](#)
- [SR-MPLS 設定モデルについて \(16 ページ\)](#)
- [SR-MPLS のガイドラインおよび制限事項 \(21 ページ\)](#)
- [GUI を使用した SR-MPLS インフラ L3Out の設定 \(28 ページ\)](#)
- [GUI を使用した SR-MPLS VRF L3Out の設定 \(37 ページ\)](#)
- [GUI を使用した SR-MPLS カスタム QoS ポリシーの作成 \(41 ページ\)](#)
- [MPLS 統計情報の表示 \(43 ページ\)](#)
- [SR-MPLS グローバルブロック \(GB\) の設定 \(46 ページ\)](#)
- [IP ハンドオフ設定から SR ハンドオフ設定への移行 \(49 ページ\)](#)
- [ループ防止のための BGP ドメインパス機能について \(57 ページ\)](#)

ACI ハンドオフについて

ここでは、IP ハンドオフを使用したリリース 5.0(1) より前のリリースでの ACI ハンドオフの処理方法と、リリース 5.0(1) 以降の SR-MPLS ハンドオフを使用した処理方法について説明します。Cisco APICCisco APIC

リリース 5.0(1) 以前の ACI ハンドオフ : IP ハンドオフ

リリース 5.0(1) 以前では、ACI 境界リーフ ノードをデータセンタープロバイダーエッジ (DC-PE) に接続する ACI ファブリックを設定するときに、マルチテナントネットワークを

使用する構成の場合は、複数の VRF があり、各 VRF にルーティングプロトコルが必要です。Cisco APIC また、各 VRF のインターフェイスを専用にする必要があります。このインターフェイスは、物理インターフェイスまたは論理インターフェイスのいずれかです。次の図に示すように、この設定は通常 VRF-Lite と呼ばれます。

図 1: IP ハンドオフを使用した DC-PE への ACI ハンドオフ (VRF-Lite)

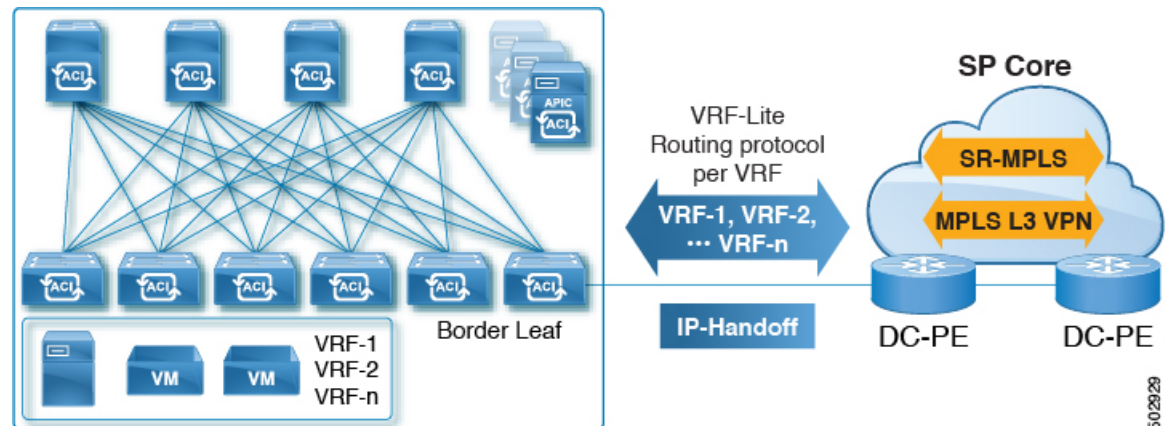

この設定では、境界リーフスイッチは VRF-Lite を使用して DC-PE に接続されます。境界リーフスイッチと DC-PE 間のインターフェイスおよびルーティングプロトコルセッションの設定は、個別の VRF を使用して行われます。差別化サービスコードポイント (DSCP) は、発信トラフィックの境界リーフスイッチで設定されます。DC-PE では、DSCP は、トラフィックエンジニアリング (SR-TE) ポリシーのセグメントルーティングにマッピングされます。このポリシーは、トランスポートネットワーク経路でトラフィックを誘導するために使用されます。

境界リーフスイッチとデータセンターの間に多数のセッションがある場合、この設定は面倒になります。したがって、自動化と拡張性は、VRF-Lite を使用して設定する際の重要な課題です。

リリース 5.0(1) での ACI ハンドオフ : SR ハンドオフ

リリース 5.0(1) 以降、SR-MPLS ハンドオフを使用して、境界リーフスイッチと DC-PE ルータ間の ACI ファブリック接続を設定できるようになりました。Cisco APIC SR は他のオプションよりも優れたソリューションです。VXLAN などの他のオプションは SP コアでは一般的なテクノロジーではないため、SR はトランスポートデバイスよりもはるかに一般的で成熟したソリューションです。

次のシナリオは、SR-MPLS を使用した DC-PE への ACI ハンドオフの設定がどのように役立つかを示しています。

- [統合セグメントルーティングの転送 \(3 ページ\)](#)
- [トランスポートネットワークでの DC-to-DC フローのモニタリング \(3 ページ\)](#)
- [複数の VRF の単一コントロールプレーンセッション \(4 ページ\)](#)

- [カラー コミュニティ (Color Community)] または [宛先プレフィックス (Destination Prefix)] を使用したトランスポートの SR-TE / Flex Algo (5 ページ)
- SR または MPLS による DC およびトランスポート QoS (6 ページ)

統合セグメントルーティングの転送

次のシナリオでは、異なる ACI DC ネットワークを相互接続するための統合 SR または MPLS トランスポート ネットワークの導入について説明します。VXLAN から SR-MPLS へのハンドオフは、ACI ネットワークと DC-PE ルータ間の各ロケーションで活用されます。

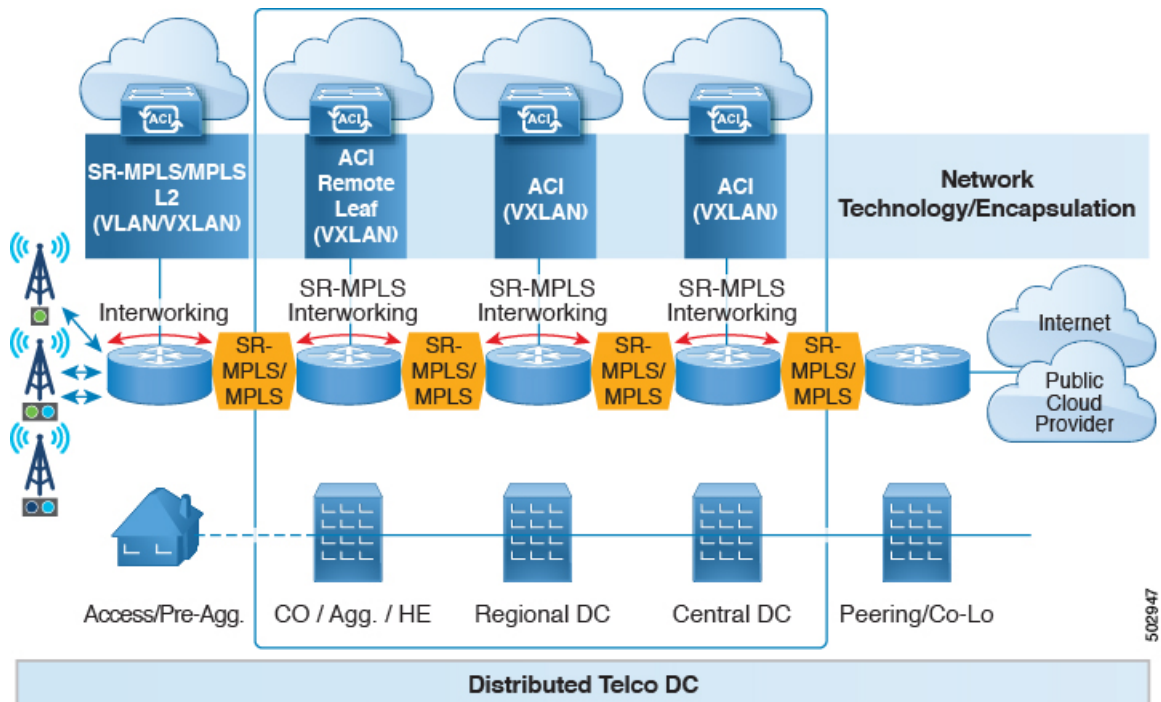

このシナリオでは、VXLAN は ACI ファブリック エリアで使用され、セグメントルーティングはトランスポートネットワークで使用されます。ACI ファブリック エリアの外部で VXLAN を使用するのではなく、同じ SR ベースのルーティングを使用することをお勧めします。この場合、トランスポートデバイスに対して SR ハンドオフまたは MPLS ハンドオフを実行します。ACI 境界で VXLAN を SR に変更すると、トランスポート デバイスは SR または MPLS を実行するだけでよく、VXLAN を実行する必要はありません。

トランスポート ネットワークでの DC-to-DC フローのモニタリング

次のシナリオでは、DC-to-DC フローは VXLAN ではなくセグメントルーティングを使用してカプセル化されます。

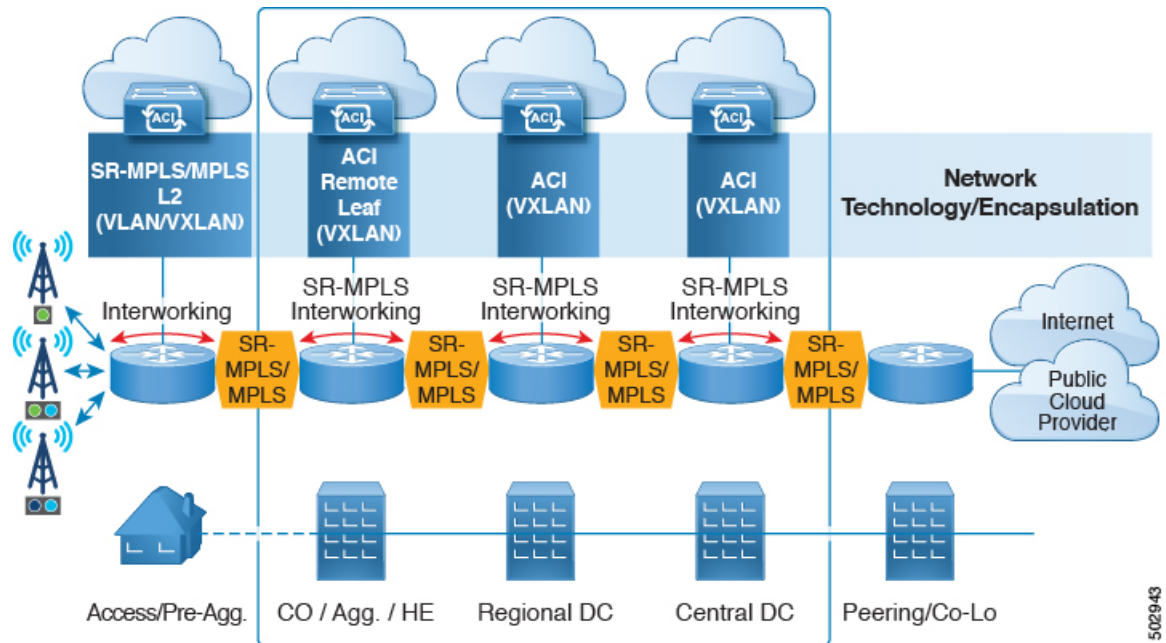

502943

このシナリオでは、トランスポート ネットワークに使用される既存のモニタリング ツールは MPLS トラフィックをモニタできますが、VXLAN パケットはモニタできません。ACI から SR-MPLS へのハンドオフを使用することで、トランスポート チームは既存のモニタリング ツールを使用して DC-to-DC フローをモニタできます。

複数の VRF の単一コントロールプレーンセッション

SR ハンドオフを使用すると、単一のコントロールプレーンセッション (MP-BGP EVPN) が、IP ハンドオフ設定で使用する必要がある VRF 単位のセッションではなく、すべての VRF に使用されます。これにより、ACI データセンターと DC-PE 間の複数の VRF の自動化とスケラビリティのオプションが向上します。

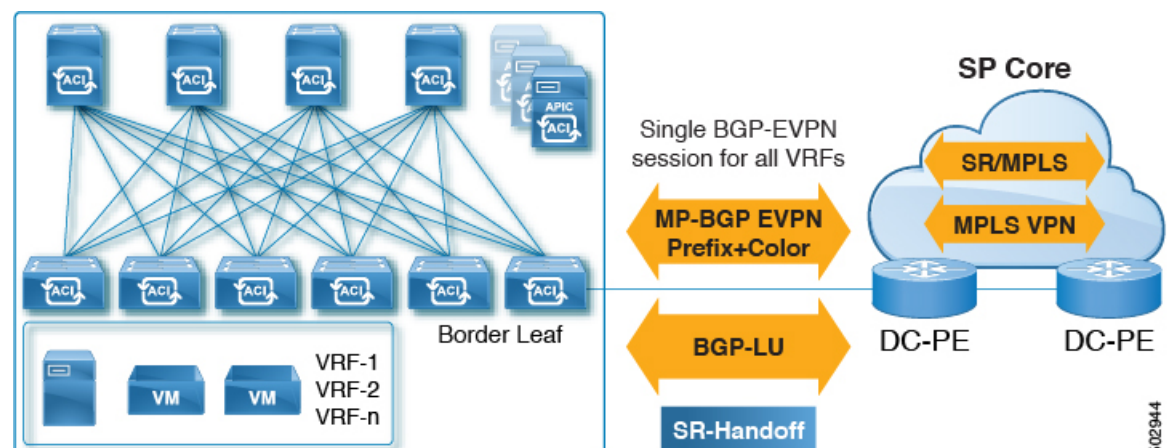

502944

SR ハンドオフでは、VRF 単位のコントロールプレーンおよびデータプレーンセッションの代わりに単一のコントロールプレーンおよびデータプレーンセッションが使用され、Cisco ACI ファブリックから SP コアへの統合 SR トランスポートが使用されます。BGP ラベルユニ

キャスト (BGPLU) アドレスファミリーは、アンダーレイラベル交換に使用されます。MP-BGP EVPN アドレスファミリーは、VRF 情報ごとにプレフィックスと MPLS ラベルを伝送します。

[カラーコミュニティ (Color Community)]または**[宛先プレフィックス (Destination Prefix)]**を使用したトランスポートの **SR-TE / Flex Algo**

SR ハンドオフは、SP コアで SR のシグナリングを自動化するため、有益です。この場合、ACI 境界リーフスイッチは、BGP カラー拡張コミュニティを持つ EVPN タイプ 5 ルートを DC-PE にアドバタイズします。DC-PE は、ACI 境界リーフスイッチから受信したカラーコミュニティまたは宛先プレフィックスに基づいてセグメントルーティングポリシーを作成できます。この機能により、DC とトランスポートネットワークをシームレスに統合できます。

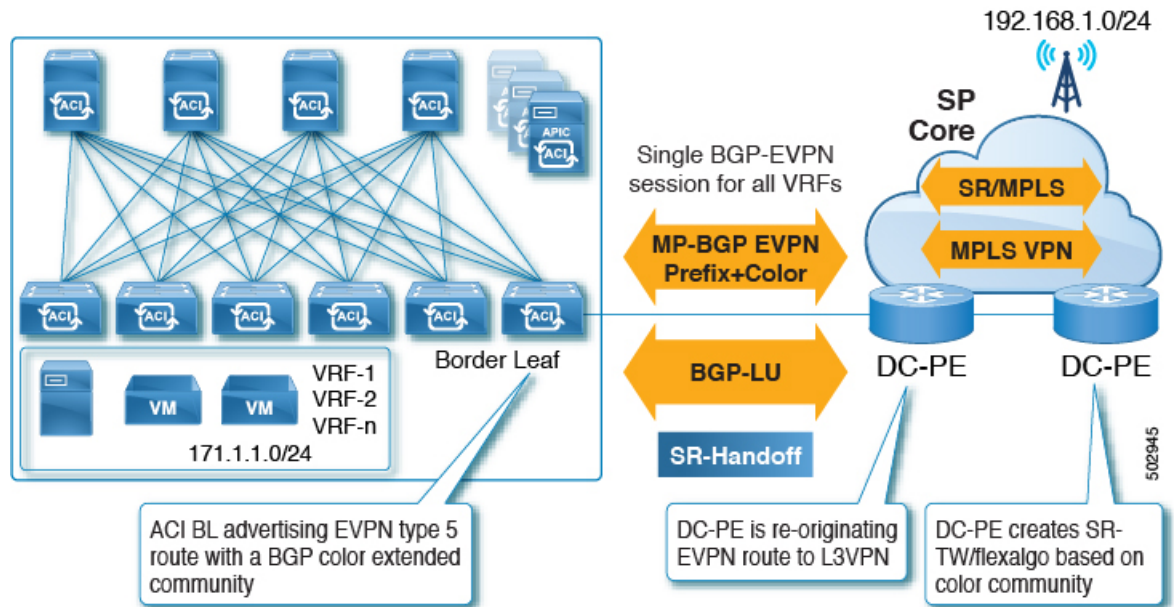

同様に、次の図に示すように、ACI 境界リーフスイッチから EVPN タイプ 5 プレフィックスをアドバタイズでき、DC-PE は宛先プレフィックスに基づいて SR-TE または Flex Algo ルーティングポリシーを作成できます。

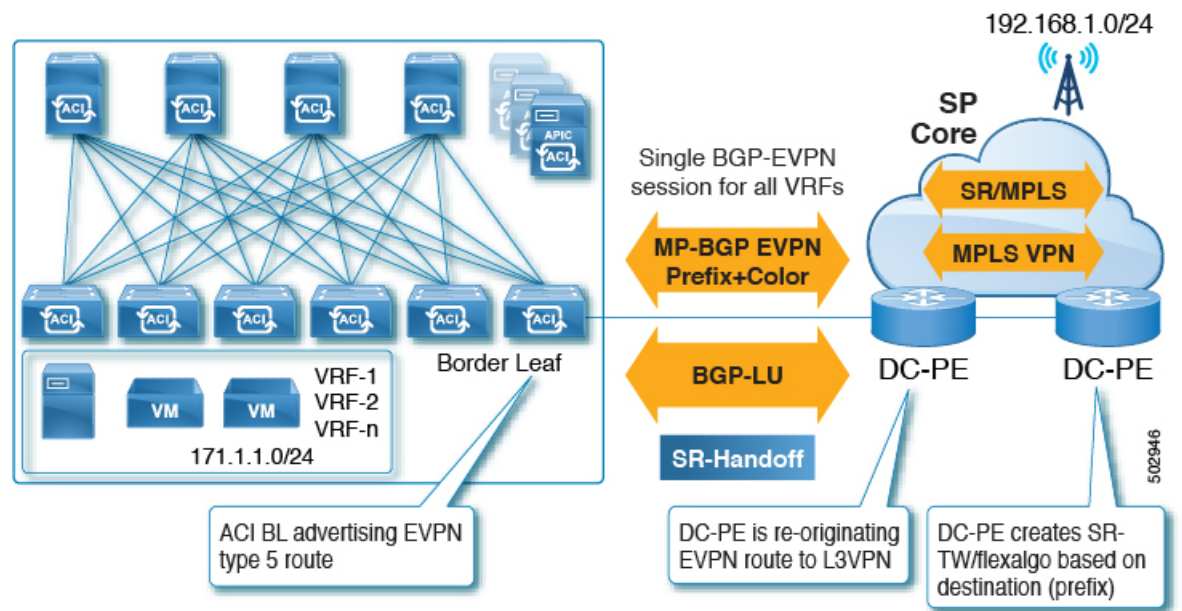

2つの方法のうち、カラーコミュニティを使用してDC-PEの設定を減らすことを推奨します。ただし、いずれの場合も、この方法でSR-MPLSを使用する前に、DC-PEにこの機能をサポートする機能があることを確認する必要があります。

SR または MPLS による DC およびトランスポート QoS

ACI ファブリック内では、非境界リーフスイッチは、EPG、コントラクト、および L3Out QoS ポリシーを使用して DSCP 値でパケットをマーキングできます。これらの DSCP 値を使用して、ACI 境界リーフスイッチで MPLS 出力ルールを設定し、Experimental Bit (EXP) または Class of Service (COS) 値でパケットをマーキングできます。トランスポートネットワークは、データセンターからの DSCP または EXP 値に基づいて、QoS アクションを実行したり、異なる SR または MPLS パスを選択したりできます。

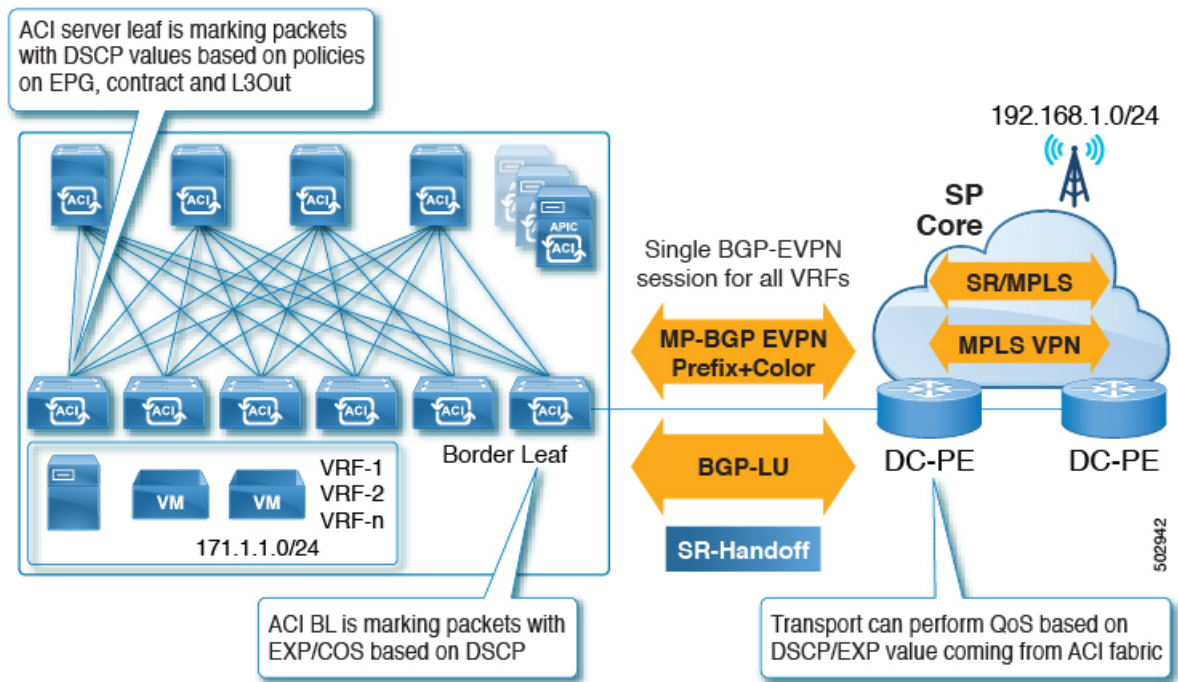

同様に、MPLS 入力ルールを使用して、ACI 境界リーフスイッチは、EXP 値に基づいてファブリックに着信する入力パケットを COS、DSCP、および QoS レベルでマーキングできます。QoS レベルはファブリック内の QoS アクションを定義します。

SR-MPLS ハンドオフの ACI 実装について

ACIは、Cisco APIC リリース 5.0(1) で導入された次の ACI コンポーネントを使用して SR-MPLS ハンドオフを実装します。

SR-MPLS インフラ L3Out

SR-MPLS インフラ L3Out は SR-MPLS 接続を提供します。境界リーフスイッチのインフラテナントで SR-MPLS インフラ L3Out を設定して、アンダーレイ MP-BGP EVPN セッションを SR-MPLS ハンドオフ用に設定します。テナント VRF インスタンスは Cisco Application Centric Infrastructure (ACI) SR-MPLS インフラ L3Out に選択的にマッピングされ、テナントサブネットワークを DC-PE ルータにアダプタイズし、DC-PE から MPLS VPN ルートをインポートします。SR-MPLS インフラ L3Out は、ポッドまたはリモートリーフスイッチサイトにスコープされ、ポッドまたはリモートリーフスイッチペアに拡張されません。

図 2: SR-MPLS インフラ L3Out

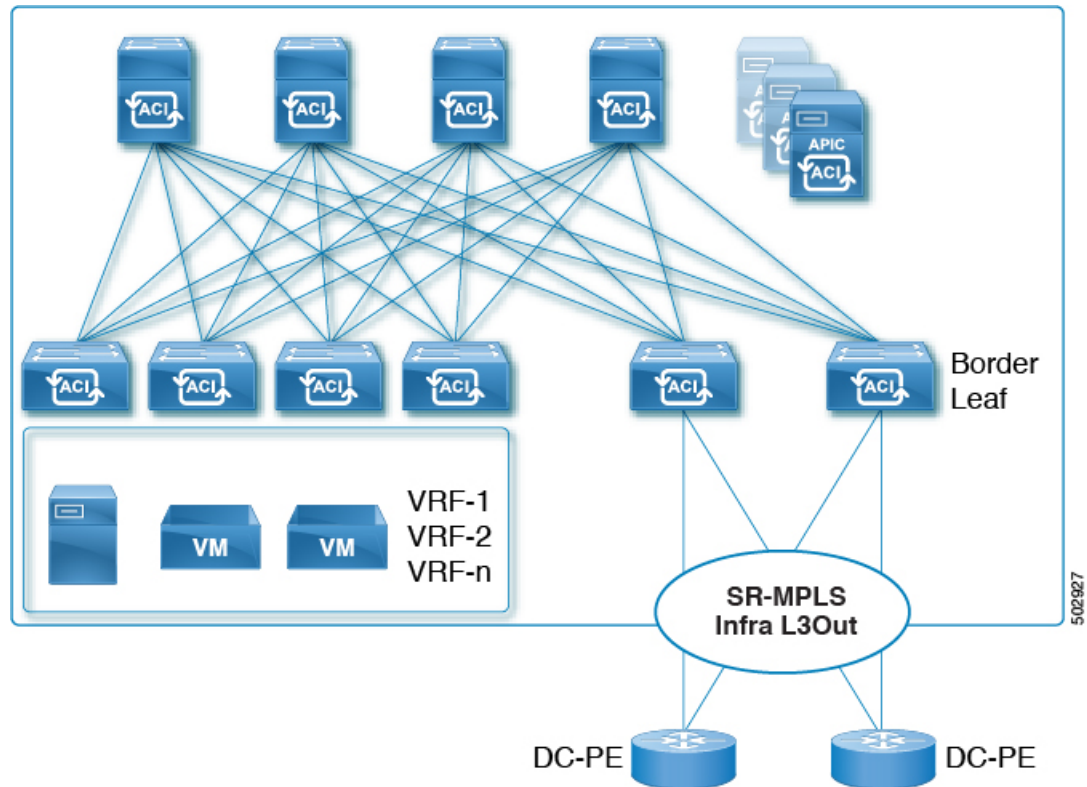

ポッドまたはリモートリーフスイッチサイトには、1つ以上の SR-MPLS インフラ L3Out を設定できます。

SR-MPLS インフラ L3Out の設定手順については、[GUI を使用した SR-MPLS インフラ L3Out の設定 \(28 ページ\)](#) を参照してください。

SR-MPLS インフラ L3Out の設定プロセスの一環として、次の領域を設定します。

- [Cisco ACI 境界リーフスイッチと DC-PE 間の MP-BGP EVPN セッション \(8 ページ\)](#)
- [BGP EVPN セッションのマルチホップ BFD \(10 ページ\)](#)
- [Cisco ACI 境界リーフスイッチおよびネクストホップルータでのアンダーレイ BGP セッション \(BGP ラベル付きユニキャストおよび IPv4 アドレスファミリ\) \(10 ページ\)](#)
- [BGP ラベル付きユニキャストセッションのシングルホップ BFD \(11 ページ\)](#)

Cisco ACI 境界リーフスイッチと DC-PE 間の MP-BGP EVPN セッション

次の図に示すように、境界リーフスイッチの EVPN ループバックと DC-PE ルータ間の MP-BGP EVPN セッションを設定するために必要な情報を提供する必要があります。

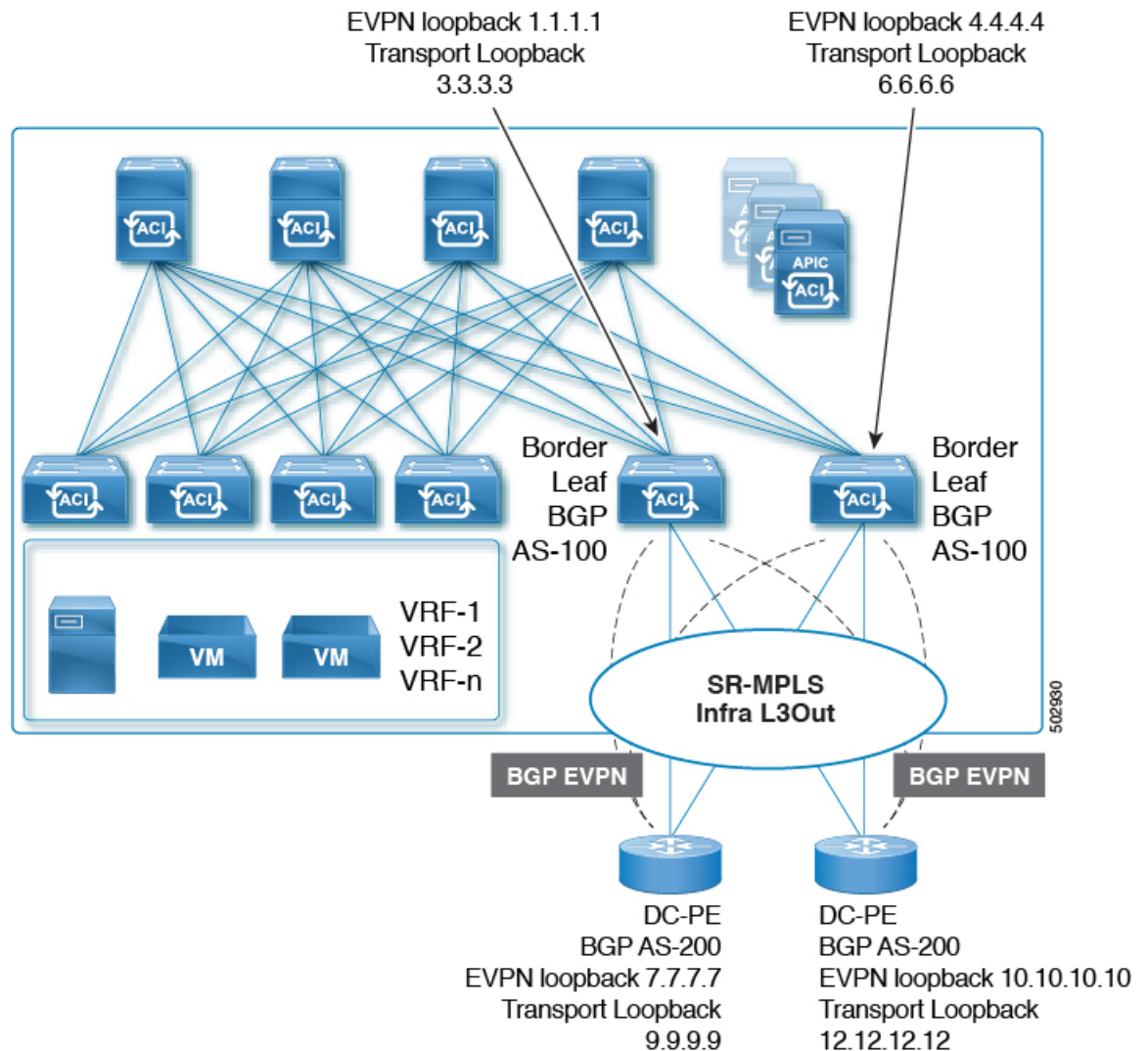

この領域では、次の設定が行われます。

- BGP ラベル付きユニキャストアドレスファミリを使用したトランスポートループバックのラベルアドバタイズメント。
- SR-MPLS インフラ VRF インスタンスの境界リーフスイッチ上の一意のルータ ID。
- ルータ ID は、BGP-EVPN ループバックおよびトランスポートループバックアドレスとは異なる必要があります。

図に示すように、MP-BGP EVPN とトランスポートのループバックに異なる IP アドレスを使用できますが、MP-BGP EVPN と Cisco ACI 境界リーフスイッチのトランスポートループバックに同じループバックを使用することを推奨します。

現時点では、eBGP セッションのみがサポートされています。

BGP EVPN セッションのマルチホップ BFD

リリース5.0(1) から、次の図に示すように、マルチホップ BFD のサポートが可能になりました。この場合、EVPN ループバック間にマルチホップ BFD EVPN セッションを設定できます。

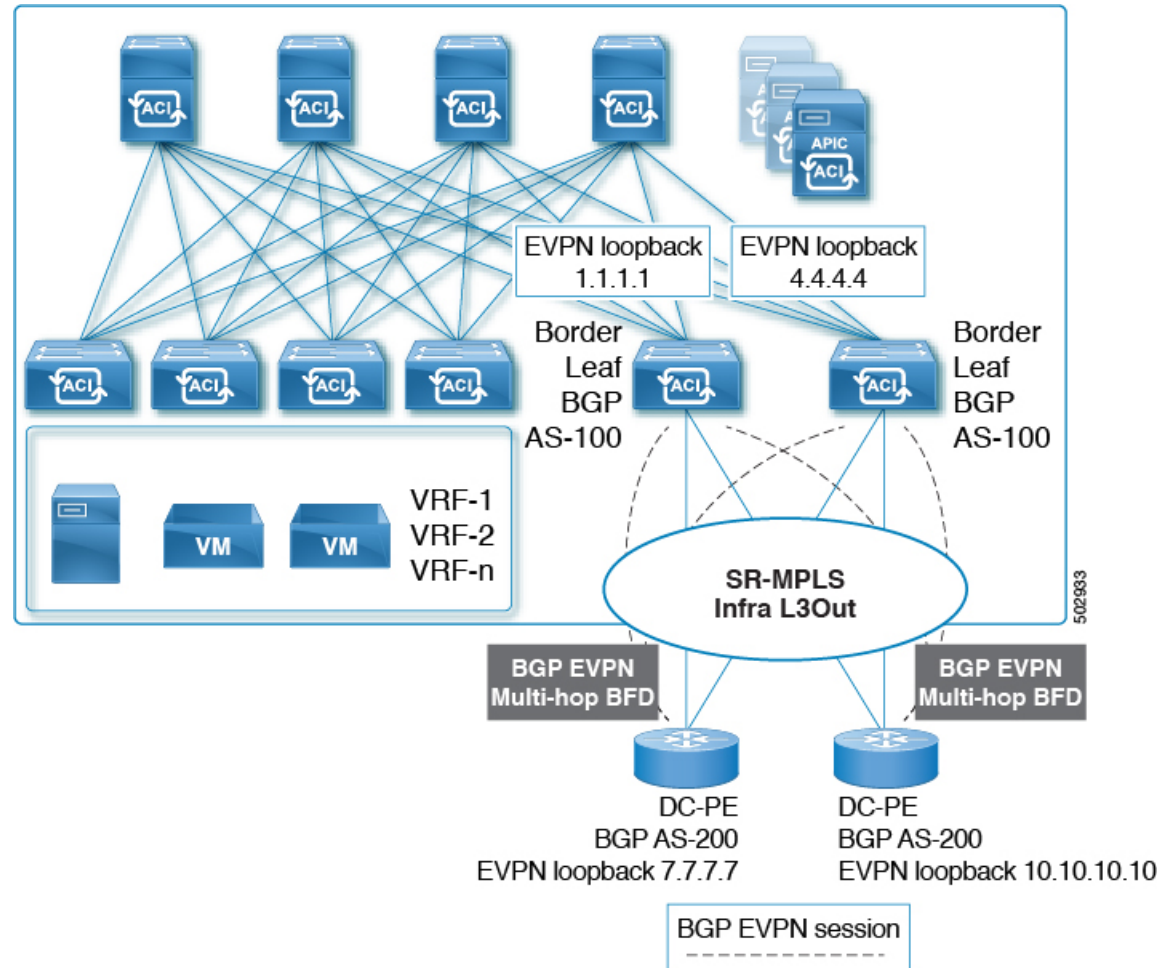

Cisco ACI 境界リーフスイッチと DC-PE 間の BGP EVPN セッションでは、最小タイマーが 250 ミリ秒、検出乗数が 3 のマルチホップ BFD がサポートされます。要件に基づいてこのタイマー値は変更できます。

Cisco ACI 境界リーフスイッチおよびネクストホップルータでのアンダーレイ BGP セッション (BGP ラベル付きユニキャストおよび IPv4 アドレス ファミリ)

また、次の図に示すように、Cisco ACI 境界リーフスイッチと DC-PE 間のインターフェイスごとに、BGP IPv4 とラベル付きユニキャストアドレス ファミリを設定します。

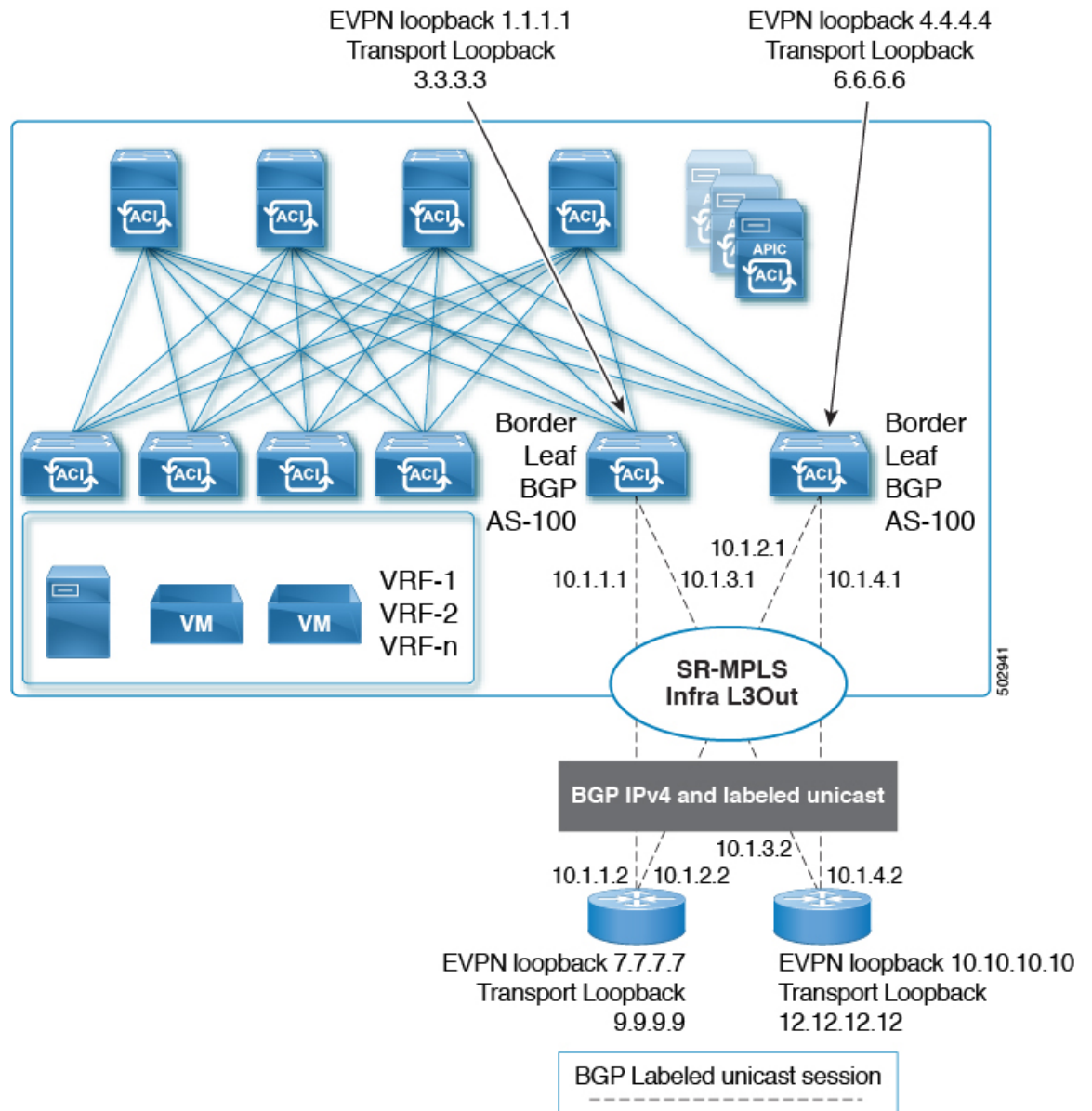

BGP IPv4アドレスファミリーはEVPN ループバックを自動的にアドバタイズし、BGP ラベル付きユニキャストアドレスファミリーはSR-MPLS ラベルを使用してSR トランスポート ループバックを自動的にアドバタイズします。

現時点では、eBGP セッションのみがサポートされています。

BGP ラベル付きユニキャストセッションのシングルホップ BFD

リンクがアップしたままで、リンクの転送機能が影響を受けるソフト障害に関連する問題を防ぐために、次に示すように、IPv4 および BGP ラベル付きユニキャストセッションのアンダーレイ BGP セッションのシングルホップ BFD セッションを設定できます。次の図を参照してください。

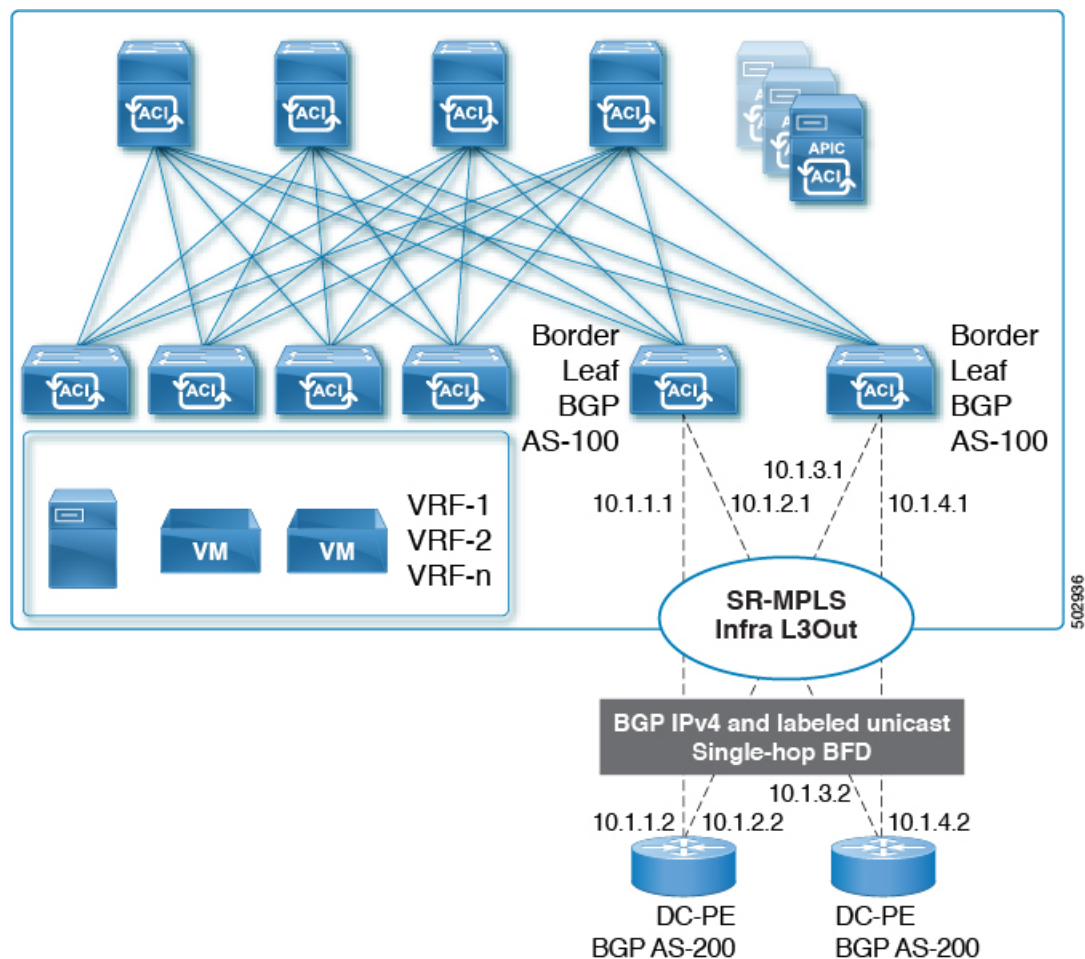

Cisco ACI 境界リーフ スイッチと DC-PE 間の BGP EVPN セッションでは、最小タイマーが 50 ミリ秒、検出乗数が 3 のシングルホップ BFD がサポートされます。要件に基づいてこのタイマー値は変更できます。

BFD モニタ対象リンクの一端または両端で BFD エコー機能を設定できます。エコー機能は設定された slow timer に基づいて必要最小受信間隔を遅くします。[RequiredMinEchoRx] BFD セッションパラメータは、エコー機能がディセーブルの場合、ゼロに設定されます。slow timer は、エコー機能がイネーブルの場合、必要最小受信間隔になります。

SR-MPLS VRF L3Out

SR-MPLS トランスポートに対してプレフィックスをアドバタイズする必要がある各 VRF は、SR-MPLS インフラ L3Out に関連付ける必要があります。SR-MPLS インフラ L3Out に接続されている SR-MPLS VRF L3Out を使用して、これらのアソシエーションを設定します。

図 3 : User Tenant SR-MPLS L3Out

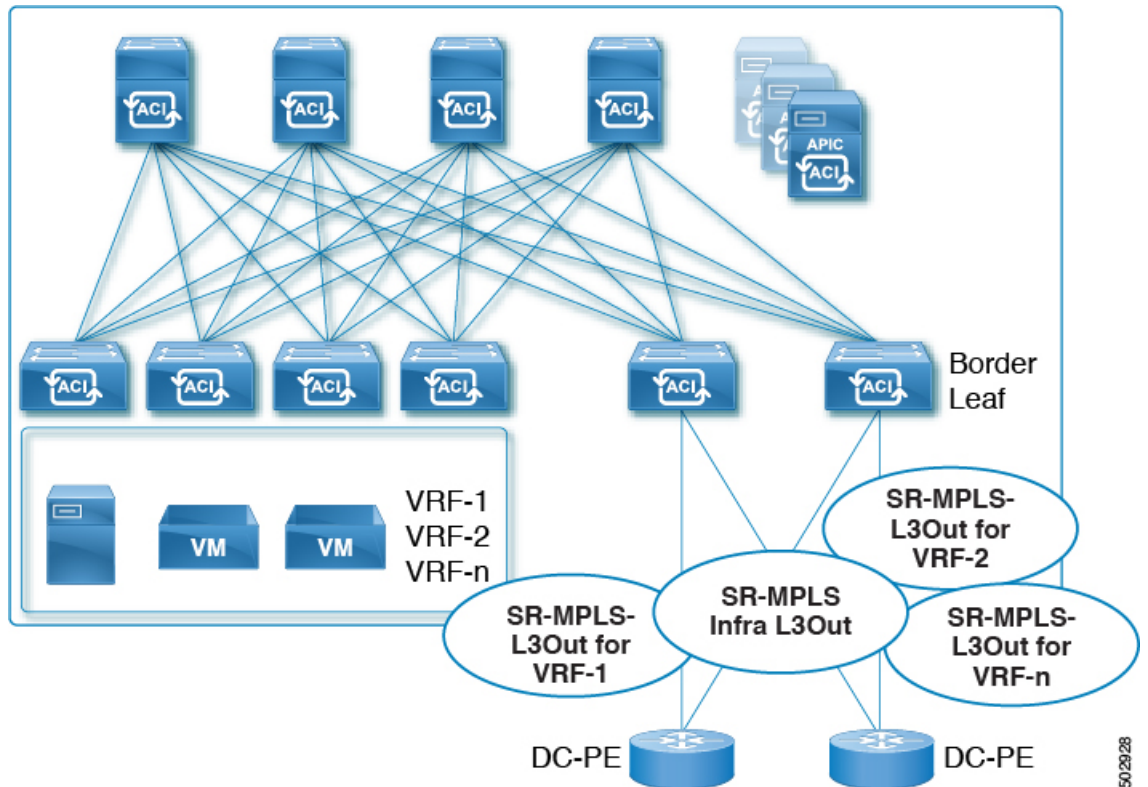

1つ以上の SR-MPLS VRF L3Out を同じ SR-MPLS インフラ L3Out に接続できます。SR-MPLS VRF L3Out を使用して、インポートおよびエクスポート ルート マップを設定し、次のことを実行できます。

- プレフィックスやコミュニティに基づいてルート ポリシーを適用する
- SR ネットワークにプレフィックスをアドバタイズする
- SR ネットワークから受信したプレフィックスを除外する

また、外部 EPG を各 SR-MPLS VRF L3Out テナントの 1つ以上のサブネットを設定します。これは次の目的で使用されます。

- セキュリティ ポリシー (コントラクト)
- ポリシーベース リダイレクト (PBR) ポリシー
- VRF 間のルート リーク

SR-MPLS VRF L3Out の設定手順については、[GUI を使用した SR-MPLS VRF L3Out の設定 \(37 ページ\)](#) を参照してください。

SR-MPLS カスタム QoS ポリシー

カスタム QoS ポリシーを使用して、MPLS ネットワークからのトラフィックを ACI ファブリック内で優先順位付けする方法を定義できます。これらのポリシーを使用して、MPLS L3Out を介してトラフィックがファブリックを離れるときに、トラフィックを再マーキングすることもできます。

カスタム QoS ポリシーを設定する場合、境界リーフ スイッチに適用される次の 2 つのルールを定義します。

- **入力ルール**：MPLS ネットワークに接続されている境界リーフ スイッチに着信するすべてのトラフィックは、MPLS Experimental ビット (EXP) 値に対してチェックされ、一致が検出されると、トラフィックは ACI QoS レベルに分類され、適切な CoS および Differentiated Services Code Point (DSCP) 値でマークされます。

値は、境界リーフでカスタム QoS 変換ポリシーを使用して取得されます。SR-MPLS からのトラフィックの元の DSCP 値は、再マーキングなしで保持されます。カスタムポリシーが定義されていないか、一致していない場合、デフォルトの QoS レベル (Level 13) が割り当てられます。

- **出力ルール**：トラフィックが境界リーフの MPLS インターフェイスから離れていくと、パケットの DSCP 値に基づいて照合され、一致が見つかると、MPLS EXP および CoS 値がポリシーに基づいて設定されます。

出力 MPLS QoS ポリシーが設定されていない場合、MPLS EXP はデフォルトでゼロになります。MPLS カスタム QoS ポリシーに基づいて設定されている場合は、EXP が再マーキングされます。

次の 2 つの図は、入力および出力ルールが適用されるタイミングと、内部 ACI トラフィックがファブリック内でパケットの QoS フィールドを再マーキングする方法を要約しています。

図 4: 入力 QoS



図 5: 入力 QoS



GUIを使用した SR-MPLS カスタム QoS ポリシーの作成 (41 ページ) の説明に従って、複数のカスタム QoS ポリシーを定義し、作成した各 SR-MPLS インフラ L3Out に適用できます。

SR-MPLS 設定モデルについて

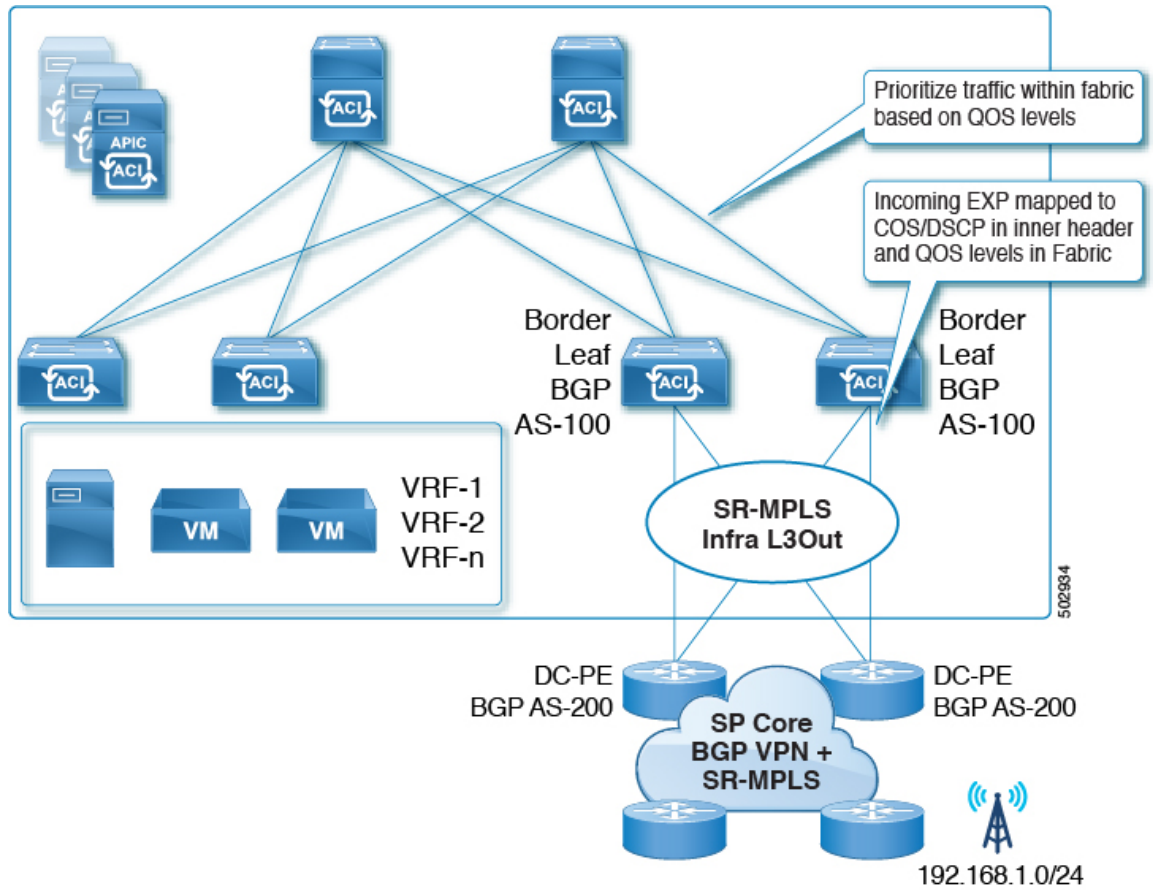
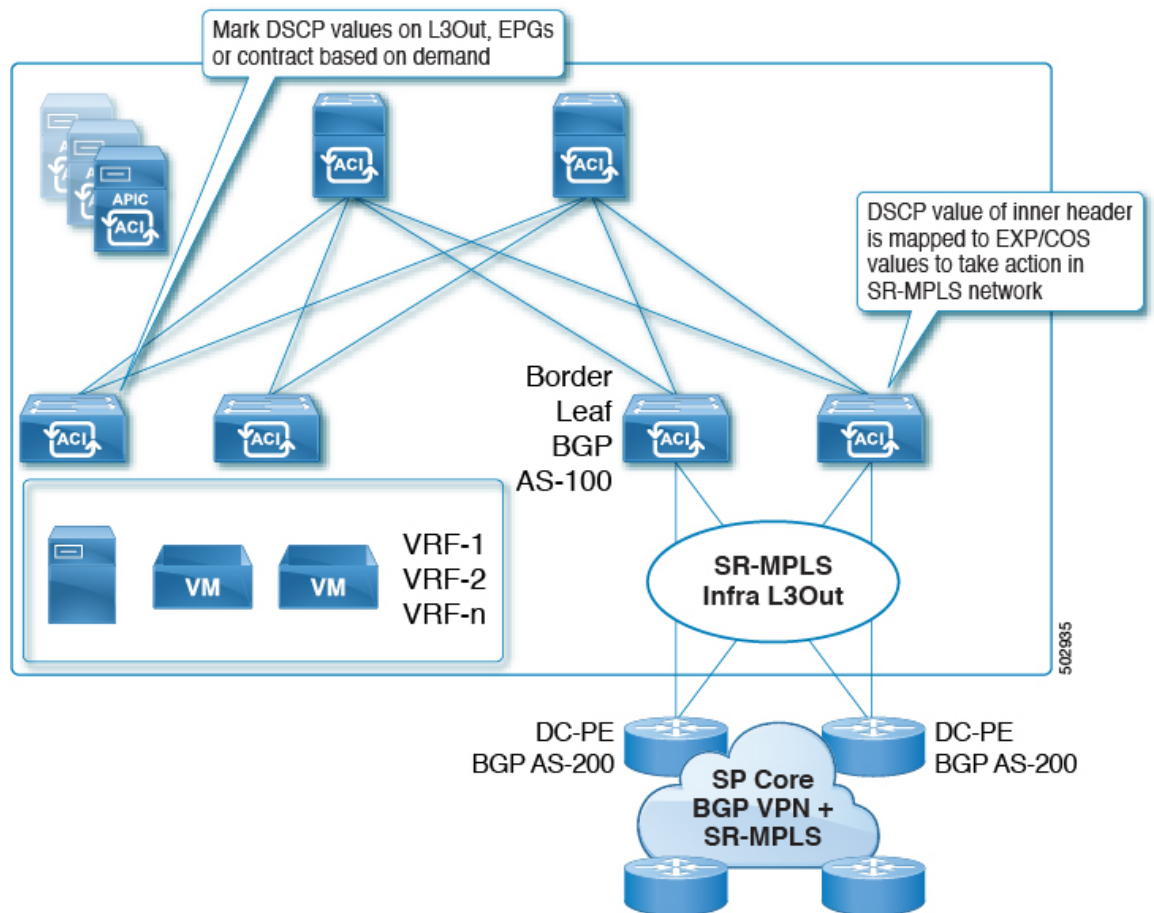
次の図に、SR-MPLS ハンドオフの ACI 実装の設定モデルを示します。

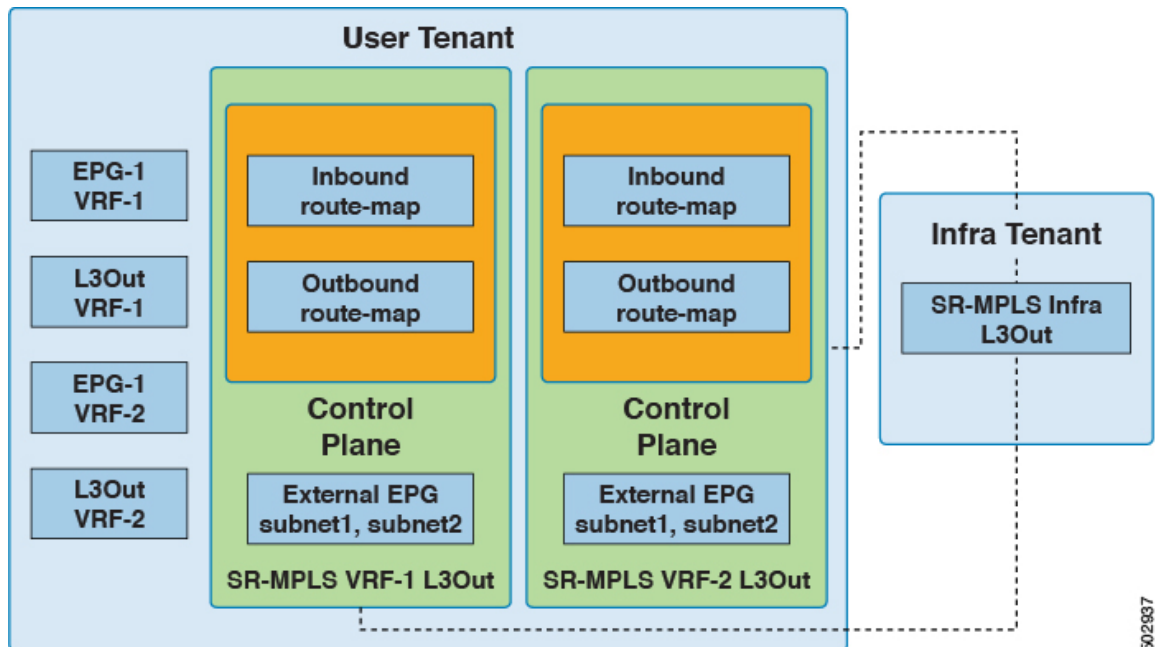

502937

SR-MPLS ハンドオフの設定は、次のテナント内で行われます。

- **Infra Tenant** : インフラ テナントの下で、[SR-MPLS インフラ L3Out \(7 ページ\)](#) の説明に従って SR-MPLS インフラ L3Out を設定します。SR-MPLS インフラ L3Out では、ACI ファブリックと境界リーフ スイッチに接続された外部デバイス間の接続を定義します。SR-MPLS インフラ L3Out でオーバーレイおよびアンダーレイ ノードパスを指定します。
- **ユーザ テナント** : ユーザ テナントの下に、図の左側の領域に示すように、複数の VRF、EPG、および L3Out がある場合があります。ユーザ テナント内で、SR-MPLS ハンドオフ設定の一部として使用する SR-MPLS VRF L3Out を設定します。[SR-MPLS VRF L3Out \(12 ページ\)](#)

SR-MPLS VRF L3Out 内では、次のルート マップも設定します。

- **着信ルート マップ** : デフォルトでは、着信ルート マップのポリシーはすべてのプレフィックスを受け入れます。

明示的な着信ルート マップは、次のように設定できます。

- ファブリック内のアドバタイズメントを選択的に拒否するプレフィックスを一致させる
- プレフィックスとコミュニティを照合して、ファブリック内のアドバタイズメントを選択的に拒否する
- **アウトバウンドルート マップ** : ブリッジドメインサブネットを含む任意のプレフィックスをアドバタイズするために、アウトバウンドルート マップのポリシーを設定する必要があります。デフォルトでは、アウトバウンドルート マップのポリシーはプレフィックスをアドバタイズしません。

明示的なアウトバウンドルート マップは、次のように設定できます。

- SR-MPLS ネットワークにアダバタイズされるプレフィックスの照合
- SR-MPLS ネットワークにプレフィックスをアダバタイズするためのプレフィックスとコミュニティの照合
- プレフィックスやコミュニティの一致に基づいて、カラーコミュニティを含むコミュニティを設定します。

インバウンドルートマップとアウトバウンドルートマップの両方がコントロールプレーンに使用され、ファブリック内外で許可または拒否されるプレフィックスを設定します。

SR-MPLS VRF L3Out 内で、外部 EPG と、データプレーンに使用される該当の外部 EPG 内のサブネットも設定します。これらのサブネットは、ACIセキュリティポリシーを適用するために使用されます。外部 EPG サブネットは、フラグを使用して別の VRF のプレフィックスをリークするためにも使用されます。外部 EPG サブネットでルートリークとセキュリティフラグを有効にすると、そのサブネットは別の VRF にリークされる可能性があります。集約フラグを使用して外部 EPG サブネットを設定し、プレフィックスを別の VRF にリークすることもできます。この場合、リーフスイッチプレフィックスへのコントラクトを定義し、VRF 間の通信を許可する必要があります。



-
- (注) SR-MPLS VRF L3Out 上の外部 EPG は、ルートマップを適用してプレフィックスアダバタイズメントを拒否するなど、ルーティングポリシーには使用されません。
-

この例では、ユーザテナント内の SR-MPLS VRF-1 L3Out が SR-MPLS インフラ L3Out に接続され、ユーザテナント内の SR-MPLS VRF-2 L3Out も SR-MPLS インフラ L3Out に接続されます。

EPG to SR-MPLS L3Out

次の図は、EPG to SR-MPLS L3Out 設定の例を示します。

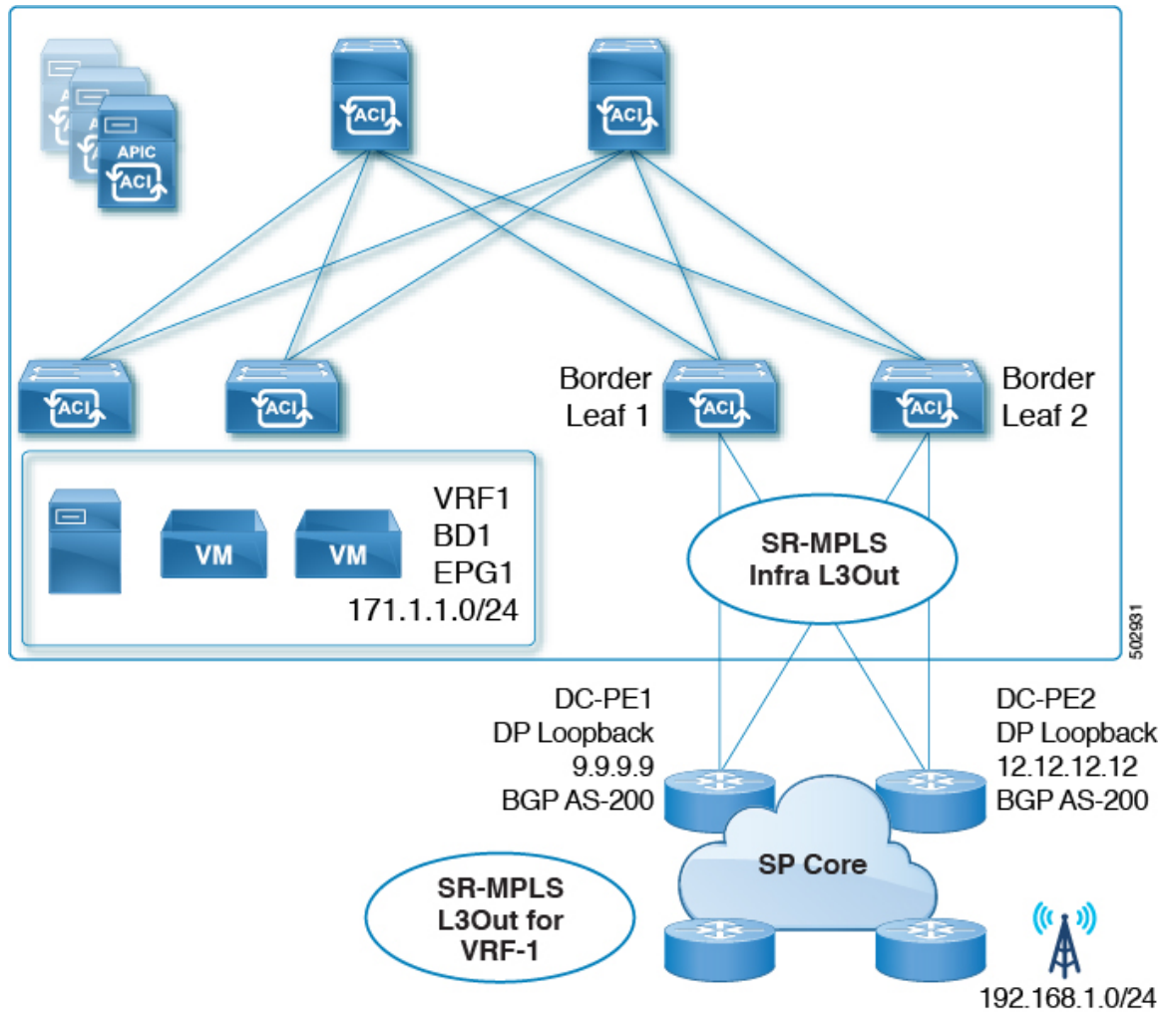

このシナリオでは、次の設定を行います。

- 境界リーフスイッチ（上図の BL1 と BL2）で SR-MPLS infra L3Out を設定します。
- EPG、ブリッジドメイン、およびユーザ VRF とともに、ユーザテナントで SR-MPLS VRF L3Out を設定します。
- プレフィックスのエクスポートおよびインポート用のルートマップを設定し、SR-MPLS VRF L3Out に適用します。
- EPG と SR-MPLS L3Out 間のトラフィック転送のために、EPG と SR-MPLS VRF L3Out で定義された外部 EPG の間に契約を設定し、適用します。

IP L3Out to SR-MPLS L3Out

次の図に、通常の IP L3Out と SR-MPLS L3Out の間の中継ルーティングを有効にする設定の例を示します。

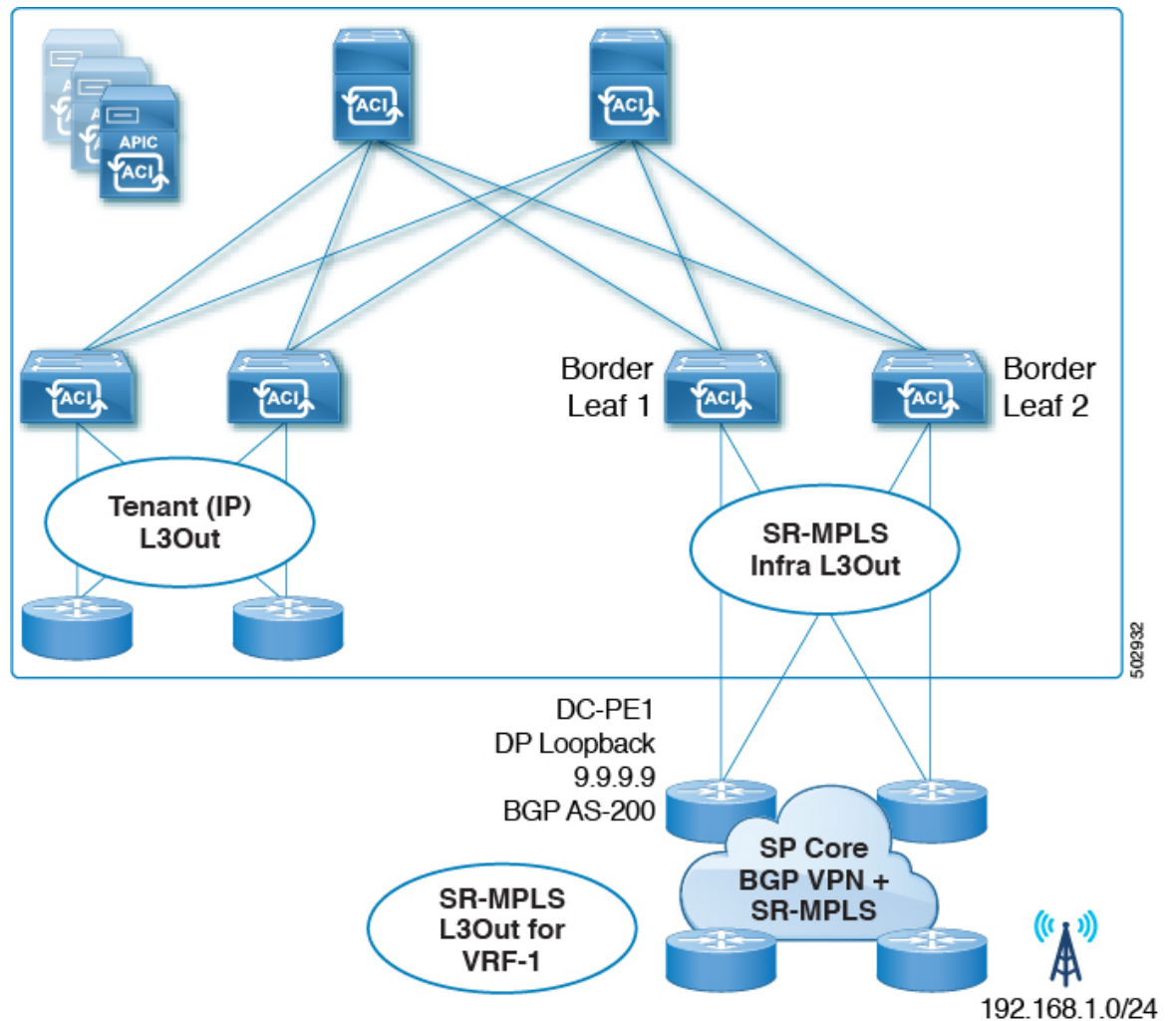

このシナリオでは、前述の EPG から SR-MPLS L3Out への設定と同様の設定を行いますが、その違いは次のとおりです。

- 境界リーフスイッチ（上図の BL1 と BL2）で SR-MPLS infra L3Out を設定します。
- IP L3Out およびユーザ VRF とともに、ユーザテナントで SR-MPLS VRF L3Out を設定します。
- プレフィックスのエクスポートおよびインポート用のルートマップを設定し、SR-MPLS VRF L3Out に適用します。
- IP L3Out と SR-MPLS L3Out 間のトラフィック転送のために、IP L3Out と SR-MPLS VRF L3Out に関連付けられた外部 EPG 間にコントラクトを設定し、適用します。

SR-MPLS のガイドラインおよび制限事項

次は、SR-MPLS ハンドオフ機能のガイドラインおよび制限事項です。

- [SR-MPLS でサポートされるプラットフォーム \(21 ページ\)](#)
- [SR-MPLS のプラットフォーム制限 \(22 ページ\)](#)
- [SR-MPLS インフラ L3Out のガイドラインと制約事項 \(22 ページ\)](#)
- [SR-MPLS VRF L3Out のガイドラインと制約事項 \(22 ページ\)](#)
- [MPLS スイッチングに関するガイドラインと制限事項 \(27 ページ\)](#)
- [SR-MPLS 統計情報のガイドラインと制約事項 \(28 ページ\)](#)

SR-MPLS でサポートされるプラットフォーム

SR-MPLS ハンドオフ機能は、次のプラットフォームでサポートされます。

- **ボーダー リーフ スイッチ** : -FX スイッチ モデル以降 (たとえば、スイッチ名の末尾に「FX」、「FX2」、「FX3」、「GX」... が付いているスイッチ モデル)
- **スパイン スイッチ** :
 - ラインカード名の末尾に「LC-EX」、「LC-FX」、および「GX」が付いたモジュラ スパイン スイッチ モデル
 - 固定スパイン スイッチの Cisco Nexus 9000 シリーズ N9K-C9364C および N9K-C9332C
- **DC-PE ルータ** :
 - Network Convergence System (NCS) 5500 シリーズ
 - ASR 9000 シリーズ
 - NCS 540 または 560 ルータ
 - ASR1000/IOS-XE プラットフォーム
- Cisco Application Centric Infrastructure (ACI) から SR-MPLS へのハンドオフ ソリューションは、SR-MPLS、BGP-LU、BGP EVPN、および BGP EVPN と VPNv4/v6 間のプレフィックス再発信を使用した標準ベースの実装を使用します。これらのテクノロジーをサポートする DC-PE は、Cisco ACI から SR-MPLS へのハンドオフをサポートできる必要があります。



- (注) SR-MPLS ハンドオフを備えた Cisco Application Centric Infrastructure (ACI) ボーダーリーフスイッチが IOS-XE ソフトウェアを実行している PE デバイスに接続されている場合、IOS-XE デバイスは、BGP L2VPN EVPN アドレスファミリー下において、「neighbor <aci-leaf> next-hop-unchanged」で構成する必要があります。next-hop-unchanged 構成では、Cisco ACI ボーダーリーフスイッチはリモート PE ループバックを学習する必要があります。

SR-MPLS のプラットフォーム制限

- FX プラットフォームでは、SR-MPLS 機能を有効にすると、MPLS が有効になっていない、または展開されていないポートを含むすべてのポートで MPLS 解析が有効になります。FX2 プラットフォーム以降では、MPLS 解析は、SR-MPLS が有効化または展開されているポートでのみ有効化されます。
- MPLS 解析が有効になっているポートでは、MPLS カプセル化パケットの純粋なレイヤ 2 スwitching はサポートされていません。非 MPLS レイヤー 2 トラフィックは、問題なく、レイヤー 2 トランジットとして Cisco ACI ファブリックを使用できます。

SR-MPLS インフラ L3Out のガイドラインと制約事項

- ボーダーリーフスイッチが複数の SR-MPLS Infra L3Out にあることができる場合でも、ボーダーリーフスイッチ/プロバイダエッジルーターの組み合わせは 1 つの SR-MPLS L3Out になければなりません。ユーザ VRF/ボーダーリーフスイッチ/プロバイダエッジルーターの組み合わせに対して 1 つのルーティングポリシーのみが存在できるからです。
- 複数のポッドおよびリモートロケーションから SR-MPLS 接続を確立する必要がある場合は、SR-MPLS 接続を使用するポッドおよびリモートリーフロケーションのそれぞれに異なる SR-MPLS インフラ L3Out があることを確認します。
- SR-MPLS インフラ L3Out はマルチキャストをサポートしていません。

Routing Policy

- サポート対象 : Cisco APIC リリース 6.1(1) 以降では、リモートリーフのファブリックポートを、ルーテッドサブインターフェイスとして SRMPLS インフラ l3out に展開できるようになりました。

SR-MPLS VRF L3Out のガイドラインと制約事項

Routing Policy

- 各 SR-MPLS VRF L3Out 内では、アウトバウンドルートマップ（エクスポートルーティングポリシー）の定義は必須ですが、インバウンドルートマップ（インポートルーティングポリシー）の定義はオプションです。

- SR-MPLS VRF L3Out に関連付けられているルーティング ポリシーは、グローバル タイプである必要があります。つまり、ブリッジドメイン サブネットを含むすべてのルートを明示的に追加する必要があります。
- ホストベース ルーティングは SR-MPLS ではサポートされません。
- 移行ルーティングがサポートされますが、一部の制約があります。
 - サポート対象：次の図に示すように、異なるボーダー リーフ ペアを使用する単一の VRF での SR-MPLS トラフィック。この設定では、各 SR-MPLS インフラ L3out (ボーダー リーフ ペア) を介して一意のプレフィックス範囲をアドバタイズする必要があります。また、トランスポート ネットワークにルーティンググループがないことを確認する必要があります (つまり、ファブリックがハブとして機能し、2 つのトランスポート ネットワークがスポークとして機能している)。

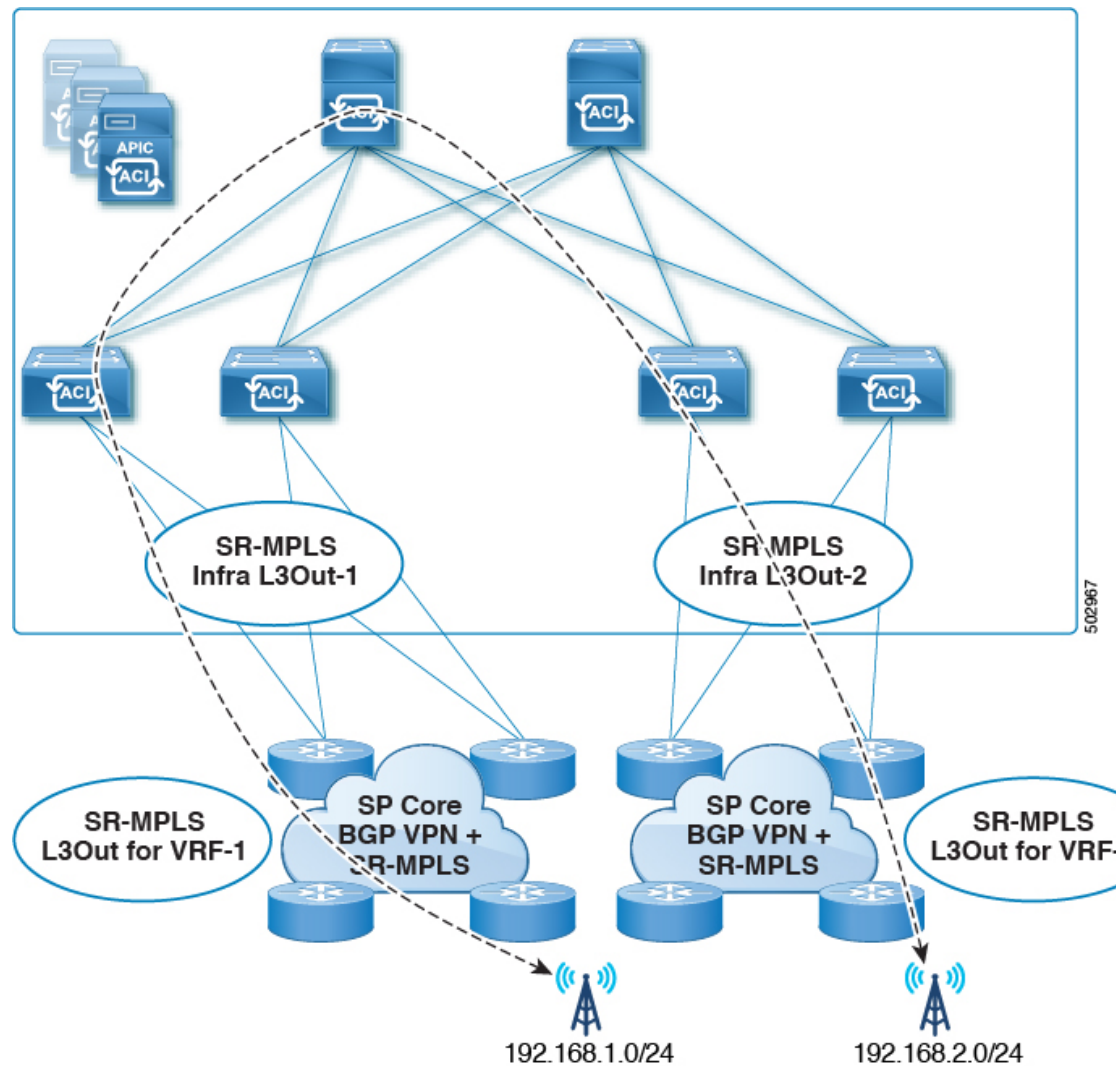

- サポート対象：次の図に示すように、同じ境界リーフ ペアと異なる VRF を持つ SR-MPLS トラフィック。

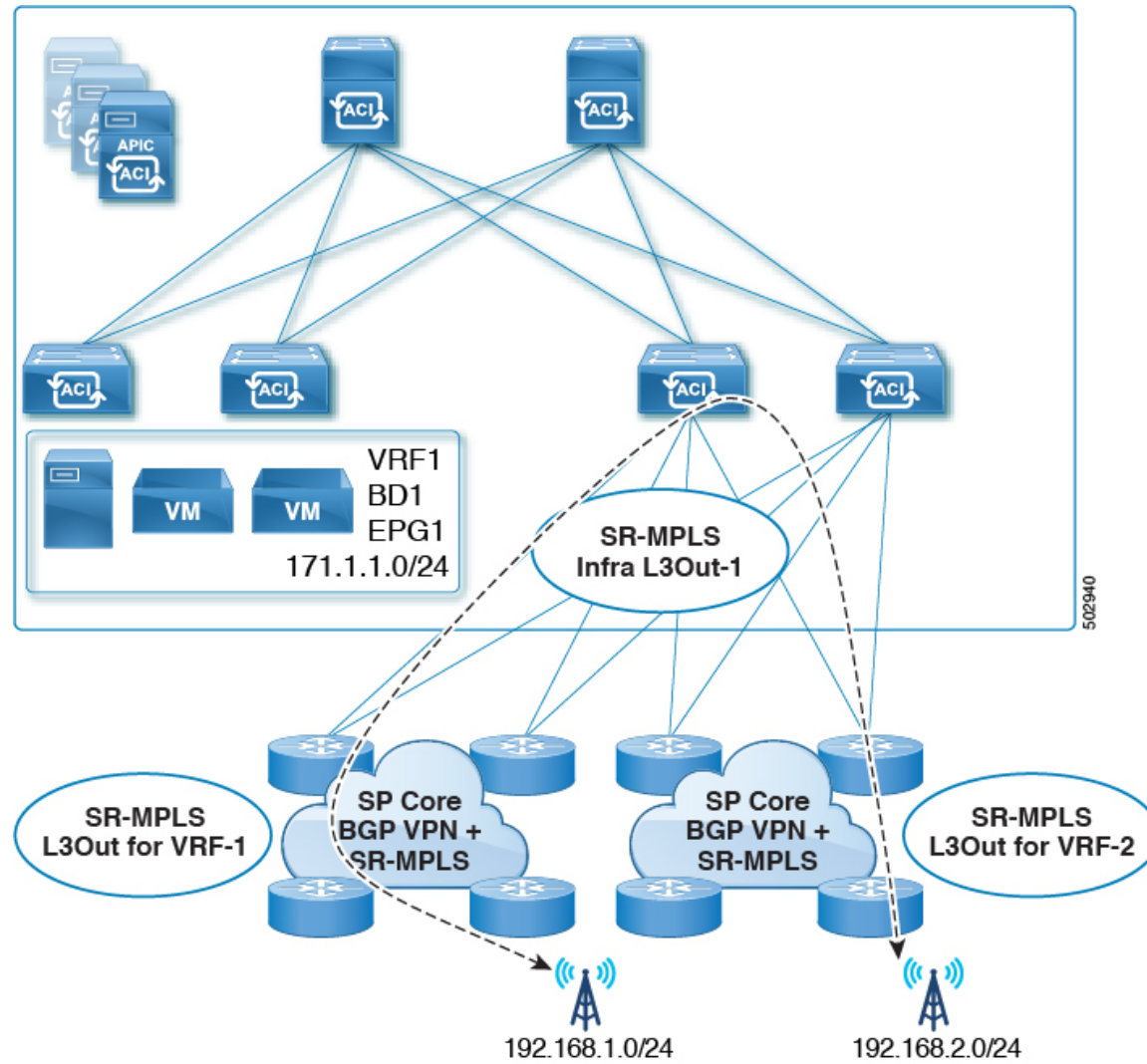

- サポート対象：次の図に示すように、異なる境界リーフペアと異なる VRF を持つ SR-MPLS トラフィック。

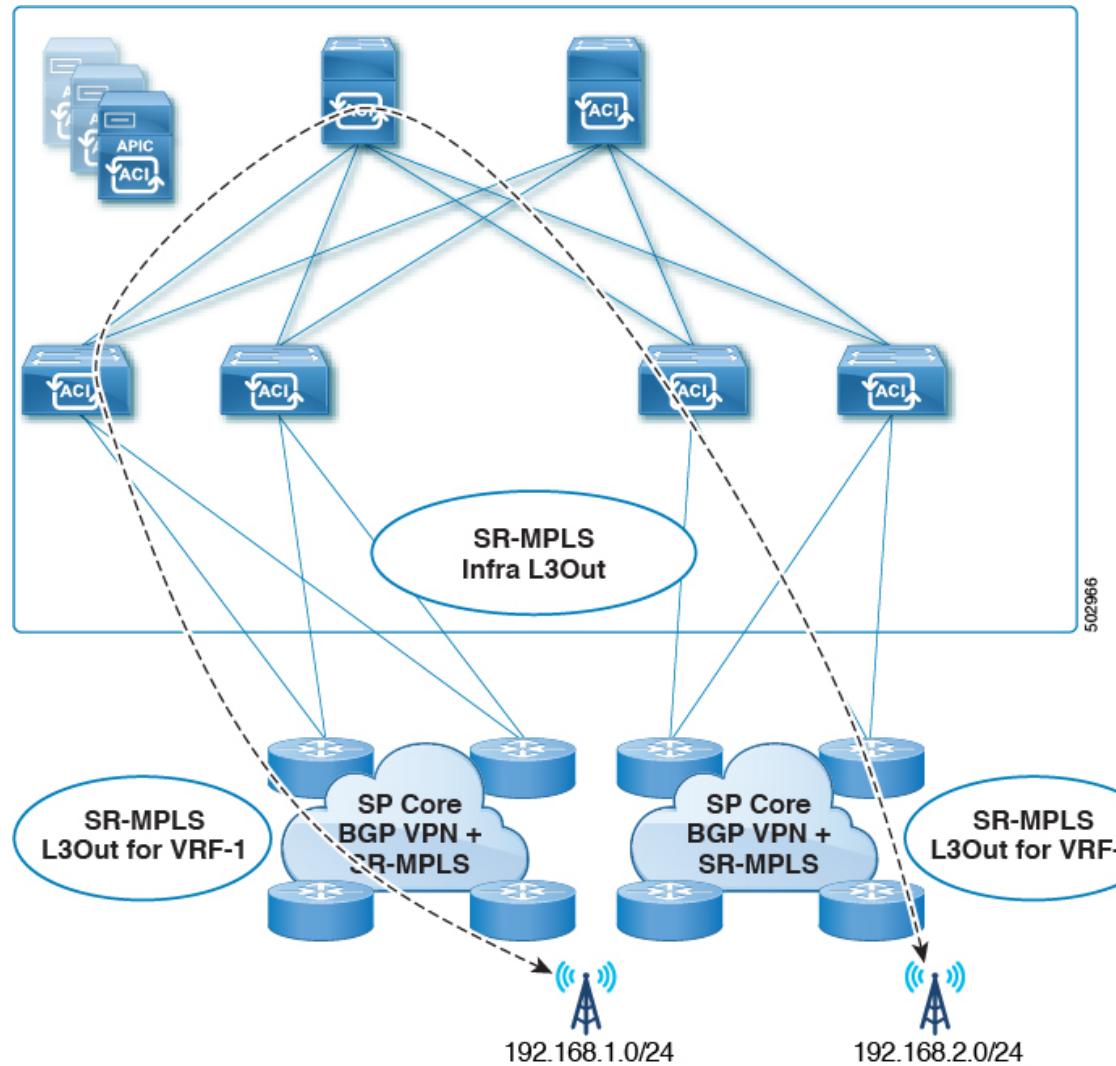

- 次の図に示すように、同じ VRF 内および同じ境界リーフ ペア上の SR-MPLS トラフィックを中継します。
 - リリース 5.1(1) よりも前のリリースではサポートされません。
 - リリース 5.1(1) 以降でサポートされます。システムでの一時的なループを回避するために、再発信されたルートが同じ Infra L3Out ピアにアダバタイズされないようにします。

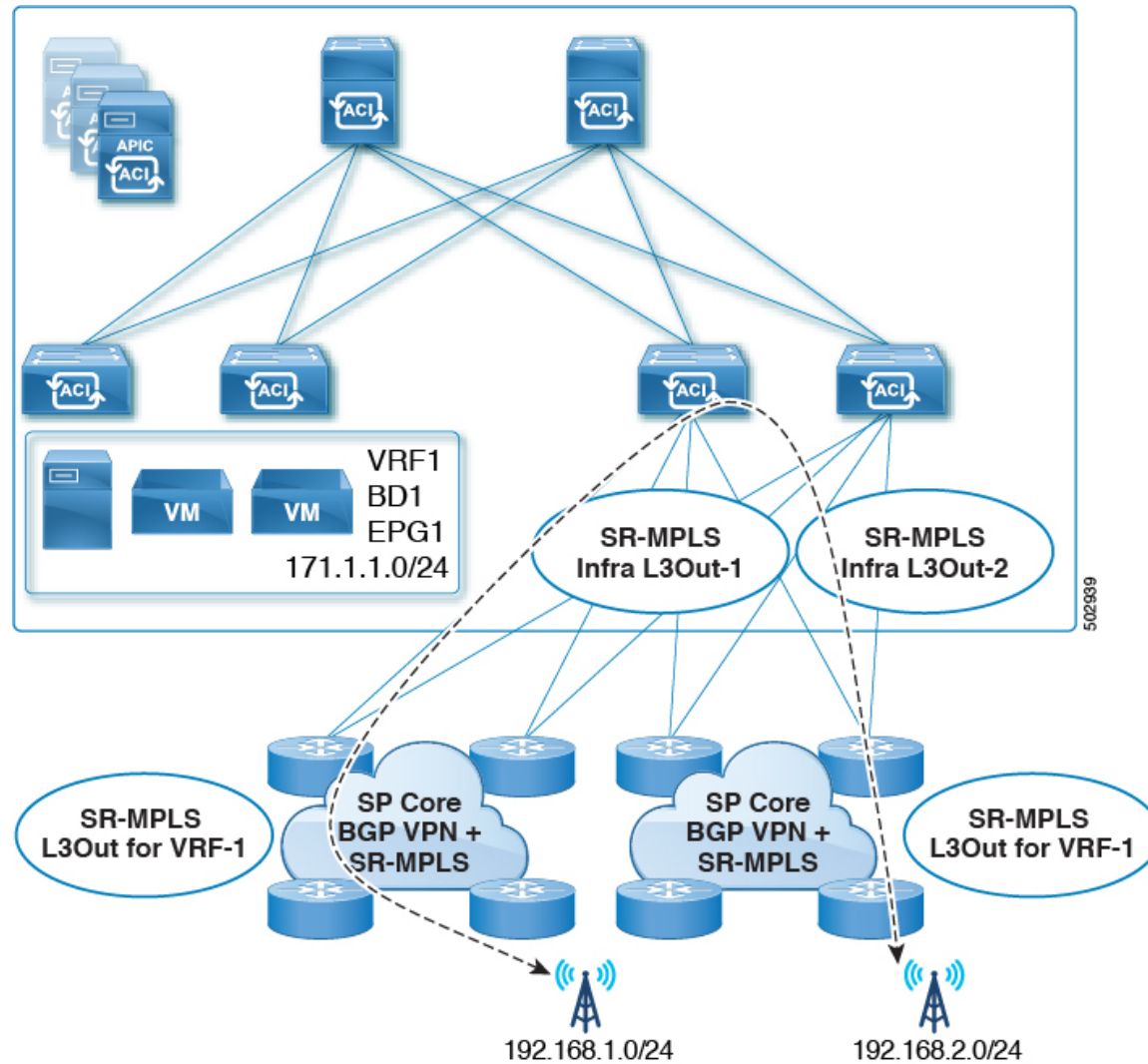

- リーフスイッチが複数の SR-MPLS インフラ L3Out で設定されている場合、プレフィックスが単一のプレフィックスリスト（1つの一致ルール）で設定されていれば、同じサブネットワークをすべての L3Out からアドバタイズできます。その後、そのプレフィックスリストのルートマップは、すべての SR-MPLS VRF L3Out に関連付けられます。

たとえば、次のようなコンフィギュレーションがあるものとします。

- サブネット S1 と S2 を持つ単一のプレフィックスリスト P1
- ルートマップ R1 に関連付けられている SR-MPLS VRF L3Out 1（プレフィックスリスト P1）
- ルートマップ R2 に関連付けられている SR-MPLS VRF L3Out 2（プレフィックスリスト P1）

プレフィックスは同じプレフィックスリスト (P1) に設定されているため、異なる SR-MPLS VRF L3Out に関連付けられていても、プレフィックス リスト P1 内の同じサブネットが両方の L3Out からアドバタイズされます。

一方、次の設定を検討します。

- 2つのプレフィックス リスト
 - プレフィックス リスト P1、サブネット S1 および S2
 - プレフィックス リスト P2、サブネット S1 および S2
- ルート マップ R1 に関連付けられている SR-MPLS VRF L3Out 1 (プレフィックス リスト P1)
- ルート マップ R2 に関連付けられている SR-MPLS VRF L3Out 2 (プレフィックス リスト P2)

プレフィックスは2つのプレフィックスリスト (P1 と P2) で設定され、異なる SR-MPLS VRF L3Out に関連付けられているため、サブネット S1 と S2 は両方の L3Out からアドバタイズされません。

- SR-MPLS VRF L3Out はマルチキャストをサポートしていません。

Security Policy

- SR-MPLS VRF L3Out 内で定義されている外部 EPG インスタンス プロファイルを使用してセキュリティ ポリシーを設定できます。外部 EPG インスタンス プロファイルには、1つ以上の SR-MPLS インフラ L3Out から SR-MPLS ネットワークを介して到達可能な IP プレフィックスが含まれており、同じセキュリティ ポリシーが必要です。
- 外部 EPG インスタンス プロファイルで 0/0 プレフィックスを設定して、外部 EPG の一部として、任意の外部 IP アドレスから発信された着信トラフィックフローを分類できます。
- 外部 EPG インスタンス プロファイルの外部 EPG を 1つ以上の SR-MPLS VRF L3Out に関連付けることができます。外部 EPG インスタンス プロファイルが複数の SR-MPLS インフラ L3Out の外部にある場合、複数の SR-MPLS VRF L3Out は同じ外部 EPG インスタンス プロファイルを指します。
- ローカル EPG と外部 EPG インスタンス プロファイル間、または異なる VRF L3Out に関連付けられた外部 EPG 間でコントラクトを設定する必要があります (中継ルーティングを有効にするため)。

MPLS スイッチングに関するガイドラインと制限事項

次に、MPLS QoS のデフォルトの動作を示します。

- サービスクラス (COS) の保持は、宛先ポートが MPLS ポートである ToR 内 MPLS 出力 QoS ポリシーではサポートされません。

- 境界リーフ スイッチ上のすべての受信 MPLS トラフィックは QoS レベル 3（デフォルトの QoS レベル）に分類されます。
- 境界リーフ スイッチは、再マーキングなしで SR-MPLS からのトラフィックの元の DSCP 値を保持します。
- 境界リーフ スイッチは、デフォルトの MPLSEXP（0）の packets を SR-MPLS ネットワークに転送します。

次に、MPLS カスタム QoS ポリシーを設定する際のガイドラインと制約事項を示します。

- データプレーンポリサー（DPP）は、SR-MPLS L3Out ではサポートされていません。
- レイヤ 2 DPP は、MPLS インターフェイスの入力方向で動作します。
- レイヤ 2 DPP は、出力カスタム MPLS QoS ポリシーがない場合、MPLS インターフェイスの出力方向で動作します。
- VRF レベルのポリシングはサポートされていません。

SR-MPLS 統計情報のガイドラインと制約事項

次に、SR-MPLS 統計情報のガイドラインと制限事項を示します。

- SR-MPLS 統計情報を表示するには、リーフ スイッチで SR-MPLS 設定をイネーブルにするときに、ワンタイム ステートフル リロードを実行する必要があります。
- SR-MPLS インターフェイスの統計情報は、スイッチ名の末尾に「FX2」または「GX」がある境界リーフ スイッチ モデルでのみサポートされます。
- SR-MPLS VRF インスタンス統計情報は、スイッチ名の末尾が「FX」、「FX2」、または「GX」である境界リーフ スイッチ モデルでサポートされます。
- 15 分間の履歴統計の場合、15 分の間隔データを更新するのに 20 分かかることがあります。
- スイッチの CLI に表示される SR-MPLS インターフェイス統計情報は、管理または動作のダウンイベント後にクリアされます。
- スイッチの CLI の SR-MPLS インターフェイス統計情報は、10 秒ごとに報告されます。たとえば、統計情報の収集から 3 秒後にインターフェイスがダウンした場合、CLI は 3 秒間の統計情報のみを報告し、他のすべての統計情報をクリアします。

GUI を使用した SR-MPLS インフラ L3Out の設定

- SR-MPLS インフラ L3Out は、境界リーフ スイッチで設定され、SR-MPLS ハンドオフに必要なアンダーレイ BGP-LU およびオーバーレイ MP-BGP EVPN セッションを設定するために使用されます。

- SR-MPLS インフラ L3Out は、ポッドまたはリモートリーフスイッチサイトにスコープされます。
- ポッドまたはリモートリーフスイッチサイトには、1 つ以上の SR-MPLS インフラ L3Out を設定できます。

SR-MPLS インフラ L3Out を設定する場合は、次の項目を設定します。

• ノード

- リーフスイッチのみが SR-MPLS インフラ L3Out のノードとして設定できます（境界リーフスイッチおよびリモートリーフスイッチ）。
- 各 SR-MPLS インフラ L3Out は、1 つのポッドからの境界リーフスイッチまたは同じサイトからのリモートリーフスイッチを持つことができます。
- 各境界リーフスイッチまたはリモートリーフスイッチは、複数の SR-MPLS ドメインに接続する場合、複数の SR-MPLS インフラ L3Out で設定できます。
- また、ノードの下にループバックインターフェイスを設定し、ループバックインターフェイスの下にノード SID ポリシーを設定します。

• インターフェイス

- サポートされるインターフェイスのタイプは次のとおりです。
 - ルーテッドインターフェイスまたはサブインターフェイス
 - ルーテッドポートチャネルまたはポートチャネルサブインターフェイス
- サブインターフェイスでは、任意の VLAN タグがサポートされます。
- また、SR-MPLS infra L3Out のインターフェイスエリアの下にアンダーレイ BGP ピアポリシーを設定します。

• QoS ルール

- MPLS 入力ルールと MPLS 出力ルールは、SR-MPLS インフラ L3Out の MPLS QoS ポリシーを使用して設定できます。
- MPLS QoS ポリシーを作成しない場合、入力 MPLS トラフィックにはデフォルトの QoS レベルが割り当てられます。

また、SR-MPLS インフラ L3Out を使用してアンダーレイとオーバーレイを設定します。

- アンダーレイ：インターフェイス設定の一部としての BGP ピア IP（BGP LU および IPv4 ピア）設定。
- オーバーレイ：論理ノードプロファイル設定の一部としての MP-BGP EVPN リモート IPv4 アドレス（MP-BGP EVPN ピア）設定。

始める前に

- [SR-MPLS のガイドラインおよび制限事項 \(21 ページ\)](#) で提供されている SR-MPLS ガイドラインと制約事項を確認します。特に、[SR-MPLS インフラ L3Out のガイドラインと制約事項 \(22 ページ\)](#) で提供されているガイドラインと制約事項を確認してください。
- に示す手順を使用して、MPLS カスタム QoS ポリシーを設定します。[GUI を使用した SR-MPLS カスタム QoS ポリシーの作成 \(41 ページ\)](#)

手順

ステップ 1 [テナント (Tenants)] > [インフラ (infra)] > [ネットワーキング (Networking)] > [SR-MPLS Infra L3Outs] に移動します。

ステップ 2 [SR-MPLS Infra L3Outs] を右クリックし、[SR-MPLS インフラ L3Out の作成 (Create SR-MPLS Infra L3Out)] を選択します。

[接続 (Connectivity)] ウィンドウが表示されます。

ステップ 3 [接続 (Connectivity)] ウィンドウで、必要な情報を入力します。

- [名前 (Name)] フィールドに、SR-MPLS Infra L3Out の名前を入力します。

これは外部への接続を制御するポリシーに付ける名前です。名前では最大64文字までの英数字を使用できます。

(注) オブジェクトの作成後は、この名前は変更できません。

- b) [レイヤ3ドメイン (Layer 3 Domain)] フィールドで、既存のレイヤ3ドメインを選択するか、[L3ドメインの作成 (Create L3 Domain)] を選択して新しいレイヤ3ドメインを作成します。
- c) マルチポッド設定がある場合は、[ポッド (Pod)] フィールドでポッドを選択します。マルチポッド設定がない場合は、選択をポッド1のままにします。
- d) (任意) [MPLS カスタム QoS ポリシー (MPLS Custom QoS Policy)] フィールドで、既存の QoS ポリシーを選択するか、[MPLS カスタム QoS ポリシーの作成 (Create MPLS Custom QoS Policy)] を選択して新しい QoS ポリシーを作成します。

新しい QoS ポリシーの作成の詳細については、[を参照してください。GUI を使用した SR-MPLS カスタム QoS ポリシーの作成 \(41 ページ\)](#)

カスタム QoS ポリシーを作成しない場合は、次のデフォルト値が割り当てられます。

- 境界リーフスイッチ上のすべての着信 MPLS トラフィックは、QoS レベル3 (デフォルトの QoS レベル) に分類されます。
 - 境界リーフスイッチは次の処理を実行します。
 - 再マーキングなしで SR-MPLS からのトラフィックの元の DSCP 値を保持します。
 - COS 保存が有効な場合、テナントトラフィックの元の COS 値を使用してパケットを MPLS ネットワークに転送します。
 - デフォルトの MPLS EXP 値 (0) のパケットを SR-MPLS ネットワークに転送します。
 - また、境界リーフスイッチは、SR ネットワークへの転送中に、アプリケーションサーバから着信するテナントトラフィックの元の DSCP 値を変更しません。
- e) [BGP-EVPN 接続 (BGP-EVPN Connectivity)] 領域に移動します。
 - f) (任意) [BFD マルチホップポリシー (BFD Multihop Policy)] フィールドで、既存の BFD マルチホップポリシーを選択するか、[BFD マルチホップノードポリシーの作成 (Create BFD Multihop Node Policy)] を選択して新しいポリシーを作成します。
- 境界リーフスイッチから DC-PE への MP-BGP EVPN マルチホップセッションがある場合、BFD マルチホップポリシー オプションを有効にすると、BGP セッションは通常の BGP タイマーに依存しません。代わりに、BFD タイマーに基づいて、より速く終了します。詳細については、「[BGP EVPN セッションのマルチホップ BFD \(10 ページ\)](#)」を参照してください。
- g) [BGP-EVPN リモート IPv4 アドレス (BGP-EVPN Remote IPv4 Address)] フィールドに、MP-BGP EVPN リモート IPv4 アドレスを入力します。

この BGP ピア IP アドレスは、オーバーレイ設定の一部です。これは、DC-PE のループバックアドレスです（リモート DC-PE ごとに 1 エントリ）。

- h) [リモート ASN (Remote ASN)] フィールドに、DC-PE のネイバー自律システムを一意に識別する番号を入力します。

自律システム番号は、1 ~ 4294967295 のプレーン形式で 4 バイトにすることができます。

(注) ACI は asdot または asdot+ 形式の AS 番号をサポートしていません。asdot または asdot+ 形式の AS 番号の詳細については、『Explaining 4-Byte Autonomous System (AS) ASPLAIN and ASDOT Notation for Cisco IOS』を参照してください。https://www.cisco.com/c/en/us/products/collateral/ios-nx-os-software/border-gateway-protocol-bgp/white_paper_c11_516829.html

- i) [TTL] フィールドに、接続存続可能時間 (TTL) を入力します。
有効な範囲は 1 ~ 255 ホップです。

- j) [次へ (Next)] をクリックします。

[ノードとインターフェイス (Nodes and Interfaces)] ウィンドウが表示されます。

Create SR-MPLS Infra L3Out

1. Connectivity 2. Nodes And Interfaces

Nodes and Interfaces

Select the Border leaf (BL) switches for the SR-MPLS configuration. Configure BGP EVPN control plane loopback, router id and transport loopback for each BL. Multiple interface can be configured for each BL, and for each interface of BL, BGP labeled unicast (BGP-LU) peer is configured. BGP IPv4 address family is automatically enabled once BGP-LU peer is configured. Single hop BFD can be enabled for each BGP-LU and IPv4 address family session.

Node Profile Name:

Interface Profile Name:

BFD Interface Policy:

Transport Data Plane:

Interface Types

Layer 3:

Layer 2:

Nodes

Node ID	Router ID	BGP-EVPN Loopback	MPLS Transport Loopback	Segment ID (SID) Index
<input type="text" value="select an option"/>	<input type="text"/>	<input type="text"/>	<input type="text"/>	<input type="text"/>

Interface	VLAN Encap	MTU (bytes)	IPv4 Address	Peer IPv4 Address	Remote ASN
<input type="text" value="Select a port"/>	<input type="text"/>	<input type="text" value="9000"/>	<input type="text"/>	<input type="text"/>	<input type="text"/>

BGP-Label Unicast Source address/mask BGP-Label Unicast address BGP-Label Unicast

ステップ 4 [ノードとインターフェイス (Nodes and Interfaces)] ウィンドウで、境界リーフノードとインターフェイスを設定するために必要な情報を入力します。

- a) [ノードプロファイル名 (Node Profile Name)]フィールドと[インターフェイスプロファイル名 (Interface Profile Name)]フィールドで、ノードプロファイル名とインターフェイスプロファイル名にデフォルトの命名規則を使用するかどうかを決定します。

デフォルトのノードプロファイル名は L3Out-name_nodeProfile で、デフォルトのインターフェイスプロファイル名は [L3Out-name_interfaceProfile] です。[L3Out-name] は、[接続 (Connectivity)]ページの[名前 (Name)]フィールドに入力した名前です。必要に応じて、これらのフィールドのプロファイル名を変更します。

- b) (任意) [BFD インターフェイス ポリシー (BFD Interface Policy)]フィールドで、既存の BFD インターフェイス ポリシーを選択するか、[BFD インターフェイス ポリシーの作成 (Create BFD Interface Policy)]を選択して新しい BFD インターフェイス ポリシーを作成します。
- c) [データプレーンのトランスポート (Transport Data Plane)]フィールドで、Cisco ACI 境界リーフスイッチのハンドオフに使用するルーティングのタイプを決定します。

次のオプションがあります。

- [MPLS] : トランスポートデバイスへのハンドオフにマルチプロトコルラベルスイッチング (MPLS) を使用するには、このオプションを選択します。
- [SR-MPLS] : トランスポート デバイスへのハンドオフにセグメント ルーティング (SR) マルチプロトコルラベルスイッチング (MPLS) を使用するには、このオプションを選択します。

- d) [インターフェイス タイプ (Interface Types)]領域で、[レイヤ 3 (Layer 3)]および[レイヤ 2 (Layer 2)]フィールドで必要な選択を行います。

次のオプションがあります。

• レイヤ 3 :

- インターフェイス : 境界リーフスイッチを外部ルータに接続するためのレイヤ 3 インターフェイスを設定するには、このオプションを選択します。

このオプションを選択すると、レイヤ 3 インターフェイスは、このページの[レイヤ 2 (Layer 2)]フィールドで選択した特定のオプションに応じて、物理ポートまたは直接ポートチャネルのいずれかになります。

- サブインターフェイス : 境界リーフスイッチを外部ルータに接続するようにレイヤ 3 サブインターフェイスを設定するには、このオプションを選択します。

このオプションを選択すると、このページの[レイヤ 2 (Layer 2)]フィールドで選択した特定のオプションに応じて、物理ポートまたはダイレクトポートチャネルのいずれかに対して、レイヤ 3 サブインターフェイスが作成されます。

• レイヤ 2 :

- [ポート (Port)]
- ダイレクトポートチャネル(Direct Port Channel)

- e) [ノード ID (Node ID)] フィールドのドロップダウンメニューで、L3Out のリーフスイッチ、またはノードを選択します。

マルチポッド設定の場合、前の画面で選択したポッドの一部であるリーフスイッチ（ノード）のみが表示されます。

ルータ ID の設定方法を説明する警告メッセージが画面に表示される場合があります。

- このノードのルータ ID がまだ設定されていない場合は、に進み、このノードのルータ ID を設定する手順を参照してください。4.f (34 ページ)
- このノードにルータ ID がすでに設定されている場合（たとえば、以前に MP-BGP ルートリフレクタを設定していた場合）、次のオプションがあります。
 - SR-MPLS 設定に同じルータ ID を使用します。これは推奨オプションです。この場合、次の手順で使用するためにこの警告に表示されるルータ ID をメモし、このノードのルータ ID の設定手順を参照してください。4.f (34 ページ)
 - SR-MPLS 設定に別のルータ ID を使用します。この状況では、次の手順でルータ ID を入力する前に、既存のアプリケーションへのトラフィックの中断を回避するために、最初にノードをアクティブパスから外す必要があります。アクティブパスからノードを削除するには、次の手順を実行します。
 1. ノードをメンテナンス モードにします。
 2. の説明に従って、SR-MPLS 設定に別のルータ ID を入力します。4.f (34 ページ)
 3. ノードをリロードします。

- f) [ルータ ID (Router ID)] フィールドに、Infra L3Out の境界リーフスイッチ部分の一意のルータ ID (IPv4 または IPv6 アドレス) を入力します。

ルータ ID は、すべての境界リーフスイッチと DC-PE で一意である必要があります。

で説明したように、ルータ ID がこのノードですすでに設定されている場合、いくつかのオプションがあります。4.e (34 ページ)

- SR-MPLS 設定に同じルータ ID を使用する場合は、の警告メッセージに表示されたルータ ID を入力します。4.e (34 ページ)
- SR-MPLS 設定に同じルータ ID を使用しない場合、またはルータ ID がまだ設定されていない場合は、の境界リーフスイッチ部分の IP アドレス (IPv4 または IPv6) をこのフィールドに入力します。一意のルータ ID である必要があることに注意してください。

ルータ ID のエントリを決定すると、[BGP-EVPN ループバック (BGP-EVPN Loopback)] フィールドと [MPLS トランスポート ループバック (MPLS Transport Loopback)] フィールドのエントリに、[ルータ ID (Router ID)] フィールドに入力したエントリが自動的に入力されます。

- g) (任意) 必要に応じて、[N ループバック (BGP-EVPN Loopback)]フィールドに IP アドレスを入力します。

BGP-EVPN セッションの場合、BGP-EVPN ループバックがコントロールプレーンセッションに使用されます。このフィールドを使用して、境界リーフスイッチのEVPNループバックと DC-PE 間の MP-BGP EVPN セッションを設定し、オーバーレイプレフィックスをアドバタイズします。MP-BGP EVPN セッションは、BP-EVPN ループバックと BGP-EVPN リモートピアアドレス ([接続 (Connectivity)]ウィンドウの [BGP-EVPN リモート IPv4 アドレス (BGP-EVPN Remote IPv4 Address)]フィールドで設定) の間で確立されます。

[BP-EVPN ループバック (BGP-EVPN Loopback)]フィールドには、[ルータ ID (Router ID)]フィールドに入力したものと同一エントリが自動的に入力されます。BGP-EVPN ループバック アドレスとしてルータ ID を使用しない場合は、BGP-EVPN ループバックアドレスに別の IP アドレスを入力します。

次の点に注意してください。

- BGP-EVPN セッションでは、[BGP-EVPN ループバック (BGP-EVPN Loopback)]フィールドに、[ルータ ID (Router ID)]フィールドに入力した IP アドレスとは異なる IP アドレスを使用することを推奨します。
 - BGP-EVPN ループバックと MPLS トランスポート ループバックに異なる IP アドレスを使用できますが、ACI 境界リーフスイッチの BGP-EVPN と MPLS トランスポート ループバックに同じループバックを使用することを推奨します。
- h) [MPLS トランスポートループバック (MPLS Transport Loopback)]フィールドに、MPLS トランスポート ループバックのアドレスを入力します。

MPLS トランスポート ループバックは、ACI 境界リーフ スイッチと DC-PE 間のデータプレーンセッションを構築するために使用されます。MPLS トランスポートループバックは、境界リーフ スイッチから DC-PE ルータにアドバタイズされるプレフィックスのネクストホップになります。詳細については、「[Cisco ACI 境界リーフ スイッチと DC-PE 間の MP-BGP EVPN セッション \(8 ページ\)](#)」を参照してください。

次の点に注意してください。

- BGP-EVPN セッションでは、[MPLS トランスポートループバック (MPLS Transport Loopback)]フィールドに、[ルータ ID (Router ID)]フィールドに入力した IP アドレスとは異なる IP アドレスを使用することを推奨します。
 - BGP-EVPN ループバックと MPLS トランスポート ループバックに異なる IP アドレスを使用できますが、ACI 境界リーフスイッチの BGP-EVPN と MPLS トランスポートループバックに同じループバックを使用することを推奨します。
- i) [セグメント ID (SID) インデックス (Segment ID (SID) Index)]フィールドに、SID インデックスを入力します。

SID インデックスは、MPLS トランスポートループバックの各ノードで設定されます。SID インデックス値は BGP-LU を使用してピアルータにアダプタイズされ、ピアルータは SID インデックスを使用してローカル ラベルを計算します。

SID インデックス エントリでサポートされる値は 0 ～ 4294967295 です。SID インデックスは、セグメントルーティング ドメイン全体で一意である必要があります。

- j) 上記の [レイヤ 2 (Layer 2)] 領域で [ポート (Port)] を選択した場合は、[インターフェイス (Interface)] フィールドが表示されます。ドロップダウンリストから [ポート (Port)] を選択します。
- k) 上記の [レイヤ 2 (Layer 2)] 領域で [ダイレクトポートチャネル (Direct Port Channel)] を選択した場合は、[PC パス (PC Paths)] フィールドが表示されます。ドロップダウンリストからポートチャネルを選択します。これは、インターフェイス プロファイルのポートチャネルエンドポイントへのパスです。
- l) 上記の [レイヤ 3 (Layer 3)] 領域で [サブインターフェイス (Sub-Interface)] を選択した場合は、[VLAN Encap] フィールドが表示されます。レイヤ 3 外部プロファイルに使用されるカプセル化を入力します。
- m) [MTU (bytes)] フィールドで、外部ネットワークの最大転送単位を入力します。
このフィールドの許容値は 576 ～ 9216 です。値を継承するには、このフィールドに **inherit** を入力します。
- n) [IPv4 アドレス (IPv4 Address)] フィールドに、BGP-Label ユニキャスト送信元の IP アドレスを入力します。
これは、前の手順で設定したレイヤ 3 インターフェイス/サブインターフェイス/ポートチャネルに割り当てられた IP アドレスです。
- o) [IPv4 アドレス (IPv4 Address)] フィールドに、BGP-Label ユニキャストピア IP アドレスを入力します。
これは、境界リーフスイッチに直接接続されているルータのインターフェイスの IP アドレスです。
- p) [リモート ASN (Remote ASN)] フィールドに、直接接続されたルータの BGP-Label Autonomous System Number を入力します。
- q) SR-MPLS infra L3Out のこのノードに追加のインターフェイスを設定するかどうかを決定します。

- この SR-MPLS infra L3Out のこのノードに追加のインターフェイスを設定しない場合は、に進みます。4.s (37 ページ)

- この SR-MPLS infra L3Out のこのノードに追加のインターフェイスを設定する場合は、[インターフェイス (Interface)] 領域で [+] をクリックして、このノードの別のインターフェイスに同じオプションを表示します。

(注) このノードのインターフェイスに入力した情報を削除する場合、または誤って追加したインターフェイス行を削除する場合は、削除するインターフェイス行のごみ箱アイコンをクリックします。

- r) この SR-MPLS infra L3Out に追加のノードを設定するかどうかを決定します。
- この SR-MPLS infra L3Out の追加ノードを設定しない場合は、に進みます。4.s (37 ページ)
 - この SR-MPLS infra L3Out に追加のノードを設定する場合は、[ノード (Nodes)] 領域で [+] をクリックして、別のノードに同じオプションを表示します。
- (注) ノードに入力した情報を削除する場合、または誤って追加したノード行を削除する場合は、削除するノード行のごみ箱アイコンをクリックします。
- s) [ノードとインターフェイス (Nodes and Interfaces)] ウィンドウに残りの追加情報を入力したら、[完了 (Finish)] をクリックして、[SR-MPLS インフラ L3Out の作成 (Create SR-MPLS Infra L3Out)] ウィザードで必要な設定を完了します。

次のタスク

の手順に従って、SR-MPLS VRF L3Out を設定します。GUI を使用した SR-MPLS VRF L3Out の設定 (37 ページ)

GUI を使用した SR-MPLS VRF L3Out の設定

この項の手順を使用して、SR-MPLS VRF L3Out を設定します。これは、前の手順で設定した SR-MPLS インフラ L3Out からのトラフィックの転送に使用されます。

- ユーザ テナント VRF は SR-MPLS インフラ L3Out にマッピングされ、テナントブリッジドメインサブネットを DC-PE ルータにアドバタイズし、DC-PE から受信した MPLS VPN ルートをインポートします。
- 各 VRF の SR-MPLS VRF L3Out でルーティング ポリシーとセキュリティ ポリシーを指定する必要があります。これらのポリシーは、1 つ以上の SR-MPLS インフラ L3Out をポイントします。
- VRF ごとに 1 つの SR-MPLS VRF L3Out がサポートされます。

始める前に

- SR-MPLS のガイドラインおよび制限事項 (21 ページ) で提供されている SR-MPLS ガイドラインと制約事項を確認します。特に、SR-MPLS VRF L3Out のガイドラインと制約事項 (22 ページ) で提供されているガイドラインと制約事項を確認してください。
- GUI を使用した SR-MPLS インフラ L3Out の設定 (28 ページ) の手順に従って、SR-MPLS インフラ L3Out を設定します。

手順

ステップ 1 テナントの [SR-MPLS VRF L3Out の作成 (Create SR-MPLS VRF L3Out)] ウィンドウ ([テナント (Tenants)] [テナント (tenant)] [ネットワーク (Networking)] [SR-MPLS VRF L3Outs]) に移動して SR-MPLS VRF L3Out を設定します。 >>>

ステップ 2 [SR-MPLS VRF L3Outs] を右クリックし、[SR-MPLS VRF L3Out の作成 (Create SR-MPLS VRF L3Out)] を選択します。

[SR-MPLS VRF L3Out の作成 (Create SR-MPLS VRF L3Out)] ウィンドウが表示されます。

図 6: SR-MPLS L3Out の作成

ステップ 3 [名前 (Name)] フィールドに、SR-MPLS VRF L3Out の名前を入力します。

これは外部への接続を制御するポリシーに付ける名前です。名前では最大 64 文字までの英数字を使用できます。

(注) オブジェクトの作成後は、この名前は変更できません。

ステップ 4 [VRF] フィールドで、既存の VRF を選択するか、[VRF の作成 (Create VRF)] をクリックして新しい VRF を作成します。

ステップ 5 [SR-MPLS Infra L3Out] フィールドで、既存の SR-MPLS infra L3Out を選択するか、[SR-MPLS Infra L3Out の作成 (Create SR-MPLS Infra L3Out)] をクリックして新しい SR-MPLS infra L3Out を作成します。

SR-MPLS インフラ L3Out の作成の詳細については、を参照してください。 [GUI を使用した SR-MPLS インフラ L3Out の設定 \(28 ページ\)](#)

ステップ 6 [外部 EPG (External EPGs)] 領域に移動し、[外部 EPG 名 (External EPG Name)] 領域で、この SR-MPLS VRF L3Out に使用する外部 EPG の一意の名前を入力します。

ステップ 7 [サブネットとコントラクト (Subnets and Contracts)] 領域に移動し、この EPG 内の個々のサブネットを設定します。

(注) サブネットフィールドを設定しても、次のフィールドが表示されない場合は、[サブネットとコントラクトの表示 (Show Subnets and Contracts)] をクリックして次のフィールドを表示します。

- a) [IP プレフィックス (IP Prefix)] フィールドに、サブネットの IP アドレスとネットマスクを入力します。
- b) [インフラ VRF ポリシー (Inter VRF Policy)] フィールドで、VRF 間ポリシーを設定するかどうかを決定します。

- VRF 間ポリシーを設定しない場合は、に進みます。 [7.c \(39 ページ\)](#)

- VRF 間ポリシーを設定する場合は、使用する適切な VRF 間ポリシーを選択します。次のオプションがあります。

- **[ルート リーク (Route Leaking)]**

[ルート リーク (Route Leaking)] を選択すると、[集約 (Aggregate)] フィールドが表示されます。このオプションも有効にする場合は、[集約 (Aggregate)] の横にあるボックスをクリックします。

- **セキュリティ。**

[インター VRF ポリシー (Inter VRF Policy)] フィールドでは、上記の 2 つのオプションのいずれかまたは両方を選択できます。

- c) [提供されたコントラクト (Provided Contract)] フィールドで、既存のプロバイダー契約を選択するか、[コントラクトの作成 (Create Contract)] をクリックしてプロバイダ契約を作成します。

- d) [消費されたコントラクト (Consumed Contract)] フィールドで、既存のコンシューマ コントラクトを選択するか、[コントラクトの作成 (Create Contract)] をクリックしてコンシューマ コントラクトを作成します。

- e) この外部 EPG に追加のサブネットを設定するかどうかを決定します。

- この外部 EPG に追加のサブネットを設定しない場合は、に進みます。 [ステップ 8 \(40 ページ\)](#)

- この外部 EPG に追加のサブネットを設定する場合は、[サブネットとコントラクト (Subnet and Contracts)] 領域で [+] をクリックして、別のサブネットに同じオプションを表示します。

(注) サブネットに入力した情報を削除する場合、または誤って追加したサブネット行を削除する場合は、削除するサブネット行のゴミ箱アイコンをクリックします。

ステップ 8 この SR-MPLS VRF L3Out に使用する追加の外部 EPG を作成するかどうかを決定します。

- この SR-MPLS VRF L3Out に使用する追加の外部 EPG を設定しない場合は、に進みます。[ステップ 9 \(40 ページ\)](#)
- この SR-MPLS VRF L3Out に使用する追加の外部 EPG を設定する場合は、[外部 EPG 名 (External EPG Name)] 領域で [+] をクリックして、別の外部 EPG に対して同じオプションを表示します。

(注) 外部 EPG に入力した情報を削除する場合、または誤って追加した外部 EPG エリアを削除する場合は、削除する外部 EPG エリアのゴミ箱アイコンをクリックします。

ステップ 9 [ルート マップ (External EPG Name)] 領域で、発信および着信ルート マップを設定します。

各 SR-MPLS VRF L3Out 内 :

- アウトバウンドルート マップ (エクスポート ルーティング ポリシー) の定義は必須です。これは、外部 DC-PE ルータにプレフィックスをアドバタイズできるようにするために必要です。
 - デフォルトでは、DC-PE ルータから受信したすべてのプレフィックスがファブリックに許可されるため、インバウンドルート マップ (インポート ルーティング ポリシー) の定義はオプションです。
- a) [アウトバウンド (Outbound)] フィールドで、既存のエクスポートルート マップを選択するか、[ルート制御用ルート マップの作成 (Create Route Maps for Route Control)] をクリックして新しいエクスポートルート マップを作成します。
 - b) [インバウンド (Inbound)] フィールドで、既存のインポートルート マップを選択するか、[ルート制御用ルート マップの作成 (Create Route Maps for Route Control)] をクリックして新しいインポート ルート マップを作成します。

ステップ 10 [SR-MPLS VRF L3Out の作成 (Create SR-MPLS VRF L3Out)] ウィンドウでの設定が完了したら、[送信 (Submit)] をクリックします。

GUI を使用した SR-MPLS カスタム QoS ポリシーの作成

SR MPLS カスタム QoS ポリシーは、MPLS QoS 出力 ポリシーで定義された着信 MPLS EXP 値に基づいて、SR-MPLS ネットワークから送信されるパケットのプライオリティを定義します。これらのパケットは、ACI ファブリック内にあります。また、MPLS QoS 出力ポリシーで定義された IPv4 DSCP 値に基づく MPLS インターフェイスを介して ACI ファブリックから離れるパケットの CoS 値および MPLS EXP 値をマーキングします。

カスタム出力ポリシーが定義されていない場合、デフォルトの QoS レベル (Level13) がファブリック内のパケットに割り当てられます。カスタム出力ポリシーが定義されていない場合、デフォルトの EXP 値 (0) がファブリックから離れるパケットにマーキングされます。

手順

- ステップ 1 メニューバーから [Tenants (テナント)] > [インフラ (infra)] を選択します。
- ステップ 2 左側のペインで、[インフラ (infra)] [ポリシー (Policies)] [プロトコル (Protocol)] [MPLS カスタム QoS (MPLS Custom QoS)] を選択します。 > > >
- ステップ 3 [MPLS カスタム QoS (MPLS Custom QoS)] フォルダを右クリックし、[MPLS カスタム QoS ポリシーの作成 (Create MPLS Custom QoS Policy)] を選択します。
- ステップ 4 表示される [MPLS カスタム QoS ポリシーの作成 (Create MPLS Custom QoS Policy)] ウィンドウで、作成するポリシーの名前と説明を入力します。

Create MPLS Custom QoS Policy ? X

Name:

Description:

MPLS IngressRule:

Priority	EXP Range From	EXP Range To	Target DSCP	Target CoS

MPLS EgressRule:

DSCP Range From	DSCP Range To	Target EXP	Target CoS

ステップ 5 [MPLS 入力ルール (MPLS Ingress Rule)] 領域で、[+] をクリックして入力 QoS 変換ルールを追加します。

MPLS ネットワークに接続されている境界リーフ (BL) に着信するすべてのトラフィックは、MPLS EXP 値に対してチェックされ、一致が検出されると、トラフィックは ACI QoS レベルに分類され、適切な CoS および DSCP 値でマークされます。

The screenshot shows a dialog box titled "Create MPLS Custom QOS Policy". It has a "Name" field containing "mpls-qos1" and a "Description" field containing "optional". Below these is a section for "MPLS IngressRule:" which contains a table with the following columns: Priority, EXP Range From, EXP Range To, Target DSCP, and Target CoS. Each column has a dropdown menu currently showing "Unspecified". To the right of the table are a trash icon and a "+" icon. At the bottom of the dialog are "Update" and "Cancel" buttons.

a) [優先順位 (Priority)] フィールドで、入力ルールの優先順位を選択します。

これは、ACI ファブリック内のトラフィックに割り当てる QoS レベルで、ACI はファブリック内のトラフィックのプライオリティを決めるために使用します。オプションの範囲は Level1 ~ Level6 です。デフォルト値は Level13 です。このフィールドで選択しない場合、トラフィックには自動的に Level13 の優先順位が割り当てられます。

b) [EXP 範囲開始 (EXP Range From)] と [EXP 範囲終了 (EXP Range To)] フィールドで、照合する入力 MPLS パケットの EXP 範囲を指定します。

c) [ターゲット DSCP (Target DSCP)] フィールドで、パケットが ACI ファブリック内にある場合にパケットに割り当てる DSCP 値を選択します。

指定された DSCP 値は、外部ネットワークから受信した元のトラフィックに設定されるため、トラフィックが宛先 ACI リーフ ノードで VXLAN カプセル化解除された場合にのみ再公開されます。

デフォルトは [未指定 (Unspecified)] です。つまり、パケットの元の DSCP 値が保持されます。

d) [ターゲット CoS (Target CoS)] フィールドで、パケットが ACI ファブリック内にある場合にパケットに割り当てる CoS 値を選択します。

指定された CoS 値は、外部ネットワークから受信した元のトラフィックに設定されるため、トラフィックが宛先 ACI リーフ ノードで VXLAN カプセル化解除された場合にのみ再公開されます。

デフォルトは [未指定 (Unspecified)] です。つまり、ファブリックで CoS 保存オプションが有効になっている場合にのみ、パケットの元の CoS 値が保持されます。

e) [更新 (Update)] をクリックして入力ルールを保存します。

f) 追加の入力 QoS ポリシー ルールについて、この手順を繰り返します。

ステップ6 [MPLS 出カールール (MPLS Egress Rule)] 領域で、[+] をクリックして出力 QoS 変換ルールを追加します。

トラフィックが境界リーフの MPLS インターフェイスから離れていくと、パケットの DSCP 値に基づいて照合され、一致が見つかり、MPLS EXP および CoS 値がポリシーに基づいて設定されます。

- a) [DSCP 範囲開始 (DSCP Range From)] と [DSCP 範囲終了 (DSCP Range To)] ドロップダウンを使用して、出力 MPLS パケットのプライオリティを割り当てるために一致させる ACI ファブリック パケットの DSCP 範囲を指定します。
- b) [ターゲット EXP (Target EXP)] ドロップダウンから、出力 MPLS パケットに割り当てる EXP 値を選択します。
- c) [ターゲット CoS (Target CoS)] ドロップダウンから、出力 MPLS パケットに割り当てる CoS 値を選択します。
- d) [更新 (Update)] をクリックして入力ルールを保存します。
- e) 追加の出力 QoS ポリシー ルールについて、この手順を繰り返します。

ステップ7 [OK] をクリックし、MPLS カスタム QoS の作成を完了します。

MPLS 統計情報の表示

次に、このトピックで説明する統計画面に表示するために選択できる MPLS 固有の統計情報を示します。

- [インターフェイスの SR-MPLS 統計情報の表示 \(44 ページ\)](#) で説明されているように、インターフェイス レベルでは、
- [VRS 向け SR-MPLS 統計情報の表示 \(45 ページ\)](#) で説明されているように、VRF レベルでは、

システム内のすべてのインターフェイスおよび VRF の統計情報を表示するには、次の場所に移動します。

[テナント (Tenants)] > [インフラ (infra)] > [ネットワーキング (Networking)] > [SR-MPLS Infra L3Outs]

[SR-MPLS インフラ L3Outs (SR-MPLS Infra L3Outs)] パネルが表示され、システムで設定されているすべての SR-MPLS infra L3Outs が表示されます。上位レベルの [SR-MPLS インフラ L3Out (SR-MPLS Infra L3Outs)] パネルで、表示する統計情報のタイプに応じて、適切な統計情報ページに移動します。

- [インターフェイス統計情報 (Interface Stats)] タブをクリックして、システム上のすべての MPLS インターフェイスの統計情報の概要を表示します。このウィンドウの各行には、特定のノード上の特定のインターフェイスの MPLS 統計情報が表示されます。



- (注) メインの SR-MPLS infra L3Outs ページに表示されるインターフェイス統計情報は、スイッチ名の末尾に「FX2」または「GX」がある境界リーフスイッチモデル上のすべての SR-MPLS 対応インターフェイスのみを対象としています。

他のレベルの MPLS インターフェイス統計情報を確認するには、[インターフェイスの SR-MPLS 統計情報の表示 \(44 ページ\)](#) を参照してください。

- [VRF 統計情報 (VRF Stats)] タブをクリックして、システム上のすべての MPLS VRF の統計情報の要約を表示します。このウィンドウの各行には、特定のノードに設定された特定の VRF の MPLS 統計情報が表示されます。

SR-MPLS インフラ L3Out プロパティ ページで提供される VRF 統計情報は、SR-MPLS インフラ L3Out のプロバイダーラベルが消費される特定の境界リーフスイッチまたはリモートリーフスイッチの個々の VRF 統計情報です。

MPLS VRF 統計情報のその他のレベルについては、[VRS 向け SR-MPLS 統計情報の表示 \(45 ページ\)](#) を参照してください。

インターフェイスの SR-MPLS 統計情報の表示

次に、このトピックで説明する統計画面に表示するために選択できる MPLS 固有のインターフェイス統計情報を示します。

- Mpls 出力ドロップ バイト
- Mpls 出力許可バイト
- Mpls 出力ドロップ パケット
- Mpls 出力許可パケット
- Mpls 受信ドロップ バイト
- Mpls Ingress Admit Bytes
- Mpls 受信ドロップ パケット
- Mpls 受信許可パケット

統計情報ページに表示される統計情報のタイプを変更するには、チェックボックスをクリックして **[統計情報の選択 (Select Stats)]** ウィンドウを開きます。エントリを左コラムから右コラムに移動して別の統計情報を表示し、右コラムから左コラムへ移動してビューから特定の統計情報を削除します。

このページの統計情報のレイアウトを変更して、統計情報を表形式で表示するには、3 本の横棒アイコンをクリックして **[テーブル ビュー (Table View)]** を選択します。

- SR-MPLS インフラ L3Out の SR-MPLS VRF L3Out 内のすべてのインターフェイスの詳細な集約インターフェイス統計情報を表示するには、その SR-MPLS インフラ L3Out に移動します。

[テナント (Tenant)]>[インフラ (infra)]>[ネットワーキング (Networking)]>
[SR-MPLS Infra L3Outs]> [SR-MPLS_infra_L3Out_name]

特定の SR-MPLS インフラ L3Out の下にある SR-MPLS VRF L3Out のすべてのインターフェイスの詳細な集約インターフェイス統計情報を表示するには、[統計情報 (Stats)]タブをクリックします。

- 特定のリーフ スイッチの特定のインターフェイスの統計情報を表示するには、リーフ スイッチのそのインターフェイス領域に移動します。

[Fabric Inventory Pod # leaf_switch Interfaces] をクリックし、[ルーテッド インターフェイス (Routed Interfaces)]または[カプセル化されたルーテッドインターフェイス (Encapsulated Routed Interfaces)]をクリックします。> > >

統計情報を取得する特定のインターフェイスをクリックし、[統計情報 (Stats)]タブをクリックします。

VRS 向け SR-MPLS 統計情報の表示

次に、このトピックで説明する統計画面に表示するために選択できる MPLS 固有の VRF 統計情報を示します。

- Mpls Vrf 出力ドロップ バイト
- Mpls Vrf 出力許可バイト
- Mpls Vrf 出力ドロップ パケット
- Mpls Vrf 出力許可パケット
- Mpls Vrf 受信ドロップ バイト
- Mpls Vrf 受信許可バイト
- Mpls Vrf 受信ドロップ パケット
- Mpls Vrf 受信許可パケット

統計情報ページに表示される統計情報のタイプを変更するには、チェックボックスをクリックして[統計情報の選択 (Select Stats)]ウィンドウを開きます。エントリを左コラムから右コラムに移動して別の統計情報を表示し、右コラムから左コラムへ移動してビューから特定の統計情報を削除します。

このページの統計情報のレイアウトを変更して、統計情報を表形式で表示するには、3本の横棒アイコンをクリックして[テーブル ビュー (Table View)]を選択します。

- 特定の VRF の詳細な集約 VRF 統計情報を表示するには、その VRF に移動します。

[テナント (Tenants)]> [tenant_name]> [ネットワーキング (Networking)]> [VRFs]> [VRF_name] の順にクリックします。

[統計情報 (Stats)] タブをクリックして、この特定の VRF の集約 VRF 統計情報を表示します。この VRF は SR-MPLS L3Out の 1 つで使用されており、この SR-MPLS L3Out には複数のリーフスイッチがあり、各リーフスイッチに複数のインターフェイスがあることに注意してください。このウィンドウに表示される統計情報は、この VRF で使用されているこの SR-MPLS L3Out 内のすべてのインターフェイスの集約です。

- 特定のリーフスイッチの VRF 統計情報を表示するには、そのリーフスイッチの VRF コンテキストに移動します。

[ファブリック (Fabric)]> [インベントリ (Inventory)]> [ポッド# (Pod #)]> [leaf_switch]> [VRF コンテキスト (VRF Contexts)]> [VRF_context_name]

[統計情報 (Stats)] タブをクリックして、この特定のリーフスイッチのこの VRF の統計情報を表示します。

SR-MPLS グローバル ブロック (GB) の設定

次の図に示すように、ACI ファブリックの境界リーフスイッチと DC-PE の間に SR ネットワークがある場合は、SR-MPLS グローバルブロック (GB) を設定します。

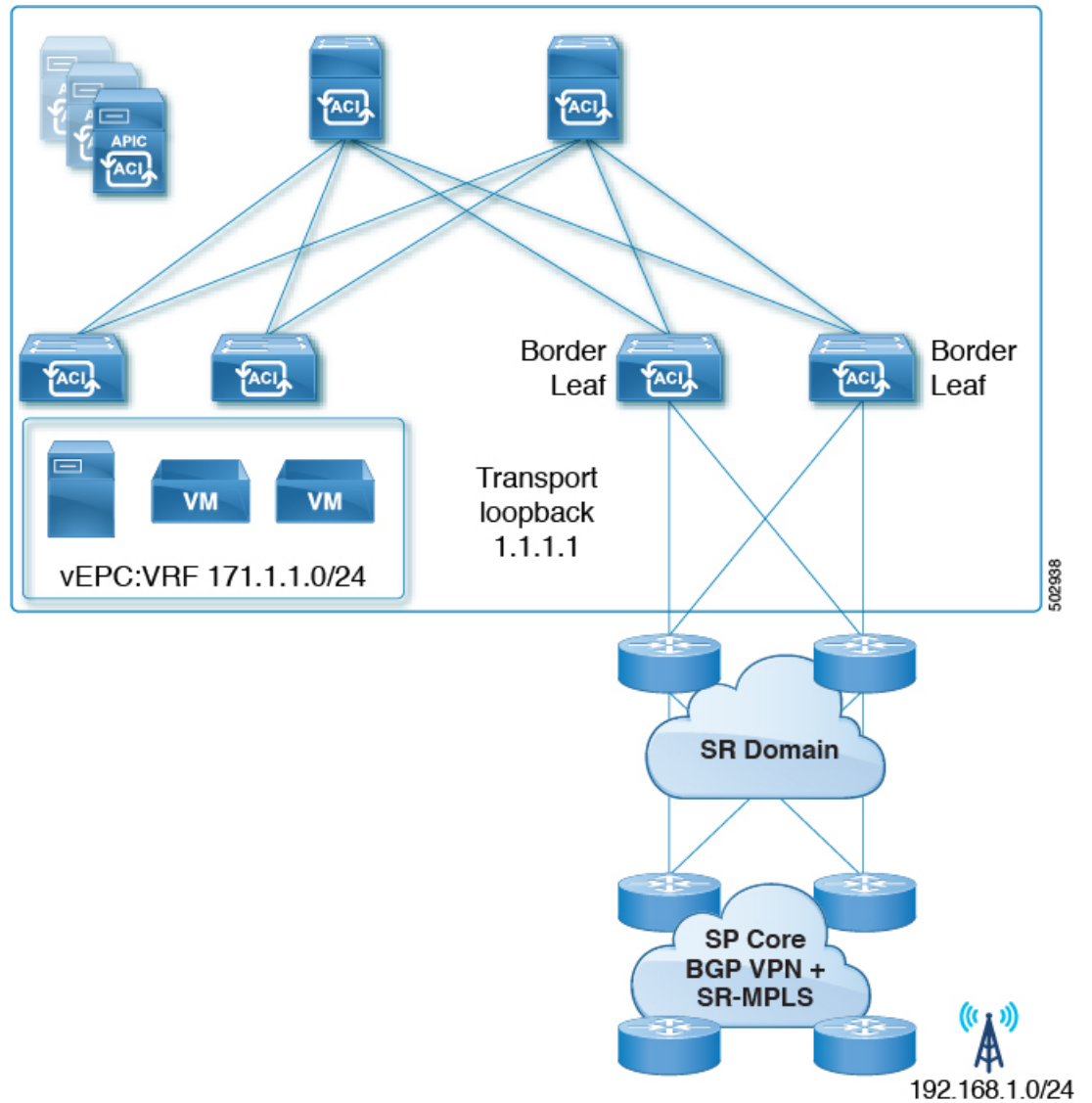

SR ドメイン内のすべてのノードで同じ SR-GB 設定を使用することを推奨します。

次に、SR-MPLS グローバルブロックを設定する際に考慮すべき重要なガイドラインを示します。

- 設定可能な SR-GB の範囲は 16000 ~ 471804 です。
- ACI ファブリックのデフォルトの SR-GB 範囲は 16000 ~ 23999 です。
- ACI は、アンダーレイ ラベルに対して常にヌルをアドバタイズします（トランスポート ループバック）。

手順

ステップ 1 [SR-MPLS グローバル設定 (SR-MPLS Global Configurations)] ウィンドウに移動します。

[テナント (Tenants)] > [インフラ (infra)] > [ポリシー (Policies)] > [プロトコル (Protocol)] > [MPLS グローバル設定 (MPLS Global Configurations)]

ステップ 2 メインの [SR-MPLS グローバル設定 (SR-MPLS Global Configurations)] 画面で [デフォルト (default)] をダブルクリックするか、左側のナビゲーションバーで [Mpls グローバル設定 (Mpls Global Configurations)] の下にある [デフォルト (default)] をクリックして、デフォルトの MPLS Global Configurations 画面にアクセスします。

デフォルトの [SR-MPLS グローバル設定] ウィンドウが表示されます。

SR-MPLS Global Configurations

Policy History

Properties

Name: default

Description: optional

SR Global Block Minimum: 16001

SR Global Block Maximum: 23999

Show Usage Reset Submit

ステップ 3 [SR グローバルブロック最小値 (SR Global Block Minimum)] フィールドに、SR-GB 範囲の最小値を入力します。

このフィールドの最小許容値は 16000 です。

ステップ 4 [SR グローバルブロック最大値 (SR Global Block Maximum)] フィールドに、SR-GB 範囲の最大値を入力します。

このフィールドの最大許容値は 471804 です。

ステップ 5 [Submit] をクリックします。

IP ハンドオフ設定から SR ハンドオフ設定への移行

始める前に：

リリース 5.0(1) 以前の ACI ハンドオフ：IP ハンドオフ（1 ページ）で説明されているように、プレリリース 5.0(1) IP ハンドオフ設定を使用する、事前に設定された L3Out があること。

このタスクの概要：

これらの手順では、で説明したように、Cisco APIC リリース 5.0(1) で導入された新しい SR-MPLS コンポーネントを使用して、以前に IP ハンドオフ設定（で説明されています）で設定した L3Out を SR ハンドオフ設定に移行する手順を示します。リリース 5.0(1) 以前の ACI ハンドオフ：IP ハンドオフ（1 ページ）リリース 5.0(1) での ACI ハンドオフ：SR ハンドオフ（2 ページ）

これらの手順では、2つのハンドオフが同じ外部ネットワークインフラストラクチャへの接続に使用され、外部デバイスが両方の L3Out を使用して ACI ファブリックにアクセスできることを前提としています。現在、外部クライアントは IP ハンドオフ設定で使用されている L3Out を介して着信することができますが、この項の手順を完了すると、外部クライアントは SR-MPLS ハンドオフ設定で使用されている L3Out を介して着信することができます。



(注) これらの手順では、次の用語を使用して 2 つのタイプの L3Out を区別します。

- IP ベースの L3Out：リリース 5.0(1) より前の IP ハンドオフ設定を使用している、以前に設定されたユーザ テナント L3Out に使用されます。
- SR-MPLS L3Out：Cisco APIC Release 5.0(1) で導入された新しい SR-MPLS コンポーネントを使用して設定された、新しく設定されたユーザ テナント L3Out に使用されます。

このプロセスの一部として実行する全体的な手順は次のとおりです。

- IP ベースの L3Out 設定をミラーリングするために、SR-MPLS VRF L3Out で外部 EPG を設定します。これには、着信トラフィックを分類するためのサブネット設定と、外部 EPG によって提供または消費されるコントラクトが含まれます。
- インバウンドおよびアウトバウンドトラフィックをリダイレクトして、SR-MPLS L3Out を優先するようにします。
- IP ベースの L3Out を切断します。

次の項では、上記の各手順の詳細な手順を示します。

SR-MPLS VRF L3Out での外部 EPG の設定

このタスクでは、SR-MPLS VRF L3Out で外部 EPG を設定して、IP ベースの L3Out 設定（以前に設定した、リリース 5.0(1) より前の IP ハンドオフ設定を使用する L3Out）をミラーリングします。これにはインバウンドトラフィックの分類のサブネット設定、および外部 EPG によって提供されるか消費されるコントラクトが含まれています。

始める前に

[IP ハンドオフ設定から SR ハンドオフ設定への移行（49 ページ）](#) に記載の情報について、確認してください。

手順

ステップ 1 新しいインフラ SR-MPLS L3Out をまだ作成していない場合は、作成します。

これらの手順については、[を参照してください。GUI を使用した SR-MPLS インフラ L3Out の設定（28 ページ）](#)

ステップ 2 新しいユーザテナント SR-MPLS L3Out を作成します（まだ作成していない場合）。

これらの手順については、[を参照してください。GUI を使用した SR-MPLS VRF L3Out の設定（37 ページ）](#) この L3Out は、以前に設定した IP ベースの L3Out と同じ VRF に関連付ける必要があります。

新しいユーザテナント SR-MPLS L3Out を作成するプロセスの一環として、この SR-MPLS L3Out の外部 EPG を設定するように求められます。

- 新しい SR-MPLS L3Out の外部 EPG には、以前に設定した IP ベースの L3Out に対して現在持っているものと同じ IP プレフィックス情報を入力します。
- 以前に設定した IP ベースの L3Out に複数の外部 EPG が設定されている場合は、新しい SR-MPLS L3Out に追加の外部 EPG を作成し、各 EPG に同じ IP プレフィックス情報を一致させます。

最終的に、新しい SR-MPLS L3Out 用に設定する外部 EPG 設定は、付随するサブネット設定とともに、以前に IP ベースの L3Out 用に設定した外部 EPG およびサブネット設定と一致する必要があります。

新しいユーザテナント SR-MPLS L3Out の作成手順を完了すると、2 つの L3Out（BGP の 2 つのパス）が作成されます。

- プレリリース 5.0(1) IP ハンドオフ設定を使用した、既存の、以前に設定した IP ベースの L3Out。内の [開始する前に (Before you begin)] 領域に記述があります。[IP ハンドオフ設定から SR ハンドオフ設定への移行（49 ページ）](#)
- Cisco APIC リリース 5.0(1) で導入された新しい SR-MPLS コンポーネントを使用して作成した新しい SR-MPLS L3Out。

ステップ 3 IP ベースの L3Out と同じセキュリティ ポリシーが SR-MPLS L3Out の外部 EPG に適用されていることを確認します。

非境界リーフ スイッチおよび境界リーフ スイッチでは、新しい SR-MPLS L3Out の作成時に設定した外部 EPG の新しいセキュリティ ポリシーにより、以前に設定された IP ベース L3Out のすべての EPG サブネットプレフィックスと衝突するすべてのサブネットで障害が発生します。これは、同じセキュリティ ポリシーが両方の L3Out の同じ外部 EPG に適用される限り、機能に影響を与えない障害です。

次のタスク

インバウンドおよびアウトバウンドトラフィックをリダイレクトし、に示す手順を使用して SR-MPLS L3Out を優先して開始するようにします。 [SR-MPLS L3Out へのトラフィックのリダイレクト \(51 ページ\)](#)

SR-MPLS L3Out へのトラフィックのリダイレクト

このタスクでは、着信トラフィックと発信トラフィックをリダイレクトして、SR-MPLS L3Out の優先を開始するようにします。

始める前に

- [IP ハンドオフ設定から SR ハンドオフ設定への移行 \(49 ページ\)](#) に記載の情報について、確認してください。
- に示す手順を使用して、IP ベースの L3Out 設定をミラーリングするように SR-MPLS VRF L3Out の外部 EPG を設定します。 [SR-MPLS VRF L3Out での外部 EPG の設定 \(50 ページ\)](#)

手順

ステップ 1 以前に設定した IP ベースの L3Out の BGP ピア接続プロファイルに移動します。

[ナビゲーション (Navigation)]ペインで、[テナント (Tenants)]> [tenant_name_for_IP_handoff_L3Out]> [ネットワーキング (Networking)]> [L3Outs]> [L3Out_name]> [論理ノード プロファイル (Logical Node Profiles)]> [logical_profile_name > [論理インターフェイス プロファイル (Logical Interface Profiles)]> [logical_interface_profile_name]> [BGP_peer_connectivity_profile] の順に移動します。

ステップ 2 左側のナビゲーションバーで [BGP ピア接続プロファイル (BGP Peer Connectivity Profile)] をクリックすると、[BGP ピア接続プロファイル (BGP Peer Connectivity Profile)] ページが右側のメイン ウィンドウに表示されます。

ステップ 3 [BGP ピア接続プロファイル (BGP Peer Connectivity Profile)] ページに [ルート制御プロファイル (Route Control Profile)] 領域が表示されるまでページを下にスクロールします。

ステップ 4 既存の IP ベースの L3Out に対してルート制御ポリシーがすでに設定されているかどうかを確認します。

既存の IP ベースの L3Out に対してルート制御ポリシーが設定されている場合と設定されていない場合があります。ただし、新しい SR-MPLS L3Out の場合は、ルート制御ポリシーを設定する必要があります。既存の IP ベースの L3Out にルート制御ポリシーが設定されている場合は、新しい SR-MPLS L3Out にそれらのルート制御ポリシーを使用できます。それ以外の場合は、SR-MPLS L3Out の新しいルート制御ポリシーを作成する必要があります。

- [ルート制御プロファイル (Route Control Profile)] テーブルに 2 つのルート制御プロファイルが表示されている場合：
 - エクスポートルート制御ポリシー。表の [方向 (Direction)] 列に [ルートエクスポートポリシー (Route Export Policy)] と表示されます。
 - インポートルート制御ポリシー。表の [方向 (Direction)] 列に [ルートインポートポリシー (Route Import Policy)] と表示されます。

IP ベースの L3Out に対してルート制御ポリシーがすでに設定されています。 [ステップ 5 \(53 ページ\)](#) に進みます。

- [ルート制御プロファイル (Route Control Profiles)] テーブルに 2 つのルート制御プロファイルが表示されない場合は、SR-MPLS L3Out に使用する新しいルートマップを作成します。
 - a) [ナビゲーション (Navigation)] ペインで、[テナント (Tenants)] > [tenant_name_for_IP_handoff_L3Out] > [ポリシー (Policies)] > [プロトコル (Protocol)] を展開します。
 - b) [ルート制御のルートマップ (Route Maps for Route Control)] を右クリックし、[ルート制御のルートマップの作成 (Create Route Maps for Route Control)] を選択します。
 - c) [ルート制御のルートマップの作成 (Create Route Maps for Route Control)] ダイアログボックスで、[名前 (Name)] フィールドに、ルートプロファイル名を入力します。
 - d) [タイプ (Type)] フィールドで、[ルーティングポリシーのみ照合 (Match Routing Policy Only)] を選択する必要があります。
 - e) [コンテキスト (Contexts)] 領域で [+] サインをクリックして、[ルート制御コンテキスト作成 (Create Route Control Context)] ダイアログボックスを表示し、次のアクションを実行します。
 1. 必要に応じて、[順序 (Order)] と [名前 (Name)] フィールドに入力します。
 2. [一致ルール (Match Rule)] フィールドで、[一致ルールの作成 (Create Match Rule)] をクリックします。
 3. [一致ルール (Match Rule)] ダイアログボックスの [名前 (Name)] フィールドに、一致ルールの名前を入力します。
 4. 該当するフィールド (一致 Regex コミュニティ条件、一致コミュニティ条件、および一致プレフィックス) に必要な情報を入力し、[送信 (Submit)] をクリックします。

5. [セットルール (Set Rule)]フィールドで、[ルートマップのセットルールの作成 (Create Set Rules for a Route Map)]をクリックします。
 6. [ルートマップのセットルールの作成 (Create Set Rules for a Route Map)]ダイアログボックスの[名前 (Name)]フィールドに、ルールの名前を入力します。
 7. 目的の属性および関連するコミュニティ、条件、タグ、および設定 (preferences) を選択します。[完了 (Finish)]をクリックします。
 8. [ルート制御コンテキストの作成 (Create Route Control Context)]ダイアログボックスで、[OK]をクリックします。
 9. [ルートマップの作成 (Create Route Map)]ダイアログボックスで、[送信 (Submit)]をクリックします。
- f) BGP ピア接続プロファイル スクリーンに移動します。
- [テナント (Tenants)]>[tenant_name_for_IP_handoff_L3Out]>[ネットワーキング (Networking)]>[L3Outs]>[L3out-name]>[論理ノード プロファイル (Logical Node Profiles)]>[logical-node-profile-name]> [論理インターフェイス プロファイル (Logical Interface Profiles)]> [logical-interface-profile-name] >[BGP_peer_connectivity_profile]
- g) 左側のナビゲーションバーで[BGP ピア接続プロファイル (BGP Peer Connectivity Profile)]をクリックすると、[BGP ピア接続プロファイル (BGP Peer Connectivity Profile)]ページが右側のメイン ウィンドウに表示されます。
- h) [ルート制御プロファイル (Route Control Profile)]フィールドまで下にスクロールし、[+]をクリックして次の項目を設定します。
- [名前 (Name)]: ルート インポート ポリシー用に設定したルート マップを選択します。
 - [方向 (Direction)]: [方向 (Direction)]フィールドで[ルート インポート ポリシー (Route Import Policy)]を選択します。

これらの手順を繰り返して、ルート エクスポート ポリシーのルート マップを選択し、[方向 (Direction)]フィールドで[ルート エクスポート ポリシー (Route Export Policy)]を設定します。

ステップ 5 移行を実行する VRF の境界リーフ スイッチ内のすべてのピアにルート ポリシーを設定することにより、BGP に新しい SR パスを選択させます。

- 以前に設定された IP ベースの L3Out が eBGP 用に設定されている場合、IP ベースの L3Out ピアのルート インポート ポリシーとルート エクスポート ポリシーの両方に、追加の AS パス エントリ (ローカル エントリと同じ AS など) を設定します。これが最も一般的なシナリオです。

(注) 次の手順では、ルート マップにルールが設定されていないことを前提としています。ルート マップに設定済みのルールをすでに設定している場合は、既存の設定済みルールを編集して AS パス エントリを追加します ([AS パスの設定 (Set AS Path)] チェックボックスをオンにし、[AS 番号を付加 (Prepend AS)] を選択して、[+] をクリックして AS 番号を付加します)。

1. [テナント (Tenant)] > [tenant_name_for_IP_handoff_L3Out] > [ポリシー (Policies)] > [プロトコル (Protocol)] > [セット ルール (Set Rules)] の順に移動し、[ルート マップのセット ルールの作成 (Create Set Rules for a Route Map)] を右クリックします。

[ルート マップの設定ルールの作成 (Create Set Rules For A Route Map)] ウィンドウが表示されます。

2. 設定ルールの A ルート マップの作成 ダイアログボックス、次のタスクを実行します。

1. [名前 (Name)] フィールドに、これらの設定ルールの名前を入力します。
2. [AS パスの設定 (Set AS Path)] チェックボックスをオンにし、[次へ (Next)] をクリックします。
3. [AS パス (AS Path)] ウィンドウで [+] をクリックして [AS パスの設定を作成 (Create Set AS Path)] ダイアログ ボックスを開きます。

3. 基準に [AS 番号の付加 (Prepend AS)] を選択し、[+] をクリックして AS 番号を先頭に付加します。

4. AS 番号とその順序を入力し、クリックして **更新**。

5. [OK] をクリックします。

6. [ルート マップの設定ルールを作成 (Create Set Rules For A Rout Map)] ウィンドウで AS パスに基づく設定ルールの基準を確認し、[完了 (Finish)] をクリックします。

7. この既存の IP ベースの L3Out の [BGP ピア接続プロファイル (BGP Peer Connectivity Profile)] 画面に戻ります。

[テナント (Tenants)] > [tenant_name_for_IP_handoff_L3Out] > [ネットワーク (Networking)] > [L3Outs] > [L3out-name] > [論理ノード プロファイル (Logical Node Profiles)] > [logical-node-profile-name] > [論理インターフェイス プロファイル (Logical Interface Profiles)] > [logical-interface-profile-name] > [BGP_peer_connectivity_profile]

8. [ルート制御プロファイル (Route Control Profile)] 領域までスクロールし、この既存の IP ベースの L3Out に使用されているエクスポートルート制御ポリシーとインポートルート制御ポリシーの両方のルート プロファイル名を確認します。

9. [テナント (Tenants)] > [tenant_name_for_IP_handoff_L3Out] > [ポリシー (Policies)] > [プロトコル (Protocol)] > [ルート制御のルートマップ (Route Maps for Route Control)] の順に移動します。

10. 最初に、この既存の IP ベースの L3Out に使用されているエクスポート ルート制御 プロファイルを見つけ、そのルート プロファイルをクリックします。
このルート制御プロファイルのプロパティ ページがメインパネルに表示されます。
 11. ページでルート制御コンテキスト エントリを見つけ、ルート制御コンテキスト エントリをダブルクリックします。
このルート制御コンテキストのプロパティ ページが表示されます。
 12. [セットルール (Set Rule)] 領域で、追加の AS パス エントリを使用してこれらの手順で前に作成した設定ルールを選択し、[送信 (Submit)] をクリックします。
 13. 次に、この既存の IP ベースの L3Out に使用されている import ルート制御プロファイルを見つけ、そのルートプロファイルをクリックしてから、インポートルート制御プロファイルの追加の AS パスエントリを使用してこれらの手順を繰り返します。これを行うと、外部ソースが優先を開始する必要がある着信トラフィックに影響します。
- 以前に設定された IP ベースの L3Out が iBGP 用に設定されている場合、SR-MPLS は eBGP のみをサポートするため、前の箇条書きの説明のように、eBGP が設定された SR-MPLS L3Out にトラフィックを誘導するためにローカル設定を使用する必要があります。IP ベースの L3Out ピアのルートインポートポリシーとルートエクスポートポリシーの両方を、より低いローカルプリファレンス値に設定します。
1. [テナント (Tenant)]>[tenant_name_for_IP_handoff_L3Out]>[ポリシー (Policies)]>[プロトコル (Protocol)]>[セットルール (Set Rules)]の順に移動し、[ルートマップのセットルールの作成 (Create Set Rules for a Route Map)] を右クリックします。
[ルートマップの設定ルールの作成 (Create Set Rules For A Route Map)] ウィンドウが表示されます。
 2. [名前 (Name)] フィールドに、名前を入力します。
 3. [プリファレンスの設定 (Set Preference)] チェックボックスをオンにします。
[プリファレンス (Preferences)] フィールドが表示されます。
 4. BGP ローカルプリファレンス パス値を入力します。
範囲は 0 ~ 4294967295 です。
 5. [完了 (Finish)] をクリックします。
 6. この既存の IP ベースの L3Out の [BGP ピア接続プロファイル (BGP Peer Connectivity Profile)] 画面に戻ります。
[テナント (Tenants)]>[tenant_name_for_IP_handoff_L3Out]>[ネットワーク (Networking)]>[L3Outs]>[L3out-name]>[論理ノード プロファイル (Logical Node Profiles)]>[logical-node-profile-name]>[論理インターフェイス プロファイル (Logical Interface Profiles)]>[logical-interface-profile-name]>[BGP_peer_connectivity_profile]

7. [ルート制御プロファイル (Route Control Profile)] 領域までスクロールし、この既存の IP ベースの L3Out に使用されているエクスポートルート制御ポリシーとインポートルート制御ポリシーの両方のルート プロファイル名を確認します。
8. [テナント (Tenants)] > [tenant_name_for_IP_handoff_L3Out] > [ポリシー (Policies)] > [プロトコル (Protocol)] > [ルート制御のルートマップ (Route Maps for Route Control)] の順に移動します。
9. 最初に、この既存の IP ベースの L3Out に使用されているエクスポート ルート制御プロファイルを見つけ、そのルート プロファイルをクリックします。
このルート制御プロファイルのプロパティ ページがメインパネルに表示されます。
10. ページでルート制御コンテキストエントリを見つけ、ルート制御コンテキストエントリをダブルクリックします。
このルート制御コンテキストのプロパティ ページが表示されます。
11. [セットルール (Set Rule)] 領域で、BGP ローカルプリファレンス パスを使用してこれらの手順で作成した設定ルールを選択し、[送信 (Submit)] をクリックします。
12. 次に、この既存の IP ベースの L3Out に使用されているインポートルート制御プロファイルを見つけ、そのルートプロファイルをクリックしてから、インポートルート制御プロファイルの BGP ローカルプリファレンス パス エントリを使用してこれらの手順を繰り返します。

ステップ 6 トラフィックが SR-MPLS パスを選択していることを確認します。

ルーティング/パスの選択は、SR-MPLS を使用する必要があります (BGP は、IP パスよりも SR-MPLS パスを選択する必要があります)。各 VRF の URIB のトラフィックとルートをモニタして、SR-MPLS パスが選択されていることを確認できます。

次のタスク

に示す手順を使用して、IP ベースの L3Out を切断します。[IP ベースの L3Out の切断 \(56 ページ\)](#)

IP ベースの L3Out の切断

このタスクでは、IP ベースの L3Out を切断します。

始める前に

- [IP ハンドオフ設定から SR ハンドオフ設定への移行 \(49 ページ\)](#) に記載の情報について、確認してください。

- に示す手順を使用して、IP ベースの L3Out 設定をミラーリングするように SR-MPLS VRF L3Out の外部 EPG を設定します。[SR-MPLS VRF L3Out での外部 EPG の設定 \(50 ページ\)](#)
- インバウンドおよびアウトバウンドトラフィックをリダイレクトし、に示す手順を使用して SR-MPLS L3Out を優先して開始するようにします。[SR-MPLS L3Out へのトラフィックのリダイレクト \(51 ページ\)](#)

手順

ステップ 1 IP パスをクリーンアップします。

次のいずれかの方法を使用して、IP パスをクリーンアップできます。

- 以前に設定した IP ベースの L3Out の外部 EPG で一度に 1 つのサブネットを削除します。
- 以前に設定した IP ベースの L3Out の外部 EPG を削除します。

上記のいずれかの方法では、障害がクリアされ、SR-MPLS L3Out の外部 EPG が展開されます。セキュリティ ポリシーを IP ベースの L3Out から SR-MPLS L3Out に変更するプロセスの一環として、最大 15 秒のドロップが発生する可能性があります。その期間が経過すると、ACI から外部へのアウトバウンドトラフィックは SR-MPLS パスを使用します。

以前に設定した IP ベースの L3Out が新しい SR-MPLS L3Out に正常に移行された場合は、以前に設定した IP ベースの L3Out を削除できます。

ステップ 2 SR-MPLS に移行する追加の L3Out/VRF があるかどうかを確認します。

他のユーザ L3Out および VRF を SR-MPLS に移行するには、[IP ハンドオフ設定から SR ハンドオフ設定への移行 \(49 ページ\)](#) の手順を繰り返します。

[IP ハンドオフ設定から SR ハンドオフ設定への移行 \(49 ページ\)](#) の同じ手順を使用して、テナント GOLF L3Out とテナント SR-MPLS L3Out 間の移行を行うこともできます。

ループ防止のための BGP ドメインパス機能について

BGP ルーティング ループは、次のようなさまざまな条件が原因で発生することがあります。

- AS パス チェックなどの既存の BGP ループ防止メカニズムの意図的な無効化
- 異なる VRF または VPN 間のルート リーク

次に、BGP ルーティング ループが発生するシナリオの例を示します。

1. BGP IP L3Out ピアから受信したプレフィックス P1 は、Multiprotocol Border Gateway Protocol (MP-BGP) を使用して ACI ファブリックでアドバタイズされます。

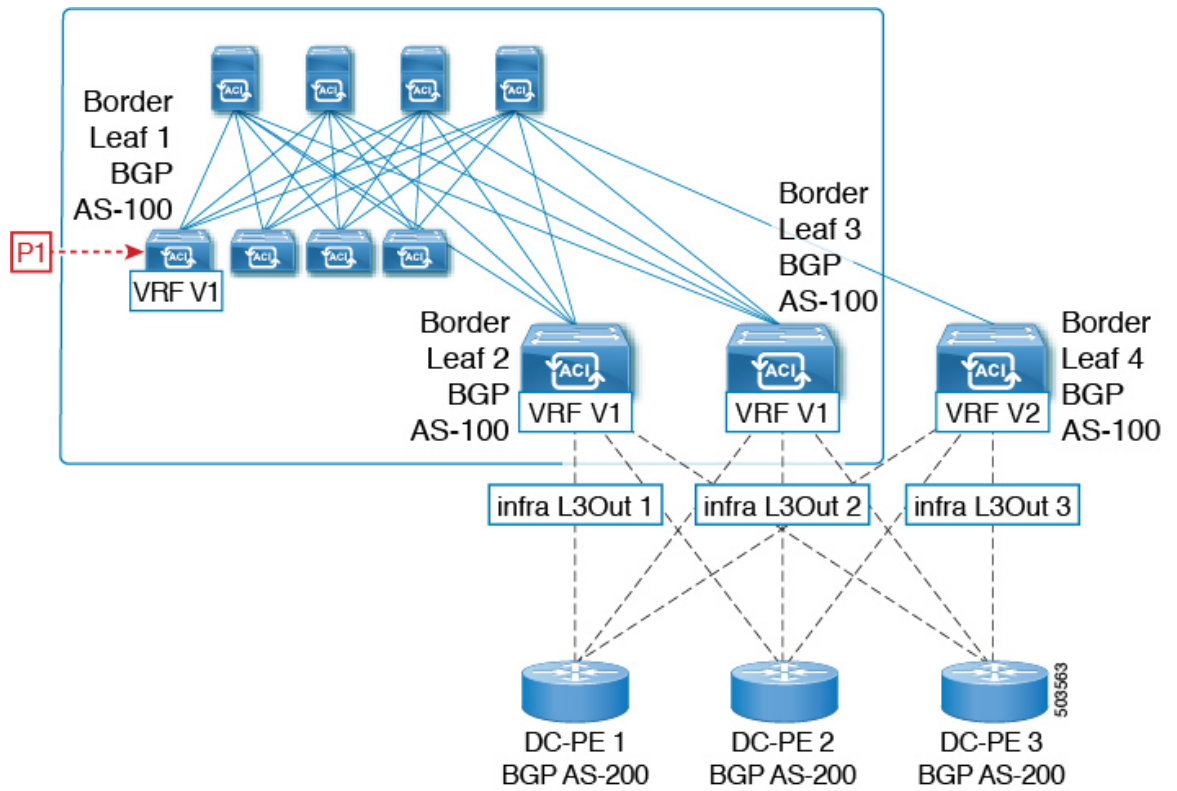

2. 中継のケースとして、このプレフィックスは SR-MPLS インフラ L3Out を介して外部にアドバタイズできます。

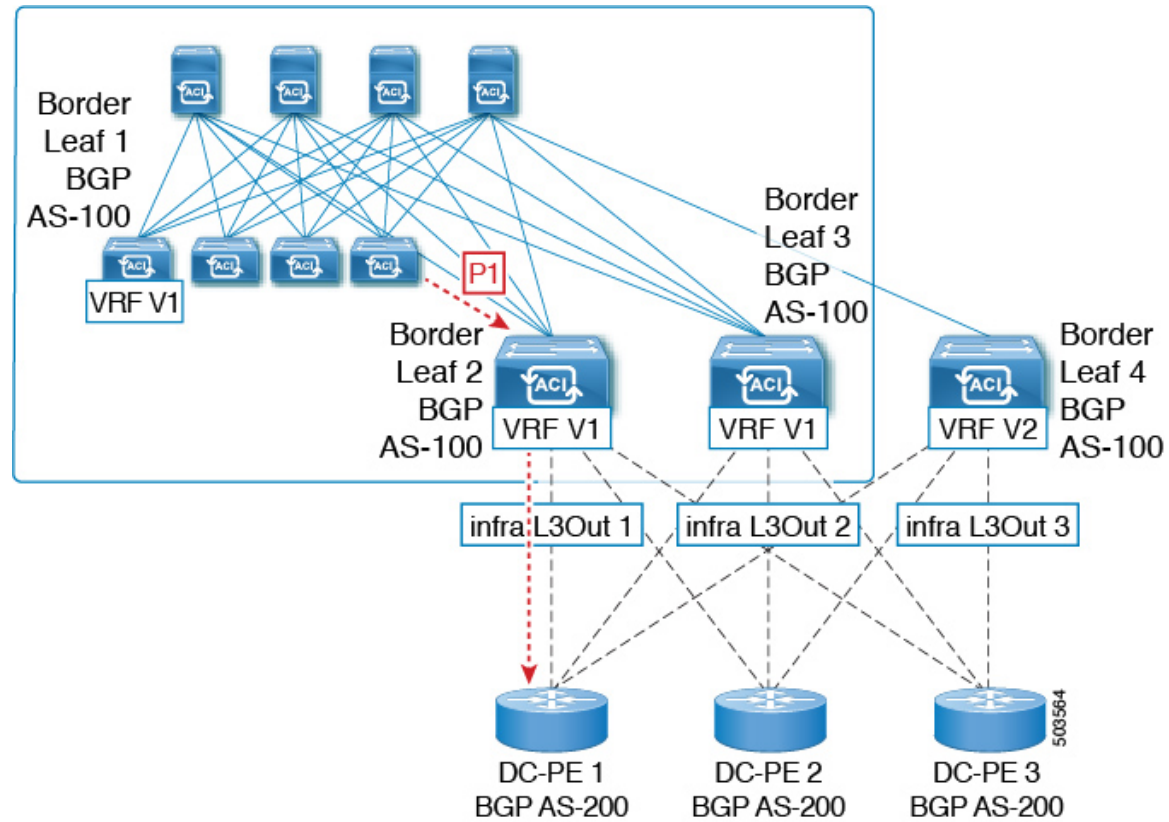

- このプレフィックスは、同じ VRF または異なる VRF のいずれかで、コアから ACI ファブリックにインポートできます。

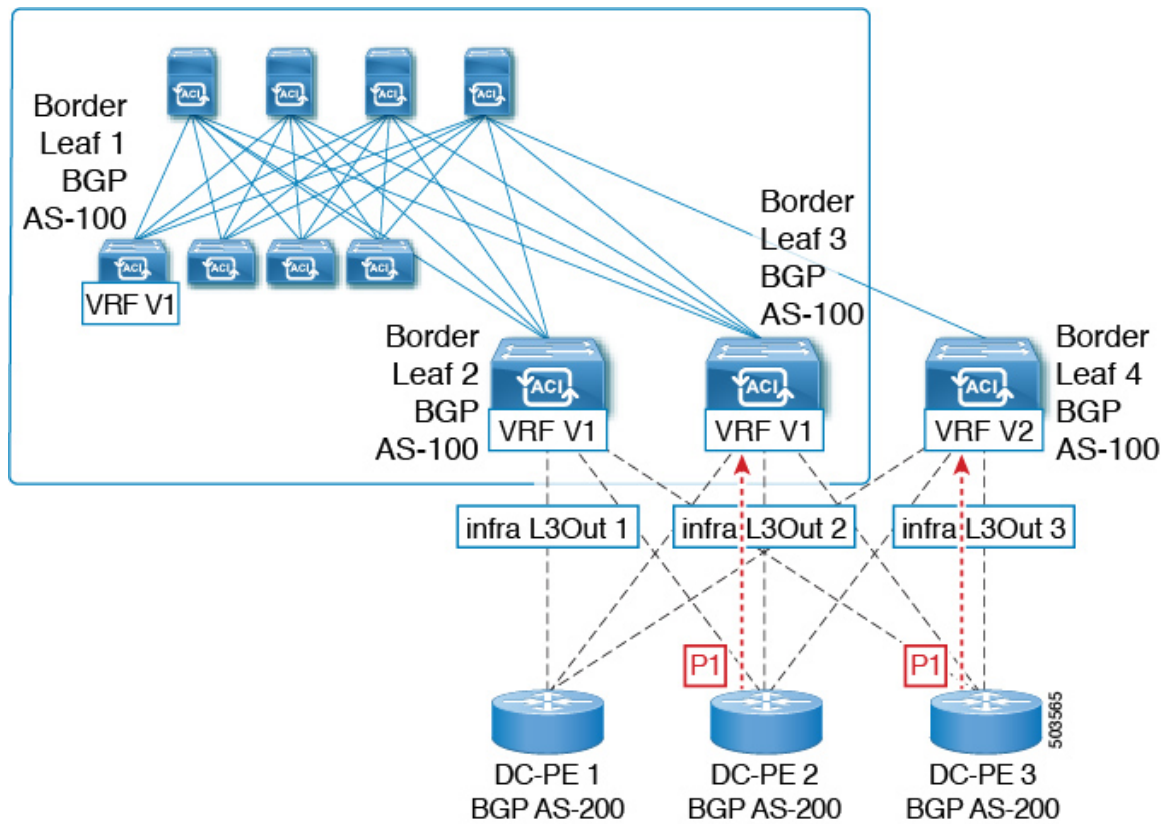

4. BGP ルーティンググループは、同じ VRF から、または別の VRF からのリークによって、このインポートされたプレフィックスが発信元スイッチにアドバタイズされる時に発生します。

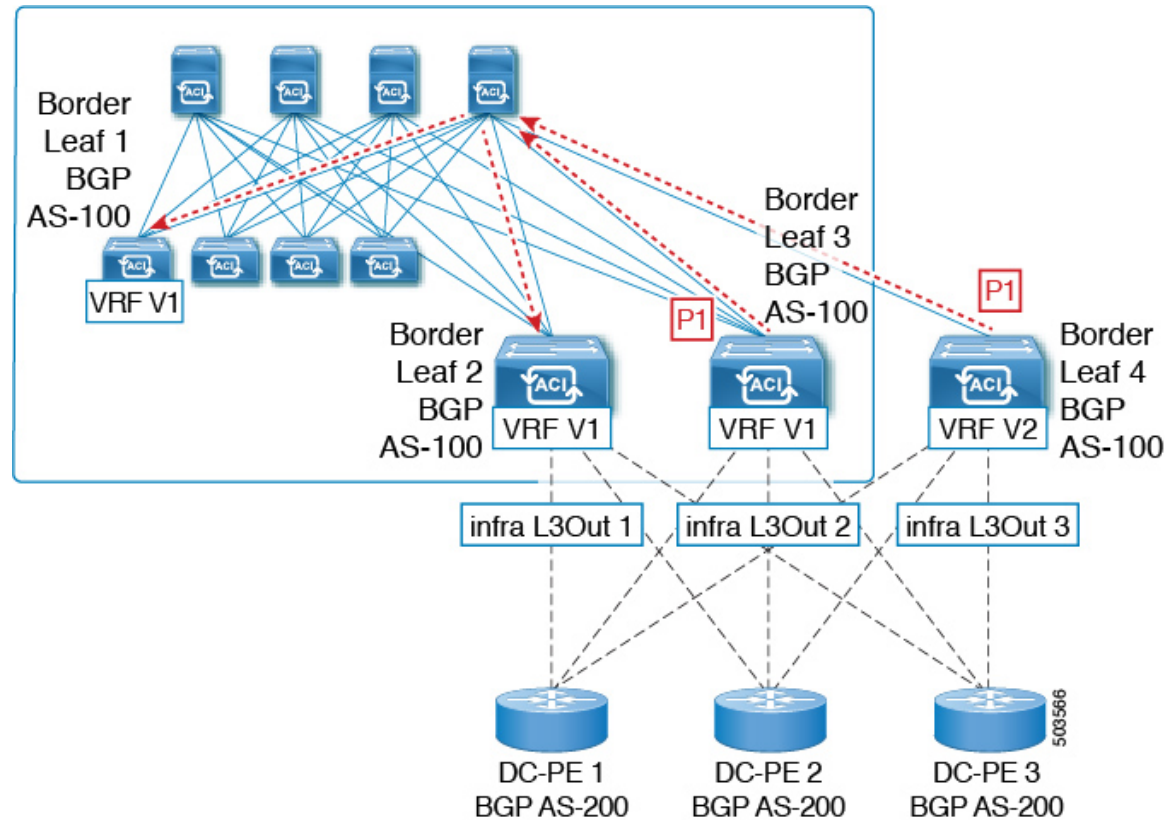

リリース 5.1(3) 以降では、新しい BGP ドメインパス機能を使用できます。これは、次の方法で BGP ルーティング ループを支援します。

- 同じ VPN または拡張 VRF 内、および異なる VPN または VRF 内のルートが通過する個別のルーティング ドメインを追跡します。
- ルートがすでに通過したドメイン内の VRF にループバックするタイミングを検出します (通常、ドメイン間のステッチングポイントである境界リーフスイッチだけでなく、場合によっては内部スイッチでも)。
- ループにつながる場合に、ルートがインポートまたは受け入れられないようにします。

ACI ファブリック内では、VRF スコープはグローバルであり、設定されているすべてのスイッチに拡張されます。したがって、VRF のドメインからエクスポートされたルートは、他のスイッチの VRF に受信されないようにします。

次のコンポーネントは、ループ防止のために BGP ドメインパス機能で使用されます。

- **Routing domain ID** : ACI サイトのすべてのテナント VRF は、1 つの内部ファブリック ドメイン、各 SR-MPLS インフラ L3Out の各 VRF に 1 つのドメイン、および各 IP L3Out に 1 つのドメインに関連付けられます。BGP ドメインパス機能が有効になっている場合、これらの各ドメインには、次の形式で一意的なルーティング ドメイン ID が割り当てられます。Base:<variable>

- Base は、[BGP ルートリフレクタ ポリシー (BGP Route Reflector Policy)] ページの [ドメイン ID ベース (Domain ID Base)] フィールドに入力されたゼロ以外の値です。
- <variable> は、そのドメイン専用ランダムに生成された値です。
- **ドメインパス (Domain path)** : ルートが通過するドメインセグメントは、BGP ドメインパス属性を使用して追跡されます。
 - ルートを受信する送信元ドメインの VRF のドメイン ID がドメインパスの先頭に追加されます。
 - 送信元ドメイン ID はドメインパスの先頭に追加され、境界リーフスイッチのドメイン間でルートが再生成されます。
 - VRF のローカルドメイン ID のいずれかがドメインパスにある場合、外部ルートは受け入れられません。
 - ドメインパスは、次のように表される各ドメインセグメントとともに、オプションの遷移 BGP パス属性として伝送されます。 <Domain-ID:SAFI>
 - ACI 境界リーフスイッチは、ドメイン内のリンクを追跡するために、ローカルに発信されたルートと外部ルートの両方に VRF 内部ドメイン ID を付加します。
 - 内部ドメインからのルートをインポートし、競合する外部ドメイン ID を持つノードの VRF にインストールして、内部バックアップまたは中継パスを提供できます。
 - インフラ L3Out ピアの場合、ピアドメインのドメイン ID がルートのドメインパスに存在する場合、ピアへのルートのアドバタイズメントはスキップされます (アウトバウンドチェックは IP L3Out ピアには適用されません)
 - 境界リーフスイッチと非境界リーフスイッチはどちらもドメインパス属性を処理します。



(注) ループ防止のために BGP ドメインパス機能を設定するか、GUI または REST API を使用して、受信したドメインパスを送信するように設定をイネーブルにすることができます。ループ防止のために BGP ドメインパス機能を設定したり、NX-OS スタイルの CLI を介して受信ドメインパスを送信するように設定したりすることはできません。



(注) 以前のリリースからリリース 5.1(3) にアップグレードするときに、VRF 間共有サービス用に設定されたコントラクトがある場合、BGP ドメイン ID にリリース 5.1(3) にアップグレードする前に設定された契約で設定されています。このような状況では、契約を削除してから、契約を追加し直すと、BGP ドメインの更新が可能になります。これは、リリース 5.1(3) へのアップグレード前に設定された契約がある場合にのみ問題になります。これは、リリース 5.1(3) へのアップグレードの完了後に新しい契約を作成する場合は問題になりません。

GUI を使用したループ防止のための BGP ドメインパス機能の設定

始める前に

[ループ防止のための BGP ドメインパス機能について \(57 ページ\)](#) に記載されている情報を使用して、BGP ドメインパス機能に精通します。

手順

ステップ 1 ループ防止に BGP ドメインパス機能を使用する場合は、BGP ルートリフレクターに BGP ドメインパス属性を設定します。

(注) ループ防止に BGP ドメインパス機能を使用しないが、受信したドメインパスを送信する場合は、この手順で BGP ドメインリフレクターの BGP ドメインパス機能を有効にしないでください。代わりに、に直接移動して、適切な BGP 接続ウィンドウの [ドメインパスの送信 (Send Domain Path)] フィールドのみを有効にします。 [ステップ 2 \(64 ページ\)](#)

a) [システム (System)] > [システム設定 (System Settings)] > [BGP ルートリフレクター (BGP Route Reflector)] の順に移動します。

[BGP ルートリフレクター (BGP Route Reflector)] ウィンドウが表示されます。このウィンドウで [ポリシー (Policy)] ページタブが選択されていることを確認します。

b) [ドメイン ID ベース (Domain ID Base)] フィールドを見つけます。

c) [ドメイン ID ベース (Domain ID Base)] フィールドに数値を入力します。

- BGP ドメインパス機能を有効にするには、1 - 4294967295 の値を入力します。ACI ファブリックがマルチサイト環境の一部である場合は、この [ドメイン ID ベース (Domain ID Base)] フィールドでこの ACI ファブリックに固有の一意の値を使用してください。
- BGP ドメインパス機能を無効にするには、この [ドメイン ID ベース (ID Base)] フィールドに 0 を入力します。

ループ防止の BGP ドメインパス機能が有効になっている場合は、Base:<variable> 形式の暗黙のルーティング ドメイン ID が割り当てられます。

- [ベース (Base)] は、この [ドメイン ID ベース (Domain ID Base)] フィールドに入力したゼロ以外の値です。
- <変数 (variable)> は、VRF または L3Out 用にランダムに生成された値で、ループ防止の BGP ドメインパス機能に使用されます。

このルーティング ドメイン ID は、次のドメインを識別するために BGP に渡されます。

- VRF : そのテナントの VRF ウィンドウの [ポリシー (Policy)] タブにある [ルーティング ドメイン ID (Routing Domain ID)] フィールドに示されているように、各 VRF にランダムに生成された値を使用して内部ドメイン ID によって識別されます。
- IP L3Out : IP L3Out の [BGP ピア接続プロファイル (BGP Peer Connectivity Profile)] ウィンドウの [ルーティング ドメイン ID (Routing Domain ID)] フィールドに示されているように、各 IP L3Out に対してランダムに生成された値を使用して、外部ドメイン ID によって識別されます。
- SR-MPLS infra L3Out : 各 SR-MPLS VRFL3Out のウィンドウの [SR-MPLS Infra L3Outs] テーブルの [ルーティング ドメイン ID (Routing Domain ID)] 列に示されているように、各 SR-MPLS infra L3Out の各 VRF にランダムに生成された値を使用して、外部ドメイン ID によって識別されます。

Domain-Path 属性は、パス内のルーティングドメイン ID に基づいてループをチェックするために着信方向で処理されます。Domain-Path 属性はピアに送信されます。これは、次の手順で説明するように、IP L3Out または SR-MPLS infraL3Out の BGP ピアレベルの [ドメインパスの送信 (Send Domain Path)] フィールドを使用して個別に制御されます。

ステップ 2 BGP ドメインパス属性をピアに送信するには、適切な BGP 接続ウィンドウで [ドメインパスの送信 (Send Domain Path)] フィールドを有効にします。

ループ防止のために BGP ドメインパス機能を使用する場合は、最初に [ドメインベース ID (Domain Base ID)] を設定してから、ここで [ドメインパスの送信 (Send Domain Path)] フィールドを有効にします。 [ステップ 1 \(63 ページ\)](#) ループ防止のために BGP ドメインパス機能を使用しない場合でも、受信したドメインパスを送信する場合は、ここで [ドメインパスの送信 (Send Domain Path)] フィールドのみを有効にします (その場合は [ドメインベース ID (Domain Base ID)] を設定しないでください) 。 [ステップ 1 \(63 ページ\)](#)

- IP L3Out ピアの [ドメインパスの送信 (Send Domain Path)] フィールドを有効にするには、次の手順を実行します。
 1. IP L3Out ピアの [BGP ピア接続プロファイル (BGP Peer Connectivity Profile)] ウィンドウに移動します。

```
[テナント (Tenant) ]>[tenant_name]>[ネットワーキング (Networking) ]>[L3Outs]>[L3Out_name]>[論理ノード プロファイル (Logical Node Profile) ]>[log_node_prof_name]>[論理インターフェイス プロファイル (Logical Interface Profile) ]>[log_int_prof_name]>[BGP ピア (BGP Peer) ]<address>-ノード (Node) -[<node_ID>]
```

 この設定された L3Out の [BGP ピア接続プロファイル (BGP Peer Connectivity Profile)] ウィンドウが表示されます。
 2. [BGP ピア接続プロファイル (BGP Peer Connectivity Profile)] ウィンドウで [BGP 制御 (BGP Controls)] 領域を見つけます。
 3. [BGP 制御 (BGP Controls)] 領域で、[ドメインパスの送信 (Send Domain Path)] フィールドの横にあるボックスをクリックします。
 4. [送信 (Submit)] をクリックします。`

このアクションは、BGP ドメインパス属性をピアに送信します。

- SR-MPLS インフラ L3Out ピアの [ドメインパスの送信 (Send Domain Path)] フィールドを有効にするには、次の手順を実行します。

1. [テナント (Tenant)] > [infra] > [ネットワーキング (Networking)] > [SR-MPLS Infra L3Outs] > [SR-MPLS-infra-L3Out_name] > [論理ノード プロファイル (Logical Node Profiles)] > [log_node_prof_name] の順に移動します。

この設定済み SR-MPLS インフラ L3Out の [論理ノードプロファイル (Logical Node Profile)] ウィンドウが表示されます。

2. [BGP-EVPN 接続プロファイル (BGP-EVPN Connectivity Profile)] 領域を見つけ、新しい BGP-EVPN 接続ポリシーを作成するか、または既存の BGP-EVPN 接続ポリシーの [ドメインパスの送信 (Send Domain Path)] フィールドを有効にするかを決定します。

- 新しい BGP-EVPN 接続ポリシーを作成する場合は、[BGP-EVPN 接続プロファイル (BGP-EVPN Connectivity Profile)] 領域のテーブルの上にある [+] をクリックします。[BGP-EVPN 接続ポリシーの作成 (Create BGP-EVPN Connectivity Policy)] ウィンドウが表示されます。
- 既存の BGP-EVPN 接続ポリシーの [ドメインパスの送信 (Send Domain Path)] フィールドを有効にする場合は、[BGP-EVPN 接続プロファイル (BGP-EVPN Connectivity Profile)] 領域のテーブルでそのポリシーをダブルクリックします。[BGP-EVPN 接続ポリシー (BGP-EVPN Connectivity Policy)] ウィンドウが表示されます。

3. ウィンドウで [BGP 制御 (BGP Controls)] 領域を見つけます。
4. [BGP 制御 (BGP Controls)] 領域で、[ドメインパスの送信 (Send Domain Path)] フィールドの横にあるボックスをクリックします。
5. [送信 (Submit)] をクリックします。

このアクションは、BGP ドメインパス属性をピアに送信します。

ステップ 3 適切なエリアに移動して、さまざまなドメインに割り当てられたルーティング ID を確認します。

- VRF ドメインに割り当てられたルーティング ID を確認するには、次の手順を実行します。
Tenant tenant_name Networking VRFs VRF_name をクリックし、その VRF の [ポリシー (Policy)] タブをクリックして、[VRF] ウィンドウの [ルーティング ドメイン ID (Routing Domain ID)] フィールドのエントリを見つけます。 > > >
- IP L3Out ドメインに割り当てられたルーティング ID を確認するには、次の手順を実行します。
[テナント (Tenants)] > [tenant_name] > [ネットワーキング (Networking)] > [L3Outs] > [L3Out_name] > [論理ノード プロファイル (Logical Node Profiles)] > [log_node_prof_name] > [BGP ピア (BGP Peer)] の順に移動し、その後 [BGP ピア接続プロファイル (BGP Peer

Connectivity Profile)] ウィンドウの [ルーティング ドメイン ID (Routing Domain ID)] フィールドでエントリを見つけます。

- SR-MPLS インフラ L3Out ドメインに割り当てられたルーティング ID を確認するには、次の場所に移動します。

[テナント (Tenants)] [tenant_name] [ネットワーキング (Networking)] [SR-MPLS VRF L3Outs] [SR-MPLS_VRF_L3Out_name] をクリックし、[SR-MPLS VRFL3Out] のウィンドウで [SR-MPLS Infra L3Outs] テーブルの [ルーティング ドメイン ID (Routing Domain ID)] カラムのエントリを見つけます。 > > >

翻訳について

このドキュメントは、米国シスコ発行ドキュメントの参考和訳です。リンク情報につきましては、日本語版掲載時点で、英語版にアップデートがあり、リンク先のページが移動/変更されている場合がありますことをご了承ください。あくまでも参考和訳となりますので、正式な内容については米国サイトのドキュメントを参照ください。