



ケーブルおよびポートの仕様

この付録では、Cisco Nexus 6004 スイッチのケーブルおよびポートの仕様について説明します。
この付録は、次の項で構成されています。

- 「コンソールポート」(P.C-2)
- 「サポートされる電源コードとプラグ」(P.C-2)
- 「ジャンパ電源コード」(P.C-8)

ケーブルの RJ-45 コネクタのピン割り当て

表 C-1 に、コンソールケーブルの RJ-45 コネクタのピン割り当てを示します。

表 C-1 ケーブルコネクタのピン割り当て

信号名	P1、P1-45 ピン	P2、DB-9 ピン	信号名
RTS	1	8	CTS
DTR	2	6	DSR
TXD	3	2	ZXD
GND	4	5	GND
GND	5	5	GND
ZXD	6	3	TXD
DSR	7	4	DTR
CTS	8	7	RTS

コンソールポート

コンソールポートは、RJ-45 コネクタを備えた非同期の RS-232 シリアルポートです。

サポートされる電源コードとプラグ

各電源装置には個別の電源コードがあります。標準の電源コードまたはジャンパ電源コードは、IEC 60320 C19 コンセントのある配電ユニットへの接続に使用できます。標準の電源コードには、スイッチとの接続側に IEC C13 コネクタが付いています。オプションのジャンパ電源コード（キャビネット用）には、スイッチとの接続側に IEC C13 コネクタ、IEC C13 コンセントとの接続側に IEC C14 コネクタが付いています。



(注)

使用できるのは、スイッチに付属の標準の電源コードまたはジャンパ電源コードだけです。

表 C-2 に、Cisco Nexus 6004 スイッチの電源コード、およびそれらの長さ（フィート単位とメートル単位）を示します。

表 C-2 Cisco Nexus 6004 スイッチの電源コード

説明	長さ		電源コードの参照図
	フィート	メートル	
CAB-250V-10A-AR 電源コード 250 VAC 10 A、IRAM 2073 プラグ アルゼンチン	8.2	2.5	☒ C-1
CAB-9K10A-AU 電源コード 250 VAC 10 A、3112 プラグ オーストラリア	8.2	2.5	☒ C-2
CAB-250V-10A-CN 電源コード 250 VAC 10 A、GB 2009 プラグ 中国	8.2	2.5	☒ C-3
CAB-9K10A-EU 電源コード 250 VAC 10 A、M 2511 プラグ 欧州	8.2	2.5	☒ C-4
CAB250V-10A-ID 電源コード 250 VAC 16A、EL-208 プラグ 南アフリカ、アラブ首長国連邦、インド	8.2	2.5	☒ C-5
CAB-250V-10A-IS 電源コード 250 VAC 10 A、SI-32 プラグ イスラエル	8.2	2.5	☒ C-6
CAB-9K10A-IT 電源コード 250 VAC 10 A、CEI 23-16 プラグ イタリア	8.2	2.5	☒ C-7
CAB-9K10A-SW 電源コード 250 VAC 10 A、MP232 プラグ スイス	8.2	2.5	☒ C-8

表 C-2 Cisco Nexus 6004 スイッチの電源コード (続き)

説明	長さ		電源コードの参照図
	フィート	メートル	
CAB-9K10A-UK 電源コード 250 VAC 10 A、BS1363 プラグ (13 A ヒューズ) 英国	8.2	2.5	☒ C-9
CAB-AC-250V/13A 電源コード 250 VAC 13 A、NEMA L6-20 プラグ 北米	6.6	2.0	☒ C-10
CAB-N5K6A-NA 電源コード 250 VAC 10 A、NEMA 6-15 プラグ 北米	8.2	2.5	☒ C-11
CAB-9K12A-NA 電源コード 125 VAC 13 A、NEMA 5-15 プラグ 北米	8.2	2.5	☒ C-12
CAB-C13-CBN 電源コード 250 VAC 10 A、SS 10A プラグ	8.2	2.5	☒ C-13
CAB-IND-10A 電源コード 250 VAC 10 A、EL 208B プラグ	8.2	2.5	☒ C-14
CAB-C13-C14-JMPR キャビネット ジャンパ電源コード 250 VAC 13 A、C13-C14 コネクタ	2.2	0.7	☒ C-15

図 C-1 SFS-250V-10A-AR



図 C-2 CAB-9K10A-AU



図 C-3 SFS-250V-10A-CN

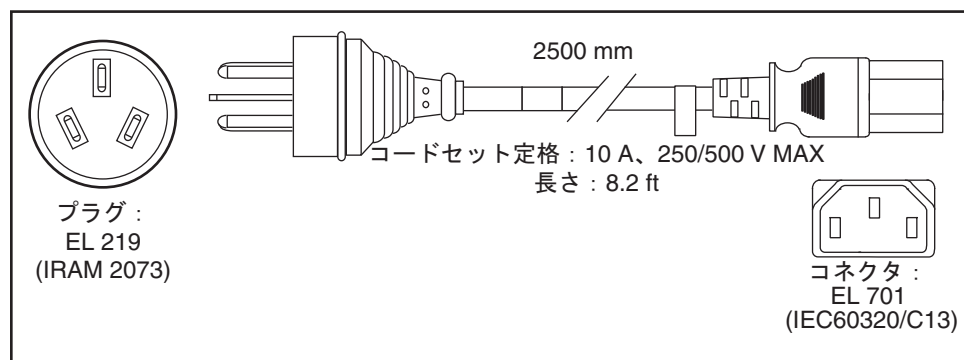

図 C-4 CAB-9K10A-EU

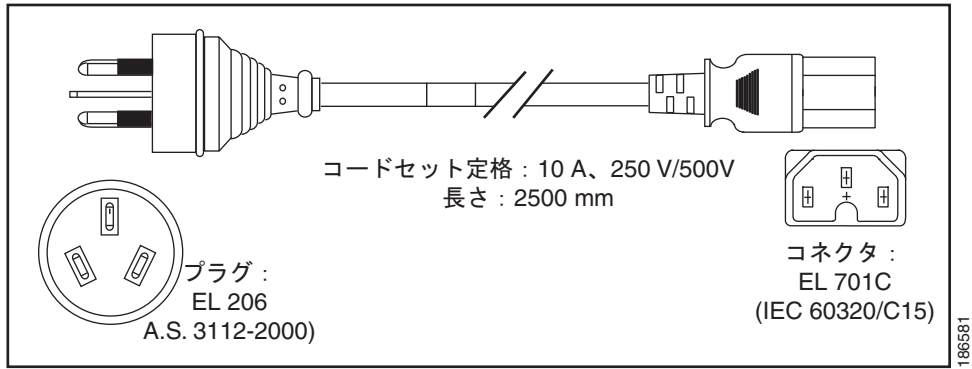

図 C-5 SFS-250V-10A-ID

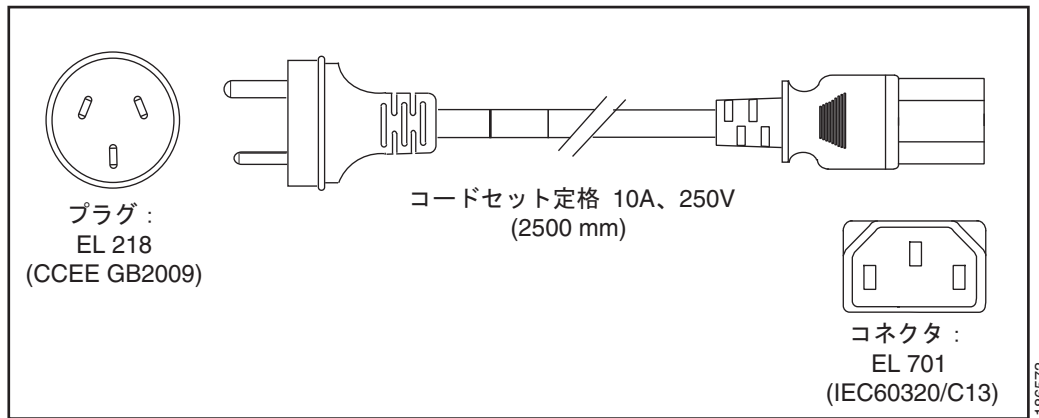

図 C-6 SFS-250V-10A-IS

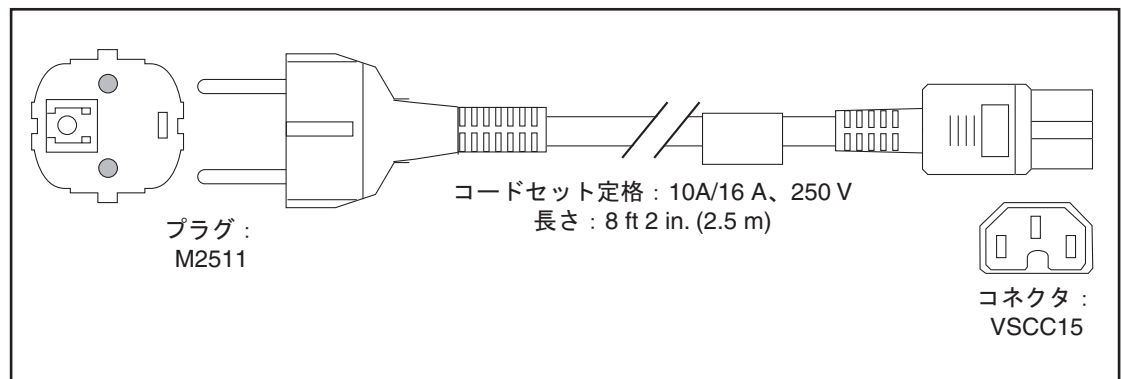

図 C-7 CAB-9K10A-IT

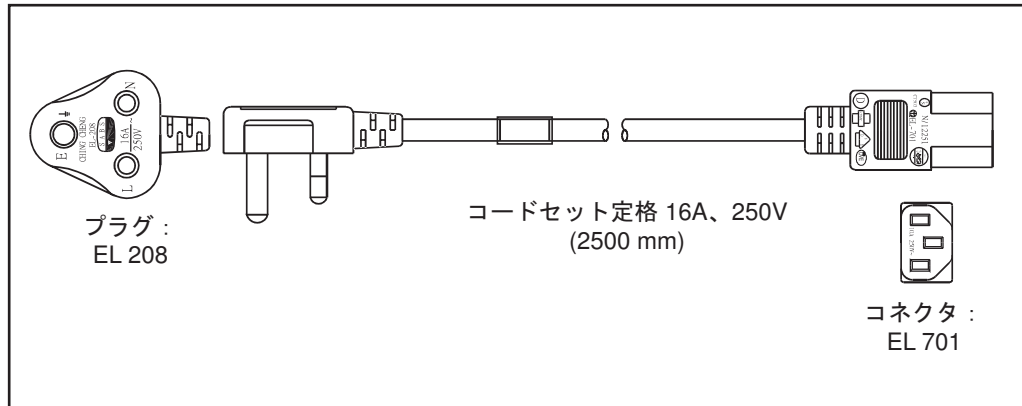

図 C-8 CAB-9K10A-SW

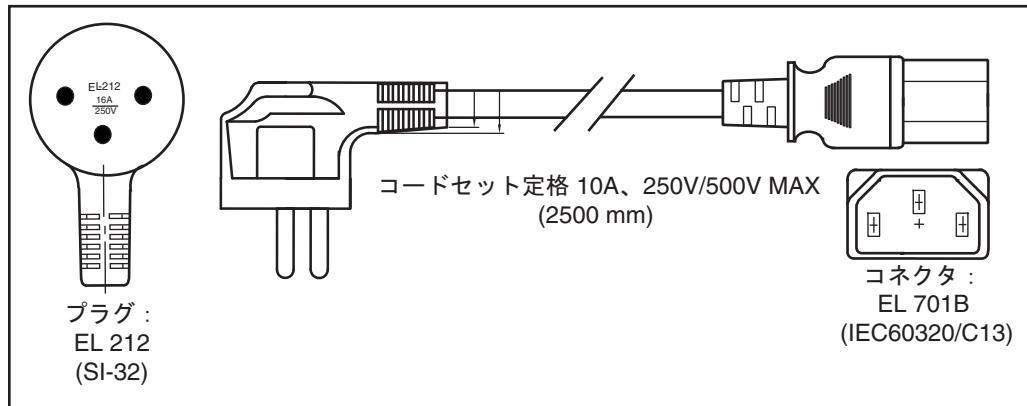

186580

図 C-9 CAB-9K10A-UK

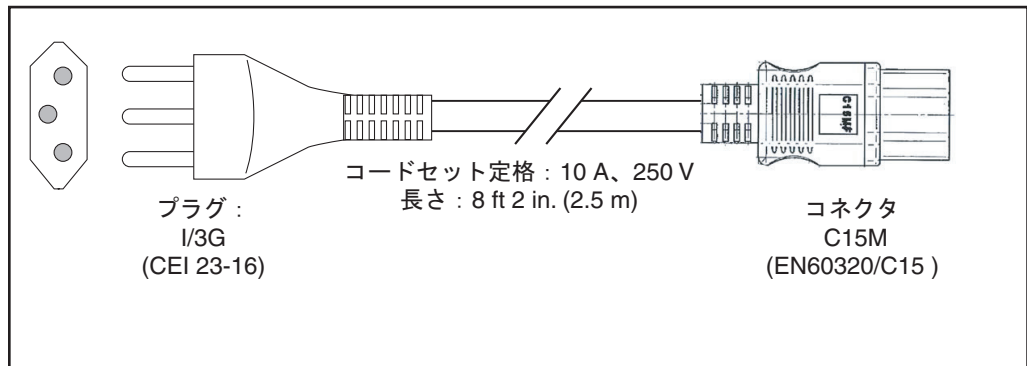
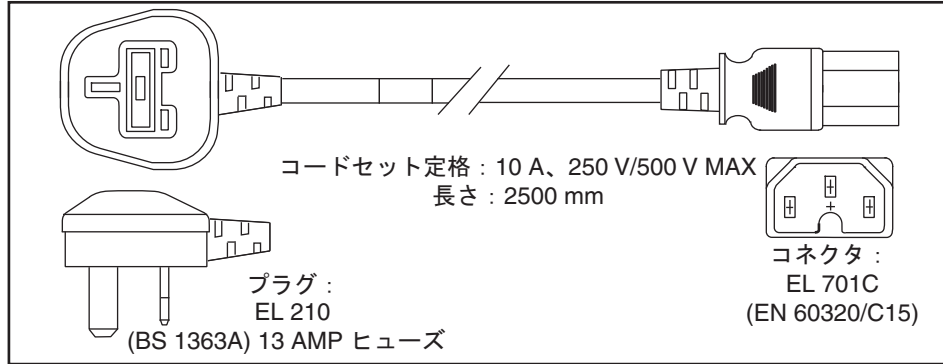
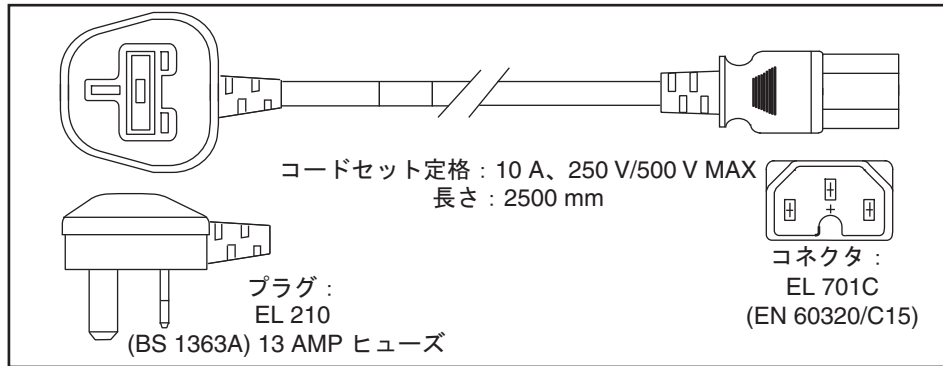

186580

図 C-10 CAB-AC-250V/13A

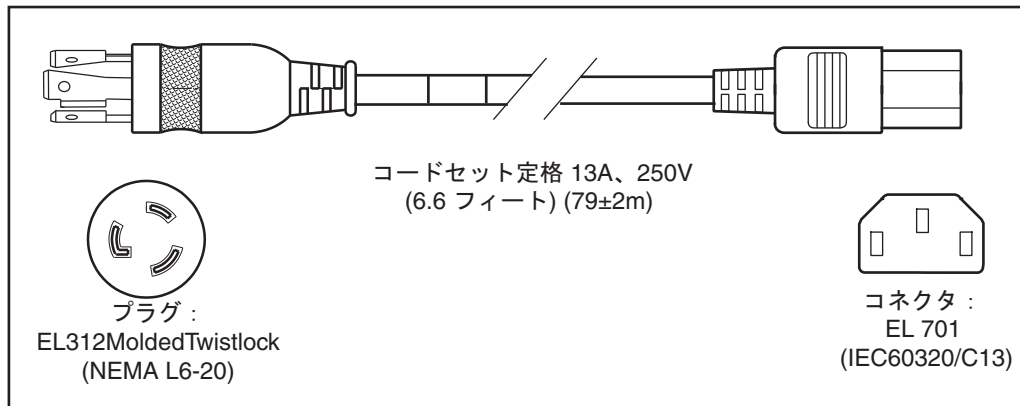

186568

図 C-11 CAB-N5K6A-NA



図 C-12 CAB-9K12A-NA



図 C-13 CAB-C13-CBN

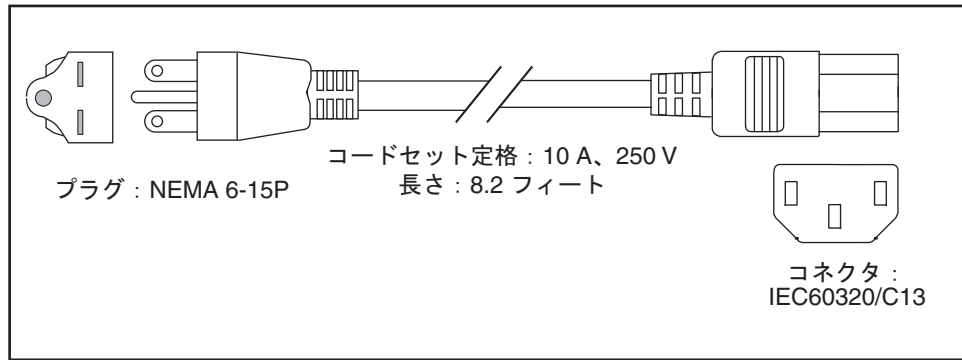

図 C-14 CAB-IND-10A

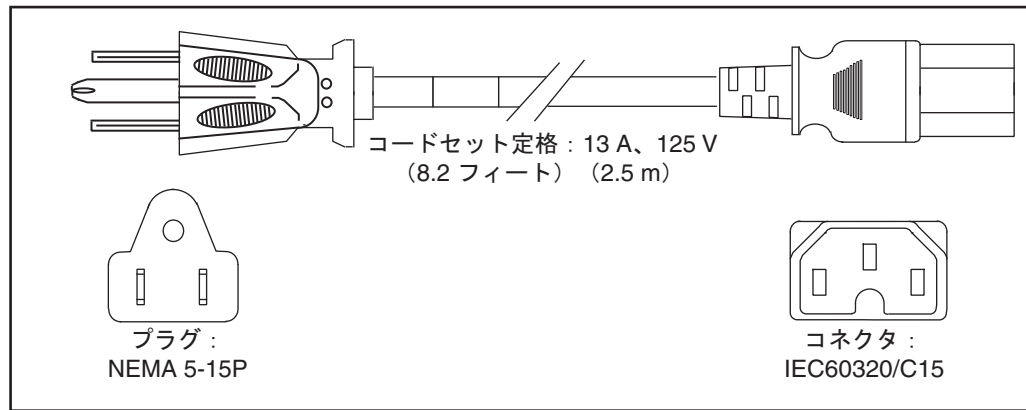

ジャンパ電源コード

図 C-15 に、Cisco Nexus 6000 シリーズ スイッチ用のオプションのジャンパ電源コードのプラグ コネクタを示します。このケーブルを、電源モジュールと、キャビネットの配電ユニットのコンセントに接続します。このケーブルには 6 フィートおよび 9 フィート (2 および 3 m) の長さがあります。

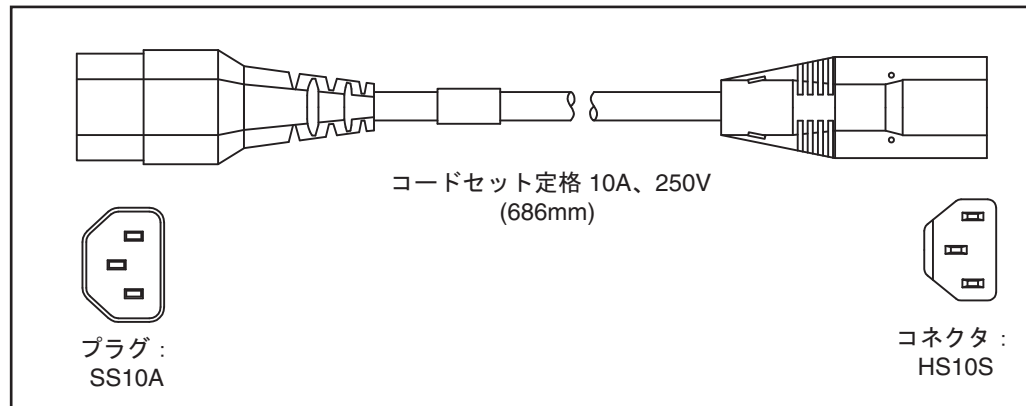
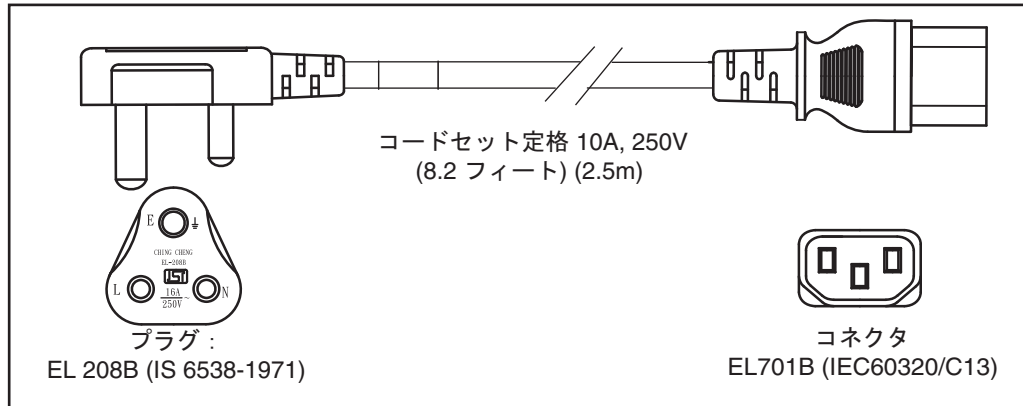
図 C-15 CAB-C13-C14-JMPR、ジャンパ電源コード

