



## 새시 마운트

---

- 새시 포장 풀기 및 검사, 1 페이지
- 슬라이드 레일을 사용하여 새시 랙 마운트, 2 페이지
- 새시 접지, 8 페이지

## 새시 포장 풀기 및 검사



---

**참고** 새시는 배송에 앞서 철저한 검사를 받습니다. 배송 중에 손상되거나 어떤 품목이 사라진 경우 즉시 고객 서비스 담당자에게 문의하십시오. 손상으로 새시를 반송해야 하는 경우를 대비해 배송 컨테이너를 보관하십시오.

---

새시와 함께 배송되는 내용물의 목록은 [패키지 구성 내용](#) 섹션을 참조하십시오.

---

- Step 1** 새시를 카드보드 컨테이너에서 꺼내고 모든 포장재를 보관합니다.
- Step 2** 고객 서비스 담당자가 제공한 장비 목록과 배송 품목을 비교합니다. 모든 품목이 도착했는지 확인합니다.
- Step 3** 손상된 부분이 있는지 확인하고 불일치하거나 손상된 곳이 있으면 고객 서비스 담당자에게 알립니다. 다음 정보를 미리 준비하십시오.
- 배송업체 송장 번호(배송 전표 참고)
  - 손상된 장치의 모델 및 일련 번호
  - 손상에 대한 설명
  - 손상이 설치에 미친 영향
-

## 슬라이드 레일을 사용하여 새시 랙 마운트

이 절차에서는 슬라이드 레일을 사용하여 Secure Firewall 4200을 랙에 설치하는 방법을 설명합니다. 이 절차는 4200 Series의 모든 모델에 적용됩니다. 새시에 페그를 사용하여 슬라이드 레일을 고정합니다. 새시의 랙 설치와 관련된 PID 목록은 [제품 ID 번호](#)의 내용을 참고하십시오. Secure Firewall 4200의 모든 모델에서 케이블 관리 브래킷(선택 사항)을 설치할 수 있습니다.

랙은 표준 EIA(Electronic 산업 협회) 랙입니다. 이는 4-post-EIA-310-D이며, EIA에서 지정한 현재 수정 버전입니다. 세로 구멍 간격은 0.50인치(12.70mm)~0.625인치(15.90mm)~625인치(15.90mm)에서 교대로 반복됩니다. 시작 및 중지 공간은 0.50인치 구멍의 중간에 있습니다. 수평 간격은 18.312인치(465.1mm)이며, 랙 개구부는 최소 17.75인치(450mm)로 지정됩니다.

슬라이드 레일을 사용하여 Secure Firewall 4200을 랙에 설치하려면 다음 도구가 필요합니다.

- Phillips 드라이버
- 슬라이드 레일 2개(부품 번호 800-109129-01)
- 슬라이드 레일 액세스리 키트(부품 번호 53-101561-01):
  - 슬라이드 레일 장착 브래킷 2개(부품 번호 700-121935-01)
  - 새시에 브래킷을 고정하기 위한 8-32 x 0.302인치 슬라이드 레일 마운팅 브래킷 Phillips 나사 6개(부품 번호 48-102184-01)
  - 새시를 랙에 고정하기 위한 M3 x 0.5mm x 6mm Phillips 나사 2개(부품 번호 48-101144-01)
- 케이블 관리 브래킷 키트(선택 사항)(부품 번호 69-101031-01)
  - 케이블 관리 브래킷 2개(부품 번호 700-130991-01)
  - 8-32 x 0.375인치 Phillips 나사 4개(부품 번호 48-2696-01)

슬라이드 레일 어셈블리는 랙 포스트 전면에 정사각형 슬롯, 원형 7.1mm 홀 및 #10~32 나사산 홀, #12~24 나사산 홀이 있는 4포스트 랙 및 캐비닛에 설치할 수 있습니다. 슬라이드 레일은 앞뒤 간격이 24~36인치인 랙 포스트에 설치할 수 있습니다. 슬라이드 레일 랙에 마운팅하려면 랙 마운팅 포스트는 2~3.5mm 두께여야 합니다.

### 안전 경고

다음 경고에 유의하십시오.



**경고!** 명령문 164 — 들어 올리기 요구 사항

제품의 무거운 부분을 들어 올리려면 두 사람이 필요합니다. 부상을 방지하려면 허리를 곧게 펴고 허리가 아닌 다리 힘으로 들어 올리십시오.



**경고!** 명령문 **1006**, 랙 마운트 및 서비스 작업을 위한 새시 경고

이 장치를 랙에 마운트하거나 점검할 때 신체 상해를 방지하기 위해 시스템이 안정된 상태로 유지되도록 각별히 주의해야 합니다. 다음은 안전을 보장하기 위해 제공되는 지침입니다.

- 이 장치가 랙에 있는 유일한 장치인 경우 랙의 맨 아래쪽에 마운트되어야 합니다.
- 부분적으로 차 있는 랙에 이 장치를 마운트할 때는 가장 무거운 구성 요소가 랙의 맨 아래쪽에 놓이도록 아래쪽에서 위쪽으로 로드합니다.
- 랙에 안정화 디바이스가 있을 경우 랙에 장치를 마운트하거나 서비스하기 전에 안정화 디바이스를 설치하십시오.



**경고!** 명령문 **1024**, 접지 컨덕터

이 장비는 접지되어야 합니다. 감전 위험을 줄이기 위해 접지 컨덕터를 끄거나 제대로 설치된 접지 컨덕터 없이 장비를 가동해서는 안 됩니다. 적절한 접지가 가능한지 확실치 않은 경우에는 해당 전기 검사 기관이나 전기 기사에게 문의하십시오.



**경고!** 명령문 **1047** — 과열 방지

화재나 신체적 상해의 위험을 줄이려면 권장 최고 주변 온도인 104°F(40°C)를 초과하는 곳에서 작동하지 마십시오.



**경고!** 명령문 **1073**—사용자가 정비할 수 있는 부품 없음

내부에 서비스 가능한 부품이 없습니다. 감전위험을 방지하려면, 개봉하지 마십시오.

**Step 1**

8-32 x 0.302인치 Phillips 나사 6개(한 면당 3개)를 사용하여 새시의 각 측면에 슬라이드 레일 잠금 브래킷을 부착합니다.

그림 1: 새시의 측면에 슬라이드 레일 잠금 브래킷 부착

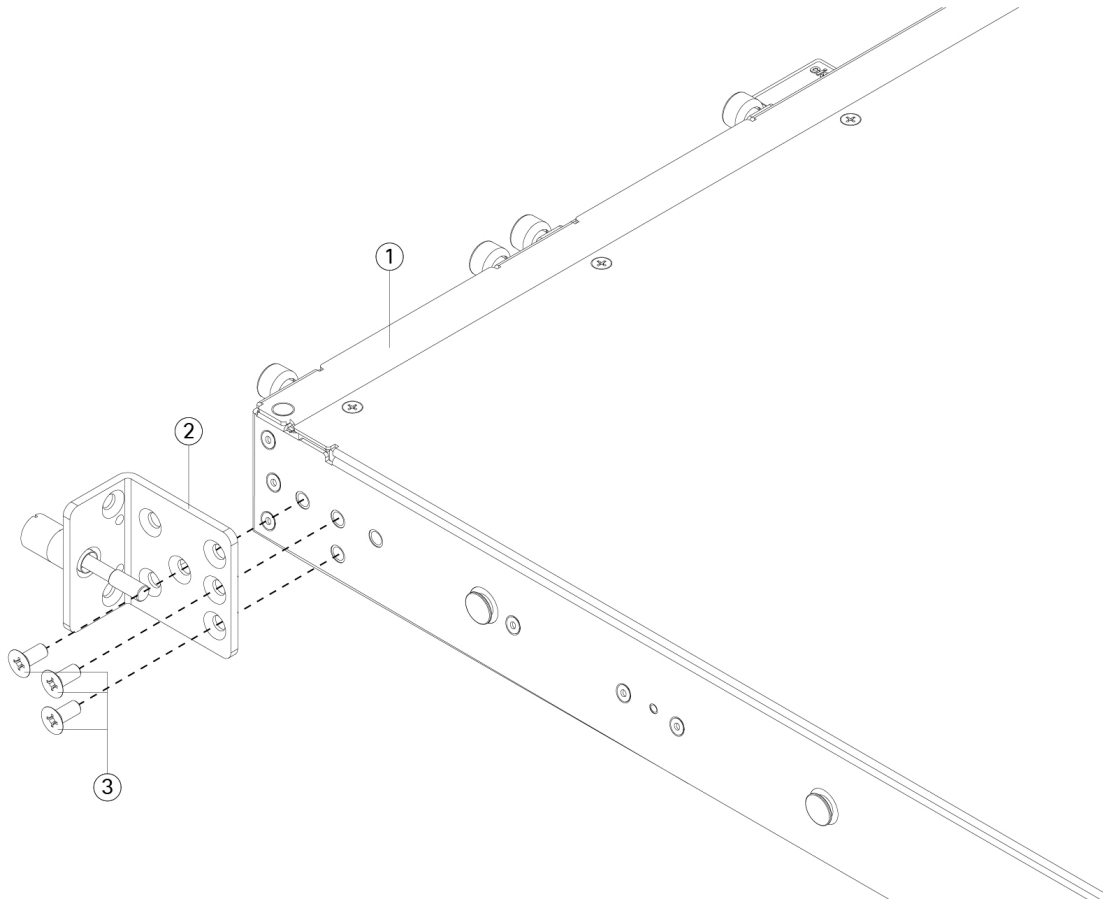

1	새시	2	슬라이드 레일 잠금 브래킷
3	8~32 x 0.302인치 Phillips 나사(한 면당 3개)		

**Step 2** (선택 사항) 슬라이드 레일 잠금 브래킷에 케이블 관리 브래킷 부착:

a) 슬라이드 레일 잠금 브래킷에 케이블 관리 나사 설치.

그림 2: 슬라이드 레일 잠금 브래킷에 케이블 관리 나사 설치

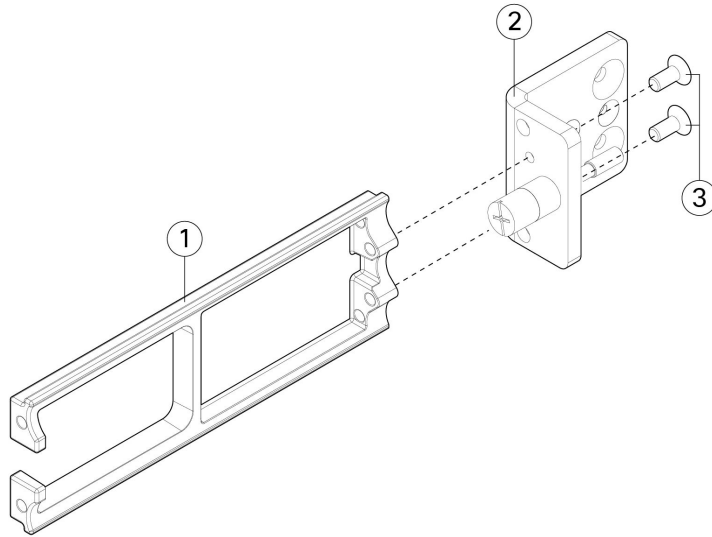

<b>1</b>	케이블 관리 브래킷	<b>2</b>	랙 마운트 브래킷
<b>3</b>	8-32 x 0.375인치 Phillips 나사(브래킷당 2개)		—

- b) 8-32 x 0.375 나사 2개를 슬라이드 레일 잠금 브래킷의 내부를 관통하도록 설치하여 슬라이드 레일 잠금 브래킷에 케이블 관리 브래킷을 고정합니다.

**Step 3**

안쪽 레일을 새시 옆면에 연결합니다.

- a) 슬라이드 레일 어셈블리에서 안쪽 레일을 분리합니다.
- b) 안쪽 레일을 새시의 각 측면에 맞춥니다.

- 레일에 있는 3개의 슬롯이 새시의 측면에 있는 3개의 페그와 일렬이 되도록 안쪽 레일을 맞춥니다.

그림 3: 새시의 페그와 안쪽 레일 일렬로 맞추기

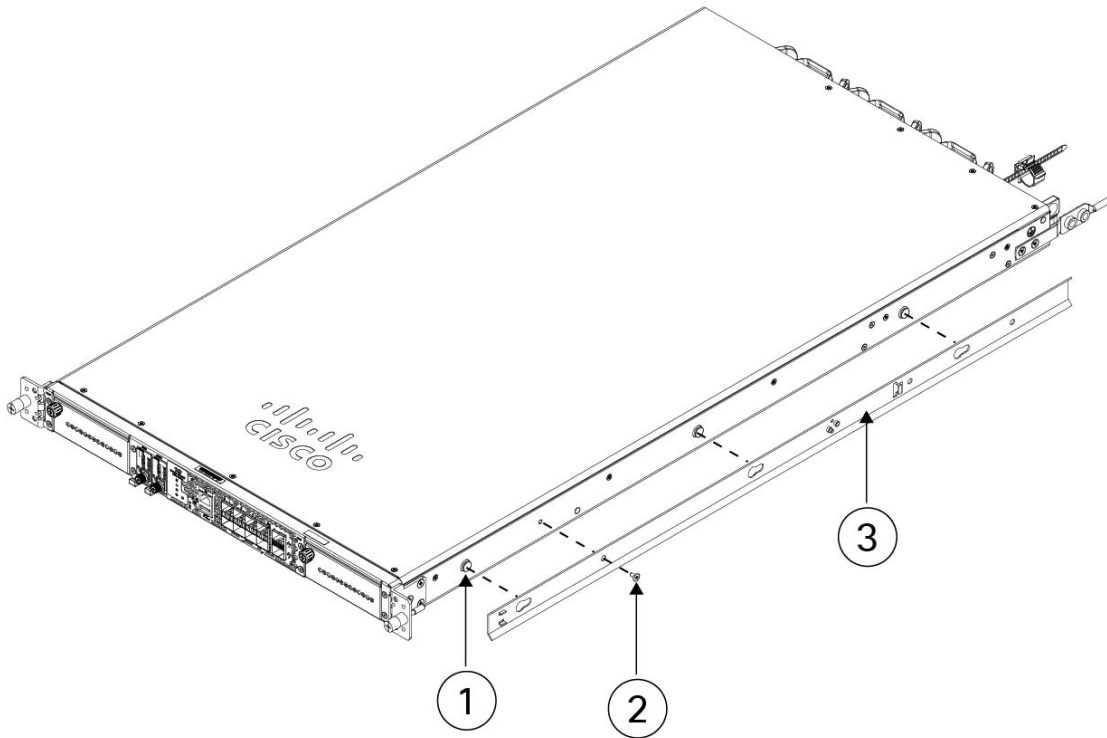

1	키 슬롯용 새시의 마운팅 페그	2	M3 x 0.5 x 6mm Phillips 나사(한 면당 1개)
3	안쪽 레일		

- c) 키 슬롯을 나사/페그 위에 올리고 레일을 전면으로 밀어 나사/페그에 고정시킵니다. 후면 키 슬롯에는 나사/페그 위에 고정되는 메탈 클립이 있습니다.
- d) M3 x 0.5 x 6mm Phillips 나사 1개를 사용하여 슬라이딩을 방지하기 위해 안쪽 레일을 새시의 측면에 고정합니다.
- e) 새시의 반대편에 두 번째 안쪽 레일을 설치하고 다른 M3 x 0.5 x 6mm 나사를 사용하여 고정합니다.

**Step 4**

두 슬라이드 레일 어셈블리의 전면 고정판을 엽니다. 슬라이드 레일 어셈블리의 전면 끝에는 스프링식 고정 플레이트가 있으며, 랙 포스트 홀에 마운팅 페그를 삽입하려면 먼저 이 고정 플레이트를 열어야 합니다. 어셈블리의 외부에서 고정 플레이트를 열려면 후면으로 녹색 화살표 버튼을 밀어 누릅니다.

그림 4: 전면 끝 안쪽의 전면 고정 장치

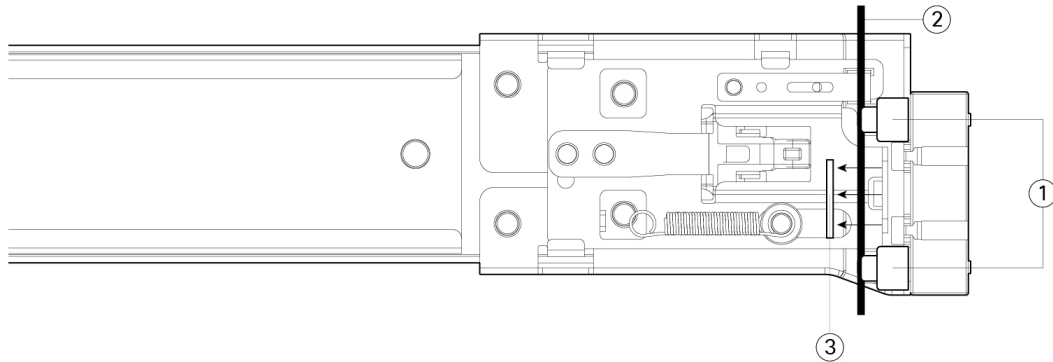

1	전면 마운팅 페그 참고 정사각형 슬롯, 7.1mm 홀, 10~32 나사산 홀이 있으면 사용 가능합니다.	2	다시 열림 위치로 이동한 고정 플레이트
3	랙 포스트	—	

**Step 5** 랙에 슬라이드 레일을 설치합니다.

- a) 슬라이드 레일 어셈블리 전면 끝 하나를 사용하려는 전면 랙 포스트 구멍에 맞춥니다.  
슬라이드 레일 전면 끝은 랙 포스트의 외부를 감싸며 마운팅 페그는 외부-전면에서 랙 포스트 홀로 들어갑니다.  
참고 랙 포스트는 마운팅 페그와 열린 고정 플레이트 사이에 두어야 합니다.
- b) 마운팅 페그를 바깥쪽 전면에서 랙 포스트 구멍에 밀어 넣습니다.
- c) 'PUSH'라고 표시된 고정 플레이트 해제 버튼을 누릅니다. 스프링식 고정 플레이트를 닫아 페그를 잠급니다.
- d) 슬라이드 레일 길이를 조정 한 다음, 후면 마운팅 페그를 적절한 후면 랙 포스트 구멍으로 밀어 넣습니다. 슬라이드 레일은 전면과 후면이 수평을 이뤄야 합니다.  
후면 마운팅 페그를 랙 포스트 내부에서 후면 랙 포스트 구멍에 넣습니다.
- e) 두 번째 슬라이드 레일 어셈블리를 랙의 반대편에 연결합니다. 2개의 슬라이드 레일 어셈블리는 서로 같은 높이이고 전면에서 후면까지 수평 상태여야 합니다.
- f) 각 어셈블리의 안쪽 슬라이드 레일을 랙 전면 쪽으로 잡아당겨 안쪽 중지부에 닿아 고정되게 합니다.

**Step 6** 슬라이드 레일에 새시를 끼웁니다.

- a) 새시의 측면에 연결된 안쪽 레일을 랙에 있는 빈 슬라이드 레일의 전면 끝에 맞춥니다.
- b) 안쪽 정지 지점에 닿아 멈출 때까지 안쪽 레일을 랙의 슬라이드 레일에 밀어넣습니다.
- c) 해제 클립을 두 안쪽 레일의 후면 쪽으로 밀어 넣은 다음, 마운팅 브래킷이 슬라이드 레일 전면에 맞물릴 때까지 랙에 새시를 계속 밀어 넣습니다.

그림 5: 안쪽 레일 분리 클립

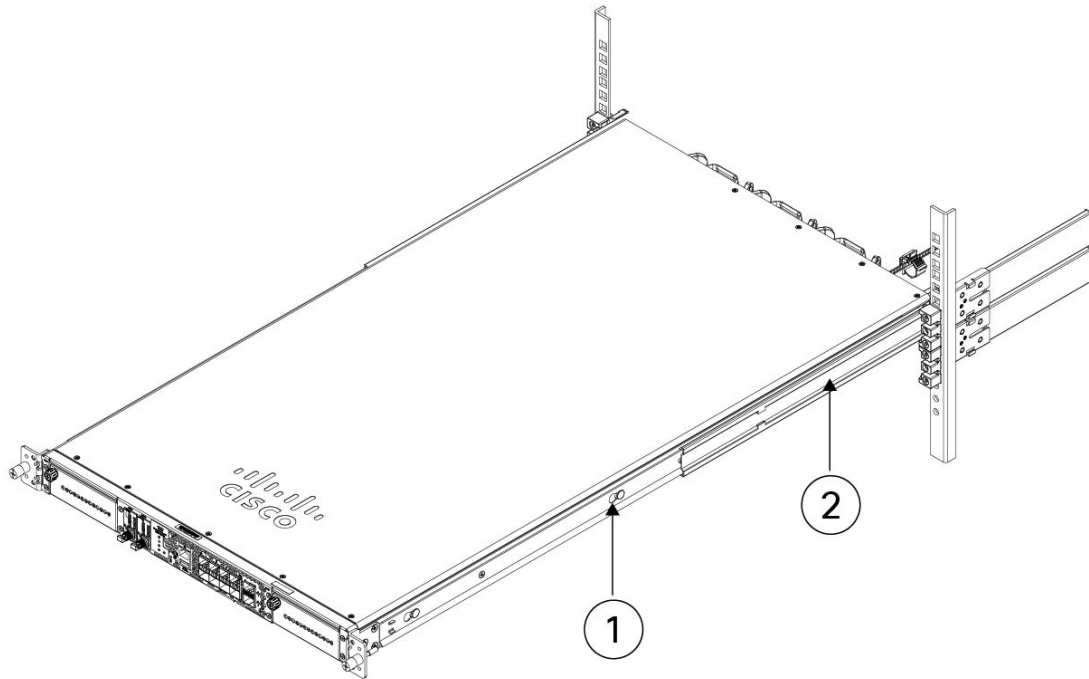

<b>1</b>	안쪽 레일 분리 클립	<b>2</b>	새시에 연결된 안쪽 레일
----------	-------------	----------	---------------

**Step 7** 마운팅 브래킷 전면의 고정 나사를 사용하여 새시를 랙에 완전히 고정합니다.

다음에 수행할 작업

- Secure Firewall 4200을 접지하는 절차는 [새시 접지, 8 페이지](#)을 참조하십시오.

## 새시 접지



**참고** 랙이 이미 접지된 경우라도 새시를 접지해야 합니다. 접지 러그 연결을 위한 접지 키트가 제공됩니다. 접지 러그는 NRTL(Nationally Recognized Testing 연구소)에 등록된 것이어야 합니다. 또한 구리 도체(전선)를 사용해야 하며, 구리 도체는 전류 용량 관련 National Electrical Code (NEC) 규격을 준수해야 합니다.

다음 항목을 직접 준비해야 합니다.

- 전선 피복 제거 툴
- 크림핑 도구



- 접지 케이블
- 액세서리 키트의 다음 항목이 필요합니다.
  - 접지 러그(부품 번호 32-100152-01) 1개
  - 접지 러그 브래킷(부품 번호 700-122528-01) 1개
  - M4.0 x 0.6mm 납작 머리 Phillips 나사 2개(부품 번호 48-2030-01)
  - 1/4-20 x 0.297인치 버튼 헤드 나사 2개(부품 번호 48-102252-01)
  - 0.469인치 OD, 0.261인치 ID, 0.025인치 T 와셔 2개(부품 번호 49-100464-01)

#### 안전 경고

다음 경고에 유의하십시오.



#### 경고! 명령문 1024, 접지 컨덕터

이 장비는 접지되어야 합니다. 감전 위험을 줄이기 위해 접지 컨덕터를 끄거나 제대로 설치된 접지 컨덕터 없이 장비를 가동해서는 안 됩니다. 적절한 접지가 가능한지 확실치 않은 경우에는 해당 전기 검사 기관이나 전기 기사에게 문의하십시오.



#### 경고! 명령문 1046, 장치 설치 또는 교체

감전 위험을 줄이기 위해 장치를 설치하거나 교체할 때 항상 접지를 가장 먼저 연결하고 마지막에 연결을 끊어야 합니다.

유닛에 모듈이 있는 경우 제공된 나사로 모듈을 고정합니다.

**Step 1** 전선 피복 제거 툴을 사용하여 접지 케이블 끝의 커버 부분을 약 19mm(0.75인치) 정도 벗겨냅니다.

**Step 2** 접지 케이블의 피복이 벗겨진 끝을 접지 러그의 열린 끝에 집어넣습니다.

그림 6: 접지 러그에 케이블 삽입

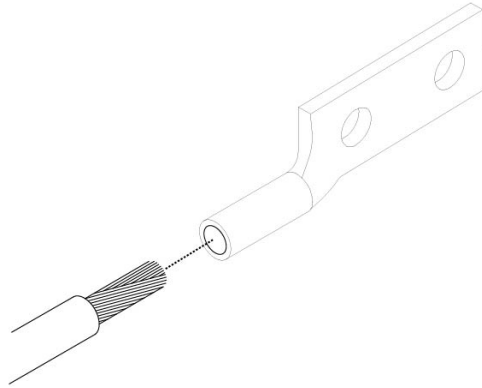

- Step 3** 크립핑 툴을 사용하여 접지 케이블을 접지 러그 안에 고정합니다.
- Step 4** 새시의 접지 패드에서 접착 라벨을 떼냅니다.
- Step 5** 2개의 버튼 헤드 나사와 와셔를 사용하여 접지 러그 브래킷에 접지 러그를 삽입합니다.
- Step 6** 접지 러그 브래킷을 새시 왼쪽의 접지 패드에 부착하여 견고하게 맞닿도록 한 후, 접지 러그 브래킷의 홈을 통해 접지 패드에 M4.0 x 0.6mm 납작머리 Phillips 나사 2개를 삽입합니다.

그림 7: 접지 러그 연결

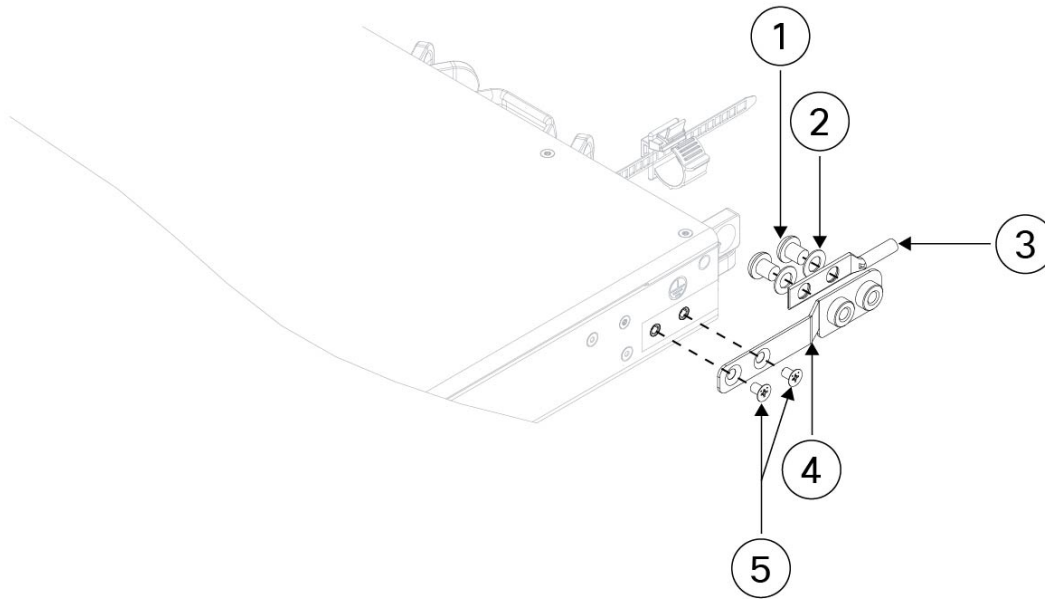

1	1/4-20 x 0.297인치 버튼 헤드 나사 2개	2	잠금 내부 와셔 2개
3	접지 러그	4	접지 러그 브래킷
5	M4.0 x 0.06mm 납작머리 나사 2개		—

- Step 7** 러그와 케이블이 다른 장비를 막지 않도록 주의하십시오.

**Step 8** 접지 케이블의 다른 쪽 끝을 준비하고 이 끝을 해당 사이트의 적절한 접지점에 연결하여 충분한 접지가 되었는지 확인합니다.

---

다음에 수행할 작업

[Cisco Secure 4200 시작 가이드](#)에 설명된 기본 소프트웨어 구성에 따라 케이블을 설치합니다.



## 번역에 관하여

Cisco는 일부 지역에서 본 콘텐츠의 현지 언어 번역을 제공할 수 있습니다. 이러한 번역은 정보 제공의 목적으로만 제공되며, 불일치가 있는 경우 본 콘텐츠의 영어 버전이 우선합니다.